

# SHARP

Ważne  
Σημαντικό  
Pomembno  
Dôležité  
Fontos  
Svarīgi  
Tähelepanu

Svarbu  
Important  
Važno  
Важно  
Увага  
Важлива  
інформація



## R204A

**KUCHENKA MIKROFALOWA - INSTRUKCJA OBSŁUGI**  
**ΦΟΥΡΝΟΣ ΜΙΚΡΟΚΥΜΑΤΩΝ - ΕΓΧΕΙΡΙΔΙΟ ΛΕΙΤΟΥΡΓΙΑΣ**  
**MIKROVALOVNA PEČICA - NAVODILA ZA UPORABO**  
**MIKROVLNNÁ TROUBA - NÁVOD K OBSLUZE**  
**MIKROVLNNÁ RÚRA S GRILOM - NÁVOD NA POUŽITIE**  
**MIKROHULLÁMÚ SÜTŐ - KEZELÉSI ÚTMUTATÓ**  
**MIKROVIĻŅU KRĀSNS - LIETOŠANAS INSTRUKCIJA**  
**MIKROBANGŪ KROSNEĻĒ - VALDYMO VADOVAS**  
**MIKROLAINEANI - KASUTUSJUHEND**  
**CUPTOR CU MICROUND E - MANUAL DE UTILIZARE**  
**MIKROVALNA PEČNICA - PRIRUČNIK ZA UPORABU**  
**МИКРОВЪЛНОВА ФУРНА - РЪКОВОДСТВО ЗА УПОТРЕБА**  
**МИКРАХВАЛЕВАЯ ПЕЧ - ИНСТРУКЦИЯ ПА ЕКСПЛУАТАЦИЯ**  
**МИКРОХВИЛЬОВА ПИЧ - ІНСТРУКЦІЯ З ЕКСПЛУАТАЦІЇ**

**800 W (IEC 60705)**

PL

GR

SI

CZ

SK

HU

LV

LT

EE

RO

HR

BG

BY

UA



PL

Niniejsza instrukcja zawiera ważne informacje, z którymi należy się zapoznać przed przystąpieniem do korzystania z kuchenki.

**Ważne:** Nieprzestrzeganie informacji zawartych w niniejszej instrukcji lub doprowadzenie do uruchomienia kuchenki przy otwartych drzwiczkach może być przyczyną niebezpieczeństwa dla życia i zdrowia.

GR

Αυτό το εγχειρίδιο λειτουργίας περιέχει σημαντικές πληροφορίες, τις οποίες θα πρέπει να διαβάσετε προσεκτικά πριν τη χρήση του φούρνου μικροκυμάτων.

**Σημαντικό:** Ενδέχεται να υπάρξει σοβαρός κίνδυνος για την υγεία, αν δεν ακολουθήσετε αυτό το εγχειρίδιο λειτουργίας, ή αν τροποποιηθεί ο φούρνος έτσι ώστε να λειτουργεί με την πόρτα ανοικτή.

SI

V teh navodilih za uporabo najdete pomembne informacije, ki jih pred uporabo pečice pozorno preberite.

**Pomembno:** Če teh navodil za uporabo ne upoštevate ali pečico predelate tako, da deluje z odprtimi vrati, lahko to resno škoduje vašemu zdravju.

CZ

Tento návod k obsluze obsahuje důležité informace, které byste si měli pozorně přečíst před použitím této mikrovlnné trouby.

**Důležité:** Pokud se nebude postupovat podle tohoto návodu k obsluze nebo se mikrovlnná trouba upraví tak, že bude moci pracovat s otevřenými dveřmi, může dojít k vážnému ohrožení zdraví.

SK

Tento návod na obsluhu obsahuje dôležité informácie, ktoré by ste si mali pred použitím mikrovlnnej rúry pozorne prečítať.

**Dôležité:** Nedodržanie pokynov uvedených v tomto návode na použitie, ako aj akýkoľvek zásah, ktorý dovoľuje prevádzkovanie rúry s otvorenými dvierkami, môže viesť k závažnému poškodeniu zdravia osôb.

HU

A kezelési útmutató fontos információkat tartalmaz. Olvassa végig figyelmesen a mikrohullámú sütő használati előtt!

**Fontos:** A jelen kezelési útmutató előírásainak be nem tartásával, illetve a mikrohullámú sütő nyitott ajtajú működését lehetővé tevő módosításával súlyos egészségkárosodási kockázatot vállal!

LV

Šī lietošanas instrukcija ietver svarīgu informāciju, kuru pirms mikroviļņu krāsns lietošanas jums vajadzētu uzmanīgi izlasīt.

**Svarīgi:** Šīs lietošanas instrukcijas neievērošana vai krāsns pārveidošana tā, lai tā darbotos ar atvērtām durvīm, var nopietni apdraudēt veselību.





LT

Šiame valdymo vadove rasite svarbią informaciją, kurią, prieš naudodamiesi mikrobangų krosnele, turite atidžiai perskaityti.

**Svarbu:** Jūsų sveikatai gali kilti rimtas pavojus, jei nesivadovausite šiuo valdymo vadovu ar krosnelė veiks su atidarytomis durelėmis.

ET

Käesolev juhend sisaldab olulist teavvet, mis tuleks teil enne oma mikrolaineahju kasutamist tähelepanelikult läbi lugeda.

**Tähtis:** käesoleva juhendi eiramine või ahju muutmine selliselt, et see töötab ka avatud ukse korral, võib kujutada tervisele tõsist ohtu.

RO

Acest manual de utilizare conține informații importante, care trebuie citite cu atenție înainte de utilizarea cuptorului cu microunde.

**Important:** Nerespectarea instrucțiunilor descrise în acest manual sau modificarea cuptorului pentru a funcționa cu ușa deschisă poate duce la rănirea utilizatorului.

HR

Ovaj priručnik za upotrebu sadrži važne informacije koje je potrebno pročitati prije upotrebe mikrovalne pećnice.

**Važno:** ako ne poštujuete upute navedene u ovom priručniku za upotrebu ili ako pećnicu koristite s otvorenim vratima, izlažete se ozbiljnoj opasnosti po zdravlje.

BG

Това ръководство за употреба съдържа информация, която трябва да прочетете внимателно, преди да започнете да използвате Вашата микровълнова фурна.

**Важно:** може да има сериозен риск за здравето, ако не се спазва настоящата инструкция или фурната е преправена така, че да работи и при отворена врата.

BY

Гэтая інструкцыя па эксплуатацыі змяшчае важную інфармацыю, якую неабходна ўважліва прачытаць перад выкарыстоўваннем мікрахвалевай печы.

**Увага:** Ваша здароўе можа падвергнуцца сур'ёзнай рызыцы, калі гэтая інструкцыя не выкануўваецца, або печ працуе з адкрытымі дзвярыма.

UA

Ця інструкція з експлуатації містить важливу інформацію, яку Вам слід уважно прочитати, перш ніж розпочати експлуатацію мікрохвильової печі.

**Важливо:** Наслідком недотримання вказівок, наведених у цій інструкції з експлуатації, а також модифікації печі з метою її експлуатації з відчиненими дверцятами може бути серйозний ризик для здоров'я.





Uwaga: Państwo produkt jest oznaczony tym symbolem. Oznacza on, że zużytych urządzeń elektrycznych i elektronicznych nie można łączyć ze zwykłymi odpadami z gospodarstw domowych. Dla tych produktów istnieje oddzielny system zbiórki odpadów.

## A. Informacje dla użytkowników (prywatnych gospodarstw domowych) dotyczące usuwania odpadów

### 1. W krajach Unii Europejskiej

Uwaga: Jeśli chcą Państwo usunąć to urządzenie, prosimy nie używać zwykłych pojemników na śmieci!

Zużyty sprzęt elektryczny i elektroniczny należy usuwać oddzielnie, zgodnie z wymogami prawa dotyczącymi odpowiedniego przetwarzania, odzysku i recyklingu zużytego sprzętu elektrycznego i elektronicznego.

Po wdrożeniu przepisów unijnych w Państwach Członkowskich prywatne gospodarstwa domowe na terenie krajów UE mogą bezpłatnie\* zwracać zużyty sprzęt elektryczny i elektroniczny do wyznaczonych punktów zbiórki odpadów.

W niektórych krajach\* można bezpłatnie zwrócić stary produkt do lokalnych punktów sprzedaży detalicznej pod warunkiem, że zakupią Państwo podobny nowy produkt.

\*) W celu uzyskania dalszych informacji na ten temat należy skontaktować się z lokalnymi władzami.

Jeśli zużyty sprzęt elektryczny i elektroniczny jest wyposażony w baterie lub akumulatory, należy je usunąć oddzielnie, zgodnie z wymogami lokalnych przepisów.

Jeśli ten produkt zostanie usunięty we właściwy sposób, pomogą Państwo zapewnić, że odpady zostaną poddane przetworzeniu, odzyskowi i recyklingowi, a tym samym zapobiec potencjalnym negatywnym skutkom dla środowiska naturalnego i zdrowia ludzkiego, które w przeciwnym razie mogłyby mieć miejsce na skutek niewłaściwej obróbki odpadów.

### 2. Kraje pozaunijne

W celu uzyskania szczegółowych informacji na temat prawidłowej metody pozbycia się zużytych baterii, prosimy o kontakt z władzami lokalnymi.

W Szwajcarii: Zużyte urządzenia elektryczne lub elektroniczne można bezpłatnie zwracać do sprzedawcy, nawet jeśli nie zostanie zakupiony nowy produkt. Szczegóły na temat punktów zbiórki odpadów są wymienione na stronie: [www.swico.ch](http://www.swico.ch) lub [www.sens.ch](http://www.sens.ch).

## B. Informacje dla użytkowników biznesowych dotyczące usuwania odpadów

### 1. W krajach Unii Europejskiej

W przypadku gdy produkt używany jest do celów biznesowych i zamierzają go Państwo usunąć:

Należy skontaktować się z autoryzowaną sprzedawcą firmy SHARP, który poinformuje o możliwości zwrotu wyrobu. Być może będą Państwo musieli ponieść koszty zwrotu i recyklingu produktu. Produkty niewielkich rozmiarów (i w małych ilościach) można zwrócić do lokalnych punktów zbiórki odpadów. W Hiszpanii: W celu usunięcia zużytego produktu prosimy o skontaktowanie się wyznaczonym punktem systemu zbiórki odpadów lub władzami lokalnymi.

### 2. Kraje pozaunijne

W celu uzyskania szczegółowych informacji na temat prawidłowej metody pozbycia się zużytych baterii, prosimy o kontakt z władzami lokalnymi.



## SPOSÓB DZIAŁANIA KUCHENKI



Mikrofałe to fale energii, podobne do fal wykorzystywanych w sygnałach telewizyjnych i radiowych.

Energia elektryczna przetwarzana jest na promieniowanie mikrofalowe, które źródło mikrofal kieruje na środkową część spodu komory operacyjnej. Następnie układ mieszający mikrofal równomiernie rozprzodza promieniowanie mikrofalowe do wszystkich narożników komory operacyjnej.

Komora operacyjna wykonana jest z metalu, a na drzwiczkach znajduje się drobna metalowa siatka, ponieważ mikrofałe nie przenikają przez metal.

Podczas gotowania mikrofałe w losowy sposób odbijają się od bocznych ścianek komory operacyjnej.

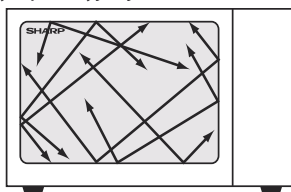

Mikrofałe mogą przenikać przez pewne materiały, np. szkło i plastik, aby podgrzewać potrawy. (Patrz część „Przydatne naczynia” na stronie PL-18).

Zawarta w produktach spożywczych woda, cukier i tłuszcz wchłaniają mikrofałe, które wprawiają je w drgania. Ciepło powstaje w wyniku tarcia, w ten sposób jak przy pocieraniu rąk.

Zewnętrzne obszary potrawy są ogrzewane przez promieniowanie mikrofal. Następnie dzięki przewodnictwu ciepło przemieszcza się do środka, podobnie jak w tradycyjnych sposobach gotowania. Bardzo ważne jest obracanie, przestawianie lub zamieszanie potrawy, żeby zapewnić równomierne podgrzanie.

Po zakończeniu procesu kuchenka automatycznie zatrzyma wytwarzanie mikrofal.

Po zakończeniu gotowania konieczne jest odstawienie potrawy, co pozwoli na równomierne rozprzodzenie ciepła wewnątrz.

PL





## SPIS TREŚCI

INFORMACJE DOTYCZĄCE POSTĘPOWANIA ZE ZUŻYTYMI URZĄDZENIAMI .....	1
SPOSÓB DZIAŁANIA KUCHENKI .....	2
SPIS TREŚCI .....	3
DANE TECHNICZNE .....	3
KUCHENKA I JEJ WYPOSAŻENIE .....	4
PANEL STEROWANIA .....	5
WAŻNE INFORMACJE DOTYCZĄCE BEZPIECZEŃSTWA .....	6-13
INSTALACJA .....	14-15
POZIOMY MOCY MIKROFAL .....	16
TRYB PRACY Z MIKROFALAMI .....	16-17
PORADY DOTYCZĄCE ROZMRAŻANIA .....	17
PRZYDATNE NACZYŃIA .....	18
CZYSZCZENIE I KONSERWACJA .....	19
ROZWIĄZYWANIE PROBLEMÓW .....	20-21



## DANE TECHNICZNE

Typ kuchenki:	R204
Napięcie zasilające	: Prąd zmienny jednofazowy 230-240 V, 50 Hz
Wymagana moc wejściowa: Mikrofałe	: 1200 W
Moc wyjściowa: Mikrofałe	: 800 W (IEC 60705)
Tryb wyłączenia (oszczędzania energii)	: mniej niż 1,0W
Częstotliwość mikrofal	: 2450 MHz* (grupa 2/klasa B)
Wymiary zewnętrzne (szer.) x (wys.) x (gł.):** mm	: 457 x 262 x 375
Wymiary komory operacyjnej (szer.) x (wys.) x (gł.)*** mm	: 315 x 178 x 328
Pojemność kuchenki	: 20 litry***
Talerz obrotowy	: ø 245 mm/szkłany
Ciężar	: ok. 12 kg
Lampka oświetleniowa	: 20 W/230 V~

\* Opiswane urządzenie spełnia wymagania europejskiego standardu EN55011. Zgodnie z tym standardem urządzenie zostało sklasyfikowane jako sprzęt należący do grupy 2 i klasy B. Przynależność do grupy 2 oznacza, że urządzenie w sposób zamierzony generuje fale radiowe służące do podgrzewania jedzenia. Przynależność do klasy B oznacza, że urządzenie może pracować w gospodarstwach domowych.

\*\* Głębokość bez uchwytu do otwierania drzwiczek.

\*\*\* Pojemność kuchenki jest obliczana poprzez pomnożenie maksymalnej szerokości, głębokości i wysokości komory operacyjnej. Rzeczywista pojemność przeznaczona na potrawy jest mniejsza.

STAWIAJĄC SOBIE ZA CEL CIĄGŁE DOSKONALENIE SWOICH PRODUKTÓW FIRMA SHARP ZA-STRZEGA SOBIE PRAWO DO ZMIANY WYGLĄDU I DANYCH TECHNICZNYCH URZĄDZENIA BEZ UPRZEDZENIA.

# KUCHENKA I JEJ WYPOSAŻENIE



PL

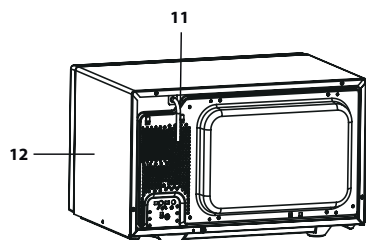
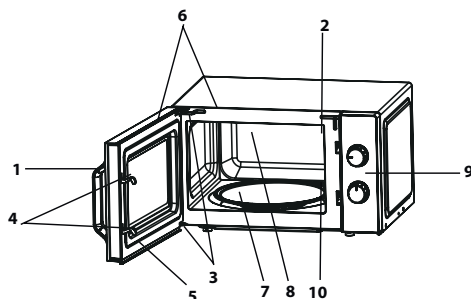

## KUCHENKA

1. Uchwyt drzwiczek
2. Lampka oświetleniowa
3. Zawiasy drzwiczek
4. Zatrzaski bezpieczeństwa drzwiczek
5. Drzwiczki
6. Uszczelki drzwiczek i powierzchnie uszczelniające
7. Gniazdo napędu talerza obrotowego
8. Komora operacyjna
9. Panel sterowania
10. Osłona źródła mikrofal (NIE USUWAJ)
11. Kabel zasilający
12. Obudowa

## WYPOSAŻENIE

Należy upewnić się, że wraz z kuchenką dostarczone zostały następujące akcesoria:

(13) Talerz obrotowy (szklany) (14) Podstawa talerza obrotowego (15) Gniazdo napędowe

Podstawę talerza obrotowego należy umieścić pośrodku na spodzie kuchenki, żeby mogła swobodnie obracać się wokół gniazda napędowego. A następnie dokładnie zamocować talerz obrotowy w gnieździe napędowym.

Podczas wyjmowania z kuchenki naczyń lub pojemników należy ostrożnie unosić je nad krawędzią talerza obrotowego, żeby zapobiec uszkodzeniu talerza.

**UWAGA:** W celu zamówienia wyposażenia dodatkowego należy skontaktować się z lokalnym sprzedawcą produktów firmy SHARP. Prosimy podać typ kuchenki oraz nazwę części.

13. Talerz obrotowy (szklany)

15. Gniazdo napędowe

14. Podstawa talerza obrotowego

## UWAGI:

- Osłona źródła mikrofal jest wrażliwa na uszkodzenia. Należy zachować szczególną ostrożność w trakcie czyszczenia wnętrza kuchenki.
- Zawsze używaj kuchenki z poprawnie zamontowanym talerzem obrotowym i jego podstawą. Pomaga to w równomiernym gotowaniu potraw. Źle zamontowany talerz obrotowy może się kołysać, obracać nieprawidłowo, a nawet spowodować uszkodzenie kuchenki.
- Wszelkie przeznaczone do gotowania produkty i naczynia z potrawami należy zawsze ustawiać na talerzu obrotowym.



## PANEL STEROWANIA

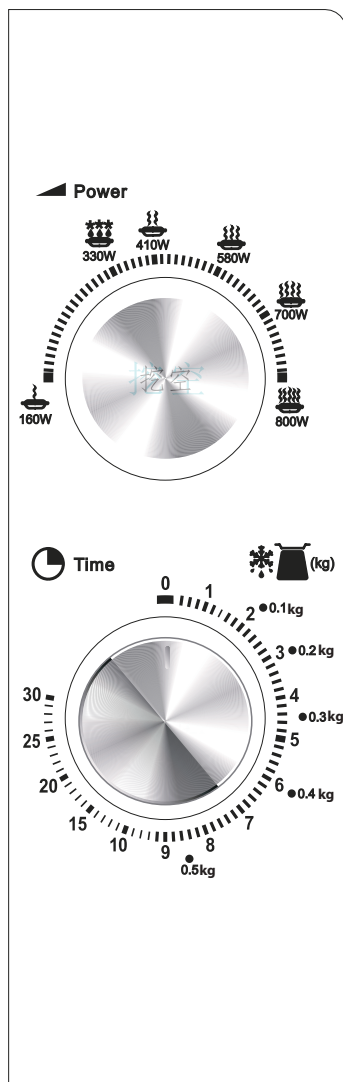

### 1. Pokrętko POZIOM MOCY MIKROFAL

Poziom mocy mikrofal (szczególnie można znaleźć w opisie na stronie PL-16)

800 WAT = WYSOKI

700 WAT = ŚREDNIO WYSOKI

580 WAT = ŚREDNI

410 WAT = ŚREDNIO NISKI

330 WAT = ROZMRAŻANIE

160 WAT = NISKI

### 2. Pokrętko TIMER/ROZMRAŻANIE

(0-30 minut/0,1-0,5 kg)

Pokrętko TIMER/ROZMRAŻANIE

obejmuje dwie skale. Skala zewnętrzna służy do ustawienia rozmrażania według wagi w kg, a skala wewnętrzna – do ustawienia czasu procesu.



## WAŻNE INFORMACJE DOTYCZĄCE BEZPIECZEŃSTWA



### PRZECZYTAJ UWAŻNIE I ZACHOWAJ NA PRZYSZŁOŚĆ

PL

1. Opisywana kuchenka została zaprojektowana do instalacji na blacie szafki. Nie jest przeznaczona do instalacji w zabudowie. Nie wolno umieszczać kuchenki wewnątrz szafki.
2. Podczas pracy kuchenki jej drzwiczki bardzo się nagrzewają, dlatego kuchenkę należy ustawić przynajmniej 85 cm nad poziomem podłogi. Nie wolno pozwalać dzieciom, żeby zbliżały się do drzwiczek podczas pracy kuchenki, ponieważ mogłyby się poparzyć.
3. **OSTRZEŻENIE:** Nie wolno dotykać szklanej tacy bezpośrednio po zakończeniu gotowania, ponieważ może być gorąca.
4. Nad kuchenką należy pozostawić co najmniej 30 cm wolnej przestrzeni.
5. Urządzenie może być obsługiwane przez dzieci w wieku od 8 roku życia oraz osoby z obniżonymi zdolnościami fizycznymi, zmysłowymi bądź umysłowymi, a także przez osoby bez doświadczenia i wiedzy na temat obsługi, jeśli odbywa się to pod nadzorem, bądź udzielono im instrukcji bezpiecznej obsługi urządzenia i zrozumiały one istniejące zagrożenia. Dzieci nie powinny bawić się urządzeniem. Czyszczenie i konserwacja nie powinny być przeprowadzane przez dzieci, o ile nie są starsze niż 8 lat i nie odbywa się to pod nadzorem osoby starszej.
6. Dzieciom poniżej 8 roku życia należy uniemożliwić zbliżanie się do kuchenki i kabla zasilającego.
7. **OSTRZEŻENIE:** Dzieci mogą korzystać z kuchenki bez nadzoru tylko wtedy, jeśli zostały szczególnie poinstruowane o sposobie bezpiecznego używania urządzenia i rozumieją zagrożenia związane z niewłaściwym użyciem.
8. **OSTRZEŻENIE:** Nie wolno dopuścić, żeby do kuchenki zbliżały się małe dzieci, ponieważ niektóre jej elementy bardzo się nagrzewają.
9. **OSTRZEŻENIE:** Nie używaj kuchenki, jeśli drzwiczki lub uszczelki drzwiczek są uszkodzone. Naprawę należy

PL-6





## WAŻNE INFORMACJE DOTYCZĄCE BEZPIECZEŃSTWA

- powierzyć wykwalifikowanym pracownikom serwisu.
10. **OSTRZEŻENIE:** Nigdy nie próbuj samodzielnie regulować, naprawiać ani modyfikować urządzenia. Wszelkie naprawy, zwłaszcza wiążące się z otwarciem obudowy, mogą być przeprowadzone wyłącznie przez wykwalifikowanych pracowników serwisu firmy SHARP
  11. Jeśli ulegnie uszkodzeniu kabel zasilający, należy zainstalować nowy kabel tego samego typu. Wymianę musi przeprowadzić upoważniony pracownik serwisu firmy SHARP.
  12. **OSTRZEŻENIE:** Płynów i innych pokarmów nie wolno podgrzewać w zamkniętych pojemnikach, ponieważ mogą one eksplodować.
  13. Podczas przenoszenia pojemnika z płynem podgrzanym w kuchence należy zachować szczególną ostrożność, ponieważ może nastąpić opóźnione wykipienie cieczy.
  14. Nie należy używać kuchenki do gotowania jajek w skorupkach ani do podgrzewania jajek gotowanych na twardo. Mogą one eksplodować nawet po zakończeniu procesu gotowania. Przed gotowaniem lub podgrzewaniem jajek nieroztrzepanych czy rozmieszanych należy przekłuć żółtko i białko, gdyż w przeciwnym razie jajka mogą eksplodować. Jajka ugotowane na twardo należy przed podgrzewaniem w kuchence mikrofalowej obrać i pokrajać w plasterki.
  15. Stosuj wyłącznie pojemniki i naczynia przeznaczone do kuchenek mikrofalowych (patrz strona PL-18).
  16. W celu uniknięcia poparzeń należy zawsze sprawdzać temperaturę pokarmów dla niemowląt i mieszać zawartość butelek i naczyń przed podaniem.
  17. Drzwiczki, zewnętrzna obudowa, komora operacyjna kuchenki, wyposażenie, naczynia, a szczególnie elementy grzejne grilla bardzo się nagrzewają.
  18. Otwierając drzwiczki i wyjmując naczynia z kuchenki należy używać grubych rękawic, żeby zapobiec poparzeniom. Przed przystąpieniem do czyszczenia poczekaj na wystygnięcie urządzenia, wyposażenia i naczyń. Korzystając z plastikowych, papierowych lub innych



- łatwopalnych pojemników na żywność nigdy nie pozostawiaj urządzenia bez nadzoru.
19. Jeśli podgrzewane produkty zaczną dymić, wyłącz kuchenkę lub odłącz wtyczkę i odczekaj, aż podgrzewane produkty przestaną dymić.
  20. Kuchenkę należy regularnie czyścić i usuwać z niej wszystkie pozostałości jedzenia.
  21. Dopuszczenie do nadmiernego zanieczyszczenia kuchenki może spowodować zniszczenie jej ścianek, doprowadzić do jej przedwczesnego zużycia oraz może wywołać sytuacje niebezpieczne.
  22. Nie należy stosować środków do szorowania lub innych środków powodujących zadrapania, które mogłyby uszkodzić szklaną powierzchnię drzwiczek.
  23. Do czyszczenia żadnego elementu kuchenki nie należy używać odkurzaczy parowych.
  24. Instrukcje dotyczące czyszczenia uszczelek drzwiczek, komory operacyjnej i sąsiednich elementów znajdziesz na stronie PL-19.
  25. Opisywane urządzenie przeznaczone jest do użytku w gospodarstwach domowych i w podobnych zastosowaniach:
    - przez personel kuchenny w sklepach, biurach i innych miejscach pracy;
    - przez klientów w hotelach, motelach i innych miejscach zakwaterowania;
    - w gospodarstwach rolnych;
    - w pensjonatach.
  26. **OSTRZEŻENIE:** Urządzenie silnie się nagrzewa w trakcie pracy. Należy zachować ostrożność, żeby uniknąć dotykania gorących elementów. Dzieci w wieku poniżej 8 lat należy trzymać z dala od urządzenia lub przez cały czas je pilnować.
  27. Urządzenie nagrzewa się w trakcie pracy. Należy uważać, żeby nie dotykać gorących części wewnątrz kuchenki.
  28. Nie wolno dopuścić, żeby do kuchenki zbliżyły się małe dzieci, ponieważ niektóre jej elementy bardzo się nagrzewają.
- Żeby uniknąć niebezpieczeństwa pożaru:**



## WAŻNE INFORMACJE DOTYCZĄCE BEZPIECZEŃSTWA

- 1. Nie powinno się pozostawiać pracującej kuchenki bez nadzoru. Ustawienie zbyt wysokiego poziomu mocy lub zbyt długiego czasu gotowania może doprowadzić do przegrzania potrawy i spowodować pożar.**
2. Gniazdko elektryczne, do którego podłączana jest kuchenka, musi być stale dostępne, żeby w razie konieczności można było po prostu wyciągnąć wtyczkę.
3. Napięcie sieci musi wynosić 230-240 V (prąd zmienny, 50 Hz), instalacja elektryczna powinna być wyposażona w bezpiecznik/wyłącznik automatyczny o dopuszczalnym prądzie 13 A.
4. Zaleca się podłączenie urządzenia do niezależnego obwodu prądu.
5. Nie należy stawiać urządzenia w pobliżu źródeł ciepła, np. w pobliżu zwykłego piecyka.
6. Nie należy instalować kuchenki w miejscach o dużej wilgotności lub tam, gdzie może się skraplać para.
7. Nie należy przechowywać ani użytkować urządzenia na wolnym powietrzu.
8. Osłonę źródła mikrofal, komorę operacyjną, talerz obrotowy i jego podstawę należy oczyścić po użyciu. Części te powinny być suche i bez tłuszczu. Nagromadzony tłuszcz może się przegrzać, zacząć dymić lub zapalić się.
9. W pobliżu urządzenia lub jego otworów wentylacyjnych nie wolno przechowywać materiałów łatwopalnych.
10. Nigdy nie blokuj otworów wentylacyjnych.
11. Usuwaj z produktów i opakowań wszystkie metalowe zamknięcia, druty itp. Powstawanie łuku elektrycznego na powierzchniach metalu może doprowadzić do pożaru.
12. Nie używaj kuchenki mikrofalowej do smażenia potraw w głębokim oleju. Temperatury oleju nie można kontrolować i tłuszcz może się zapalić.
13. Do prażenia kukurydzy powinny być używane wyłącznie do tego przeznaczone naczynia.
14. Nie przechowuj w urządzeniu żadnej żywności ani innych przedmiotów.
15. Po uruchomieniu kuchenki sprawdź ustawienia, żeby



- upewnić się, że pracuje ona zgodnie z życzeniem.
16. Żeby uniknąć przegrzania lub pożaru, należy zachować szczególną ostrożność podczas gotowania i podgrzewania potraw zawierających duże ilości cukru lub tłuszczu, np. kroketów z mięsem, ciast lub budyniu.
  17. Niniejszej instrukcji obsługi należy używać razem z podanymi dalej wskazówkami dotyczącymi gotowania.

### **Żeby uniknąć obrażeń ciała:**

#### **1. OSTRZEŻENIE:**

Nie używaj kuchenki, jeżeli jest uszkodzona lub wykazuje wadliwe funkcjonowanie. Przed użyciem sprawdź następujące punkty:

- a) Drzwiczki: muszą się zamykać prawidłowo i nie mogą być skrzywione lub scentrowane.
  - b) Zawiasy oraz zatrzaski bezpieczeństwa: należy się upewnić, że nie są złamane ani luźne.
  - c) Uszczelki drzwiczek i ich powierzchnie: nie mogą być uszkodzone.
  - d) Wewnątrz urządzenia i na drzwiczkach: nie może być żadnych wgnieceń ani innych uszkodzeń
  - e) Kabel zasilający oraz wtyczka: nie mogą być uszkodzone.
2. Nie używaj kuchenki przy otwartych drzwiczkach lub zamknięciu przerobionym w jakikolwiek sposób.
  3. Nie używaj kuchenki, jeśli pomiędzy uszczelkami drzwiczek a powierzchniami uszczelniającymi znajdują się jakieś przedmioty.
  4. Nie dopuszczaj do gromadzenia się tłuszczu i zabrudzeń na uszczelkach drzwiczek i sąsiednich elementach. Kuchenkę należy regularnie czyścić i usuwać z niej wszystkie pozostałości jedzenia. Stosuj się do wskazówek z rozdziału „Czyszczenie i konserwacja” na stronie PL-19.
  5. Osoby mające ROZRUSZNIK SERCA powinny zapytać swojego lekarza lub producenta rozrusznika o środki ostrożności podczas posługiwania się kuchenkami mikrofalowymi.

### **Żeby uniknąć porażenia prądem elektrycznym:**

1. W żadnym wypadku nie wolno zdejmować zewnętrz-



## WAŻNE INFORMACJE DOTYCZĄCE BEZPIECZEŃSTWA

- nej obudowy kuchenki.
2. Nie należy wprowadzać żadnych przedmiotów ani płynów w otwory zatrasków bezpieczeństwa drzwiczek ani w otwory wentylacyjne. Jeśli jakiś płyn rozleje się wewnątrz kuchenki, urządzenie należy natychmiast wyłączyć, wyjąć wtyczkę kabla zasilającego z gniazdka elektrycznego i zwrócić się do serwisu firmy SHARP.
  3. Kabla zasilającego ani wtyczki nie wolno zanurzać w wodzie ani jakiegokolwiek innej cieczy.
  4. Kabel nie powinien być zawieszony na krawędzi stołu lub blatu kuchennego.
  5. Kabel zasilający należy prowadzić z dala od powierzchni nagrzewających się, włącznie z tylną ścianką kuchenki.
  6. Nie wolno samodzielnie wymieniać lampki oświetleniowej w kuchence ani też pozwalać, by wymieniał ją ktokolwiek, niebędący elektrykiem upoważnionym przez firmę SHARP.

### **Żeby uniknąć eksplozji i wykipienia:**

1. Nigdy nie wolno używać szczelnie zamkniętych pojemników. Przed użyciem należy zdjąć pokrywki i wieczka. Szczelnie zamknięte pojemniki mogą wybuchnąć wskutek wzrostu ciśnienia, nawet po wyłączeniu kuchenki.
2. Przy podgrzewaniu płynów w kuchence należy zachować szczególną ostrożność. Stosuj naczynia o szerokim wylocie, aby pęcherzyki pary mogły swobodnie uchodzić.

**Nigdy nie należy ogrzewać płynów w pojemnikach o wąskich szyjkach, takich jak butelki dla niemowląt, ponieważ gorący płyn może z nich gwałtownie wytrysnąć, powodując oparzenia.**

Żeby uniknąć gwałtownego wytrysnięcia wrzącej cieczy i oparzeń:

1. Nie należy przekraczać zalecanych czasów podgrzewania.
2. Płyn należy przed podgrzaniem zamieszać.
3. Wskazane jest włożenie do naczynia szklanej pałeczki lub podobnego przedmiotu na czas ogrzewania.
4. Po zakończeniu ogrzewania płyn należy pozostawić co najmniej 20 sekund w kuchence, aby zapobiec





## WAŻNE INFORMACJE DOTYCZĄCE BEZPIECZEŃSTWA



PL

- opóźnionemu wykipieniu.
3. Przed gotowaniem należy przekłuć skórkę takich produktów jak ziemniaki, parówki i owoce – w przeciwnym razie mogą eksplodować.

### **Żeby uniknąć poparzeń:**

1. Podczas wyjmowania potraw z kuchenki należy używać chwytak do garnków lub rękawic kuchennych.
2. Pojemniki, naczynia do prażenia kukurydzy, woreczki do pieczenia itp. należy otwierać w taki sposób, by para nie wydobywała się z nich na twarz i ręce.
3. **W celu uniknięcia poparzeń należy zawsze sprawdzać temperaturę pokarmów i mieszać je przed podaniem; szczególną ostrożność należy zachować w przypadku temperatury pokarmów i napojów przeznaczonych dla niemowląt, małych dzieci oraz osób starszych. Temperatura naczynia nie jest miarodajnym wskaźnikiem temperatury pokarmu czy napoju; zawsze należy sprawdzać temperaturę samego pokarmu.**
4. Przy otwieraniu drzwiczek kuchenki należy zachować ostrożność, by nie ulec poparzeniu wydobywającą się z wnętrza parą i falą gorącą.
5. Pieczone potrawy z nadzieniem należy po przyrządzeniu pokrajać w plastry, by para mogła ująć.

### **Żeby zapobiec niewłaściwemu użyciu przez dzieci:**

1. Nie wolno opierać się ani huścić na drzwiczkach kuchenki.
2. Dzieciom należy wpoić zasady bezpieczeństwa: używanie rękawic kuchennych, ostrożne zdejmowanie pokrywek, zachowanie szczególnej ostrożności co do opakowań (np. materiałów samonagrzewających się), gdyż opakowania te mogą być bardzo gorące.

### **Inne ostrzeżenia:**

1. Nie wolno w żaden sposób samodzielnie dokonywać modyfikacji kuchenki.
2. Nie wolno poruszać kuchenką podczas jej pracy.
3. Kuchenka służy wyłącznie do przygotowywania potraw w warunkach domowych i można jej używać tylko do takich celów. Nie jest ona przeznaczona do użytku





## WAŻNE INFORMACJE DOTYCZĄCE BEZPIECZEŃSTWA

przemysłowego ani laboratoryjnego.

### **Żeby zapewnić niezawodną pracę kuchenki i uniknąć uszkodzeń:**

1. Nigdy nie należy włączać pustej kuchenki, o ile nie jest to wyraźnie zalecane w instrukcji obsługi. Uruchomienie pustego urządzenia może spowodować jego uszkodzenie.
2. Używając naczyń powodującego rumienienie potraw lub materiałów samonagrzewających się, zawsze należy pod nimi umieścić izolację termiczną, na przykład porcelanowy talerz, żeby zapobiec uszkodzeniu talerza obrotowego i podstawy talerza na skutek nadmiernego wzrostu temperatury. Niedopuszczalne jest przekraczanie czasu podgrzewania, podanego w przepisach.
3. Nie wolno używać naczyń metalowych odbijających mikrofalę i mogących spowodować powstawanie łuków elektrycznych. Należy używać wyłącznie talerza obrotowego i jego podstawy przeznaczonych dla tego typu kuchenki. Nie używaj kuchenki, jeśli został wyjęty z niej talerz obrotowy.
4. Podczas pracy urządzenia nie należy na jego obudowie stawiać jakichkolwiek przedmiotów.

### **UWAGA:**

W przypadku wątpliwości co do sposobu przyłączenia kuchenki należy skontaktować się z upoważnionym, wykwalifikowanym elektrykiem. Producent ani sprzedawca nie ponoszą żadnej odpowiedzialności za uszkodzenie kuchenki lub obrażenia ciała powstałe wskutek zaniedbań w przeprowadzeniu poprawnych połączeń elektrycznych. Na ściankach kuchenki lub wokół uszczelki drzwiczek może czasami pojawiać się para wodna lub krople wody. Jest to zjawisko normalne i nie świadczy o wydobywaniu się mikrofal na zewnątrz ani o wadliwym działaniu kuchenki.

### **ZESTAW DO INSTALACJI W ZABUDOWIE**

Dla urządzenia nie jest dostępny zestaw do instalacji w zabudowie.

Opisywana kuchenka została zaprojektowana do użytkowania na blacie szafki.





## INSTALACJA



PL

1. Wyjmij ze środka kuchenki wszystkie elementy opakowania i zdejmij warstwę ochronną znajdującą się na obudowie urządzenia. Sprawdź uważnie, czy na kuchenke nie ma śladów uszkodzeń.
2. Ustaw kuchenkę na równym i płaskim podłożu, dostatecznie wytrzymałym, by mogło unieść ciężar kuchenki wraz z przyrządzaną w niej żywnością. Nie wolno umieszczać kuchenki wewnątrz szafki.
3. Wybierz miejsce, które zapewni dostateczną ilość wolnej przestrzeni dla prawidłowego działania otworów wlotowych i/lub wylotowych powietrza. Tylna ścianka kuchenki może opierać się o ścianę.
  - Pomiedzy kuchenką a sąsiadującymi ścianami należy pozostawić przynajmniej 20 cm wolnej przestrzeni.
  - Nad kuchenką należy pozostawić co najmniej 30 cm wolnej przestrzeni.
  - Nie należy demontować nóżek znajdujących się na spodzie kuchenki.
  - Zablockowanie otworów wlotowych i/lub wylotowych powietrza może spowodować uszkodzenie kuchenki.
  - Kuchenkę należy ustawić w możliwie największej odległości od odbiorników radiowych i telewizyjnych. Korzystanie z kuchenki mikrofalowej może powodować zakłócenia odbiorników radiowych i telewizyjnych.

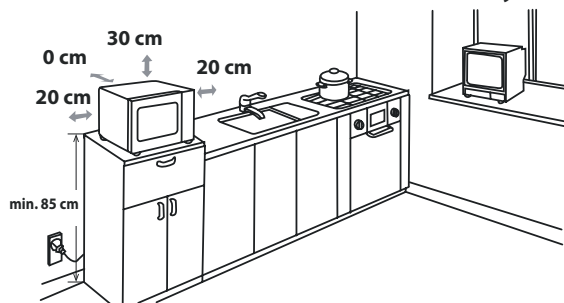

4. Podczas pracy kuchenki jej drzwiczki bardzo się nagzewają, dlatego kuchenkę należy ustawić przynajmniej 85 cm nad poziomem podłogi. Nie wolno pozwalać dzieciom, żeby zbliżyły się do drzwiczek podczas pracy kuchenki, ponieważ mogłyby się poparzyć.

PL-14





## INSTALACJA

5. Podłącz wtyczkę kuchenki do standardowego uziemionego gniazdka elektrycznego.

**OSTRZEŻENIE:** Nie należy stawiać urządzenia w pobliżu źródeł ciepła, w miejscach o dużej wilgotności (np. w pobliżu zwykłego piekarnika) lub w pobliżu palnych materiałów (np. zasłon). Nie należy blokować ani zasłaniać otworów wentylacyjnych. Nie należy ustawiać żadnych przedmiotów na obudowie urządzenia.

### POŁĄCZENIA ELEKTRYCZNE

- Nie pozwól, aby doszło do styczności wody z kablem zasilającym lub wtyczką.
- Poprawnie włóż wtyczkę do gniazdka elektrycznego.
- Nie podłączaj innych urządzeń do tego samego gniazdka korzystając z rozgałęziacza.
- Jeśli ulegnie uszkodzeniu kabel zasilający, musi on zostać wymieniony przez upoważnionego pracownika serwisu firmy SHARP lub inną osobę o podobnych kwalifikacjach.
- Wyjmując wtyczkę z gniazdka elektrycznego zawsze trzymaj za nią, a nigdy za kabel, ponieważ może to doprowadzić do uszkodzenia kabla i połączeń wewnątrz wtyczki.
- Jeśli w kablu zasilającym zastosowanym w kuchenie możliwa jest wymiana wtyczki, wykonaj tę operację poprawnie rozmontowując wtyczkę, gdy nie pasuje ona do gniazdka elektrycznego w domu. Nie należy odcinać wtyczki.
- Jeśli w kablu zasilającym nie jest możliwa wymiana wtyczki, a nie pasuje ona do gniazdka elektrycznego w domu, odetnij wtyczkę sieciową.



**OSTRZEŻENIE: OPISYWANE URZĄDZENIE NALEŻY UZIEMIĆ**



## POZIOMY MOCY MIKROFAL



Dostępnych jest 6 poziomów mocy mikrofal wymienionych poniżej.

Różne poziomy mocy są osiągnięte poprzez cykliczne włączanie i wyłączenie promieniowania mikrofal. W trakcie korzystania z poziomów mocy innych niż WYSOKI (100%) możesz usłyszeć pulsowanie energii podczas gotowania i rozmrażania.

W ogólnym przypadku należy stosować poniższe zalecenia:

**800 WAT = WYSOKI** - należy stosować podczas szybkiego gotowania lub podgrzewania potraw, np. duszonego mięsa, gorących płynów, warzyw itp.

**700 WAT = ŚREDNIO WYSOKI** - należy stosować podczas dłuższego gotowania gęstych potraw (np. pieczeni, klopsów i potraw w pancerce) oraz delikatnych dań, na przykład pulchnego ciasta. Przy tym poziomie mocy mikrofal potrawa będzie gotowana równomiernie bez przypalenia po jednej stronie.

**580 WAT = ŚREDNI** - należy stosować do gęstych potraw, które wymagają długiego czasu

gotowania w przypadku gotowania tradycyjnego, na przykład dań z wołowiny. Użycie tego poziomu mocy mikrofal jest wskazane, żeby mięso było miękkie.

**410 WAT = ŚREDNIO NISKI** - ustawienie jest idealne w przypadku gotowanego ryżu, makaronu, knedli i słodkiego sosu z gotowanych jajek z dodatkiem mąki.

**330 WAT = ROZMRAŻANIE** - służy do rozmrażania. Wybierz to ustawienie, żeby zapewnić równomierne rozmrożenie dania.

**160 WAT = NISKI** - służy do łagodnego rozmrażania, na przykład tortu lub ciasta z kremem.

## TRYB PRACY Z MIKROFALAMI



1. Przygotuj i włóż potrawę do odpowiedniego naczynia (patrz część „PRZYDATNE NACZYNIA” na stronie PL-18), ustaw potrawę/naczynie bezpośrednio na środku talerza obrotowego. Zamknij drzwiczki.
2. Ustaw pokrętkę **POZIOM MOCY MIKROFAL** w żądanym położeniu; na jednym z 6 dostępnych poziomów mocy mikrofal.
3. Ustaw pokrętkę **TIMER/ROZMRAŻANIE** w żądanym ustawieniu czasu gotowania/rozmrażania. Kuchenka włączy się automatycznie.
4. Po zakończeniu gotowania/rozmrażania pokrętkę **TIMER/ROZMRAŻANIE** powróci do położenia „0” (zero) i zostanie wyemitowany sygnał dźwiękowy. Lampka oświetleniowa wyłączy się automatycznie i talerz obrotowy przestanie się obracać. Otwórz drzwiczki kuchenki i ostrożnie wyjmij potrawę/naczynie z kuchenki. Odstaw potrawę przed podaniem, jeśli to konieczne.

### PORADY DOTYCZĄCE GOTOWANIA

Po uruchomieniu kuchenki lampka oświetleniowa zaświeci się a talerz zacznie się obracać w prawo.

Jeśli chcesz zatrzymać pracę kuchenki przed upływem czasu trwania procesu, ustaw pokrętkę **TIMER/ROZMRAŻANIE** w położeniu „0” (wył.) lub otwórz drzwiczki kuchenki. Drzwiczki kuchenki można otworzyć w dowolnym czasie podczas gotowania. Żeby kontynuować proces, zamknij drzwiczki. Jeśli chcesz zmienić czas procesu w trakcie gotowania, po prostu ustaw pokrętkę **TIMER/ROZMRAŻANIE** w żądanym położeniu.

Jeśli chcesz gotować/rozmrażać potrawę krócej niż 3 minuty, ustaw pokrętkę **TIMER//ROZMRAŻANIE** poza pozycją 10 minut, a następnie cofnij je do żądanego ustawienia. Działanie timera będzie dokładniejsze.

Żeby zmienić poziom mocy mikrofal w trakcie gotowania, ustaw pokrętkę **POZIOM MOCY MIKROFAL** w żądanym położeniu.





## TRYB PRACY Z MIKROFALAMI

### OSTRZEŻENIE:

Po zakończeniu procesu należy upewnić się, że pokrętko **TIMER/ROZMRAŻANIE** powróciło do położenia „0” (zero). W przeciwnym razie kuchenka włączy się automatycznie po zamknięciu drzwiczek.

### WAŻNE:

W przypadku gotowania potraw w trybie 800 W przez czas dłuższy od standardowego, poziom mocy zostanie obniżony automatycznie, żeby zapobiec przegrzaniu.



## PORADY DOTYCZĄCE ROZMRAŻANIA

Porady mają na celu ułatwienie procesu rozmrażania określonych produktów. Można je wykorzystać do rozmrażania: porcji kurczaka, kotletów, ryb (całych lub filetów), mięsa mielonego i kiełbasek.

**Przykład:** rozmrażanie 0,4 kg kawałków kurczaka:

1. Umieść kawałki kurczaka w naczyniu żaroodpornym i ustaw naczynie na talerzu obrotowym w kuchenke.
2. Ustaw pokrętko **POZIOM MOCY MIKROFAL** w położeniu **ROZMRAŻANIE**.
3. Ustaw pokrętko **TIMER/ROZMRAŻANIE** w położeniu 0,4 kg. Proces rozmrażania rozpocznie się natychmiast. Obróć kawałki kurczaka 1-2 razy w trakcie rozmrażania.
4. Po rozmrożeniu przykryj jedzenie folią aluminiową i pozostaw do całkowitego rozmrożenia.

**UWAGA:** Podany czas rozmrażania dotyczy standardowych warunków. Sprawdź efekty rozmrażania i, jeśli to konieczne, ustaw odpowiedni czas rozmrażania.



## PRZYDATNE NACZYNIA



Żeby możliwe było gotowanie/rozmrzanie w kuchenke, promieniowanie mikrofalowe musi przeniknąć przez pojemnik do naczynia.

Z tego względu konieczne jest odpowiednie dobranie naczyń.

Zalecane są naczynia owalne/okrągłe zamiast kwadratowych/prostokątnych, ponieważ żywność w rogach może się nadmiernie zagotowywać. Można zastosować rozmaite naczynia, zgodnie z poniższą listą.

PL

Naczynie	Odpowiednie do kuchenek mikrofalowych	Komentarze
Folia aluminiowa Naczynia z folii	✓ / ✗	Można użyć małych kawałków folii aluminiowej do ochrony potraw przed przegrzaniem. Folia powinna znajdować się przynajmniej 2 cm od ścianek kuchenki, ponieważ może dojść do wyładowań. Naczynia foliowe nie są zalecane, o ile wyraźnie nie określił tego producent (np. Microfoil®). Należy przestrzegać dołączonych instrukcji.
Naczynia powodujące rumienienie potraw	✓	Zawsze przestrzegaj zaleceń producenta. Nie należy przekraczać podanych czasów nagrzewania. Zachowaj szczególną ostrożność, ponieważ te naczynia mogą się znacznie nagrzewać.
Porcelana i naczynia ceramiczne	✓ / ✗	Porcelana, ceramika, ceramika glazurowana i porcelana kostna są zazwyczaj odpowiednie, z wyjątkiem naczyń posiadających metaliczne ozdoby.
Naczynia szklane np. Pyrex®	✓	Należy zachować szczególną ostrożność przy używaniu delikatnych naczyń szklanych, ponieważ mogą się stłuc lub pęknąć w wyniku nagłego podgrzania.
Metal	✗	Nie jest zalecane stosowanie metalowych naczyń, ponieważ powodują one wyładowania elektryczne, a co za tym idzie mogą doprowadzić do pożaru.
Plastik/polistyren, np. naczynia z barów szybkiej obsługi	✓	Należy zachować ostrożność, ponieważ niektóre naczynia mogą się odkształcić, stopić lub stracić kolor przy wysokich temperaturach.
Folia plastikowa	✓	Nie należy dotykać potraw i folię należy przekłuć, żeby pozwolić na wydostanie się pary.
Torby do zamrażania/pieczenia	✓	Torby należy przekłuć, żeby pozwolić na wydostanie się pary. Upewnij się, że torby nadają się do użycia w kuchenke mikrofalowej. Nie należy ich wiązać materiałami plastikowymi lub metalowymi, ponieważ mogą się stopić lub zapalić w wyniku wyładowań.
Papierowe talerze, kubki i papier kuchenny	✓	Można używać tylko przy podgrzewaniu lub do wchłaniania wilgoci. Należy zachować ostrożność, ponieważ nadmierne podgrzanie może spowodować pożar.
Naczynia słomiane i drewniane	✓	Zawsze należy nadzorować kuchenkę podczas korzystania z takich materiałów, ponieważ nadmierne podgrzanie może spowodować pożar.
Papier z recyklingu i gazety	✗	Mogą zawierać skrawki metalu, które mogą powodować wyładowania i wywołać pożar.

### ⚠ OSTRZEŻENIE:

**Korzystając z plastikowych, papierowych lub innych łatwopalnych pojemników na żywność nigdy nie pozostawiaj urządzenia bez nadzoru.**





## CZYSZCZENIE I KONSERWACJA

**OSTRZEŻENIE: DO CZYSZCZENIA ŻADANEGO ELEMENTU KUCHENKI NIE NALEŻY UŻYWAĆ DOSTĘPNYCH W SPRZEDAŻY PREPARATÓW DO CZYSZCZENIA PIEKARNIKÓW I KUCHENEK, ODKURZACZY PAROWYCH, ŚRODKÓW DO SZOROWANIA ZAWIERAJĄCYCH WODOROTLENIĘK SODU LUB SZORSTKICH ZMYWAKÓW. KUCHENKĘ NALEŻY REGULARNIE CZYSZCZIĆ I USUWAĆ Z NIEJ WSZYSTKIE POZOSTAŁOŚCI JEDZENIA. Korzystanie z zanieczyszczonej kuchenki może doprowadzić do uszkodzenia ścianek komory operacyjnej i szybszego zużycia kuchenki. Może być również przyczyną sytuacji niebezpiecznych.**

### Zewnętrzne elementy obudowy

Zewnętrzne elementy obudowy kuchenki można łatwo oczyścić delikatnym detergentem i wodą. Roztwór detergentu należy zetrzeć wilgotną ściereczką, a następnie osuszyć powierzchnię miękkim ręcznikiem.

### Panel sterowania

Przed czyszczeniem należy otworzyć drzwiczki kuchenki, żeby wyłączyć panel sterowania.

Przy czyszczeniu panelu sterowania należy zachować szczególną ostrożność. Czyści się go delikatnie pocierając ściereczką zwilżoną tylko wodą, unikając używania nadmiernych ilości wody. Nie należy używać żadnych chemikaliów ani środków do szorowania.

### Komora operacyjna

1. W celu utrzymania kuchenki w czystości, należy po każdym użyciu zetrzeć wszelkie zachlapania i plamy miękką, wilgotną ściereczką lub gąbką, dopóki kuchenka jest jeszcze ciepła. W przypadku silniejszego zabrudzenia trzeba użyć delikatnego detergentu i wielokrotnie przecierać zabrudzone miejsce wilgotną ściereczką, aż do całkowitego usunięcia zabrudzenia. Nie należy zdejmować osłony źródła mikrofal.

2. Należy zwracać uwagę, by woda lub roztwór detergentu nie dostały się do małych otworów wentylacyjnych w ściankach kuchenki; mogłoby to spowodować uszkodzenie kuchenki.

3. Do mycia wnętrza kuchenki nie należy używać środków czyszczących w aerozolu. Osłonę źródła mikrofal należy utrzymywać w stałej czystości.

Osłona jest wykonana z delikatnego materiału i należy zachować ostrożność przy jej czyszczeniu (przestrzegaj powyższych instrukcji na temat czyszczenia).

**UWAGA:** Nadmierne zmoczenie może doprowadzić do zniszczenia osłony źródła mikrofal.

Osłona źródła mikrofal należy do elementów eksploatacyjnych i bez regularnego czyszczenia będzie wymagała wymiany.

### Talerz obrotowy i podstawa talerza obrotowego

Wymij talerz obrotowy i jego podstawę z kuchenki.

Umyj talerz i podstawę w wodzie z płynem do mycia naczyń. Osusz miękką ściereczką. Talerz obrotowy i jego podstawę można myć w zmywarce.

### Drzwiczki

W celu usunięcia wszelkich śladów zabrudzeń, obie strony drzwiczek oraz uszczelki należy regularnie czyścić miękką, wilgotną ściereczką. Nie należy stosować środków do szorowania lub innych środków powodujących zadrapania, które mogłyby uszkodzić szklaną powierzchnię drzwiczek.

**UWAGA:** Do czyszczenia żadnego elementu kuchenki nie należy używać odkurzaczy parowych.

### Porada ułatwiająca czyszczenie kuchenki:

Włóż połówkę cytryny do miski, dodaj 300 ml (trochę więcej niż szklankę) wody i podgrzej z mocą 100% przez 10-12 minut.

Wytrzyj kuchenkę do czysta przy pomocy miękkiej, suchej ściereczki.



## ROZWIĄZYWANIE PROBLEMÓW



PL

Jeśli kuchenka pracuje nieprawidłowo, możesz w prosty sposób sprawdzić jej działanie zanim wezwiesz serwis. Pozwoli to uniknąć zbędnego kontaktowania się z personelem serwisu w przypadku niewielkiego problemu.

Przeprowadź następujące proste czynności kontrolne:

Umieść w kuchenke filiżankę z wodą na talerzu obrotowym i dokładnie zamknij drzwiczki. Zaprogramuj kuchenkę na gotowanie przez 1 minutę wykorzystując 100% mocy mikrofal.

1. Czy lampka oświetleniowa świeci podczas gotowania?
2. Czy talerz obrotowy obraca się?
3. Czy wentylator pracuje? (Sprawdź przykładając dłoń do wylotów wentylacyjnych.)
4. Czy po upływie 1 minuty rozlega się sygnał dźwiękowy?
5. Czy woda w filiżance jest gorąca?

Jeśli odpowiedź na którekolwiek z powyższych pytań brzmi „NIE”, sprawdź, czy zasilanie kuchenki jest prawidłowo podłączone lub bezpiecznik nie przerwał zasilania na skutek zwarcia elektrycznego. Jeśli nie występuje żadna z powyższych przyczyn, zapoznaj się z tabelą rozwiązywania problemów.

**OSTRZEŻENIE: Nigdy nie próbuj samodzielnie regulować, naprawiać ani modyfikować urządzenia. Wszelkie naprawy i czynności serwisowe są niebezpieczne i powinny być przeprowadzone wyłącznie przez wykwalifikowanych pracowników serwisu firmy SHARP. Jest to bardzo ważne, ponieważ naprawa lub serwisowanie może wymagać demontażu osłon, które chronią przed promieniowaniem mikrofal.**

- Uszczelki drzwiczek chronią przed przenikaniem promieniowania mikrofal na zewnątrz pracującej kuchenki, ale nie tworzą hermetycznego uszczelnienia. Pojawienie się kropeł wody, światła lub ciepłego powietrza wokół drzwiczek kuchenki jest zjawiskiem zupełnie normalnym. Podgrzewanie potraw o wysokiej zawartości wilgoci uwalnia parę wodną i powoduje jej skraplanie na wewnętrznej powierzchni drzwiczek. Krople wody mogą kapać z urządzenia.
- **Naprawy i modyfikacje urządzenia:** Nie wolno używać kuchenki, jeśli nie działa prawidłowo.
- **Dostęp do obudowy i lampki oświetleniowej:** Nie wolno zdejmować obudowy urządzenia. Jest to bardzo niebezpieczne, ponieważ wewnętrzne elementy kuchenki znajdują się pod wysokim napięciem. Dotknięcie ich grozi śmiercią. Opisywana kuchenka nie została wyposażona w osłonę umożliwiającą dostęp do lampki oświetleniowej. W przypadku przepalenia lampki użytkownik nie powinien próbować wymienić jej samodzielnie, lecz skontaktować się z autoryzowanym serwisem firmy SHARP.



## ROZWIĄZYWANIE PROBLEMÓW

**TABELA ROZWIĄZYWANIA PROBLEMÓW**

PYTANIE	ODPOWIEŹ
Wokół drzwiczek odczuwalne jest wypływanie powietrza na zewnątrz.	Podczas pracy kuchenki powietrze przepływa w komorze operacyjnej. Drzwiczki nie zapewniają hermetycznego uszczelnienia. Dlatego powietrze może wydostawać się na zewnątrz poprzez drzwiczki.
Para wodna skrapla się w kuchenke, więc krople wody mogą kapać na zewnątrz poprzez drzwiczki.	Zazwyczaj komora operacyjna jest chłodniejsza od potrawy przeznaczonej do gotowania. Dlatego wytworzona para wodna skrapla się na chłodniejszej powierzchni. Ilość wytworzonej pary wodnej zależy od zawartości wody w potrawie przeznaczonej do gotowania. Niektóre produkty spożywcze, np. ziemniaki, odznaczają się wysoką zawartością wilgoci. Skroplona para wodna, pozostająca wewnątrz szklanej części drzwiczek, powinna zniknąć po kilku godzinach.
Migotanie lub iskrzenie wewnątrz komory operacyjnej podczas gotowania.	Iskrzenie pojawia się podczas gotowania, jeśli metalowy przedmiot znajdzie się w pobliżu ścianki komory operacyjnej. Może to doprowadzić do zadrapania powierzchni komory operacyjnej, ale nie powinno powodować innych uszkodzeń kuchenki.
Iskrzące ziemniaki.	Dokładnie usuń wszystkie „oczka” z ziemniaków, a następnie nakłuj ziemniaki. Ułóż bezpośrednio na talerzu obrotowym, albo w naczyniu żaroodpornym lub podobnym.
Kuchenka gotuje zbyt wolno.	Upewnij się, że został wybrany prawidłowy poziom mocy mikrofal.
Kuchenka głośno pracuje.	Podczas gotowania/rozmrażania promieniowanie mikrofal jest włączane i wyłączane naprzemiennie.
Zewnętrzna obudowa jest bardzo gorąca.	Obudowa może być gorąca i nie wolno jej dotykać - dzieci nie powinny zbliżać się do kuchenki.

## INFORMACJA O NAJBLIŻSZYM SERWISIE

**tel. 22 272 74 44**

(opłata zgodna ze stawkami operatora)



PL



PL-22





Προσοχή: Το προϊόν σας είναι σημαδεμένο με αυτό το σύμβολο. Αυτό σημαίνει ότι χρησιμοποιημένα ηλεκτρικά και ηλεκτρονικά προϊόντα δεν πρέπει να αναμιχθούν με κοινά οικιακά απορρίμματα. Υπάρχει σύστημα ξεχωριστής περισυλλογής για αυτά τα προϊόντα.

## A. Πληροφορίες απόρριψης για χρήστες (ιδιωτική οικιακή χρήση)

### 1. Στην Ευρωπαϊκή Ένωση

Προσοχή: Αν θέλετε να απορρίψετε αυτή τη συσκευή παρακαλώ μη χρησιμοποιείτε κανονικούς κάδους απορριμμάτων.

Ο χρησιμοποιημένος ηλεκτρικός και ηλεκτρονικός εξοπλισμός πρέπει να μεταχειρίζεται μεμονωμένα και σύμφωνα με τη νομοθεσία που απαιτεί κατάλληλη μεταχείριση, αποκατάσταση και ανακύκλωση χρησιμοποιημένου ηλεκτρικού και ηλεκτρονικού εξοπλισμού.

Σύμφωνα με την εφαρμογή από τα κράτη-μέλη, τα νοικοκυριά εντός των μελών της ΕΕ μπορούν να επιστρέψουν τον χρησιμοποιημένο ηλεκτρολογικό και ηλεκτρονικό εξοπλισμό σε προσδιορισμένες εγκαταστάσεις συλλογής χωρίς επιβάρυνση\*.

Σε ορισμένες χώρες\* ο τοπικός μεταπράτης μπορεί να παραλάβει το παλιό σας προϊόν χωρίς επιβάρυνση αν αποκτήσετε ένα παρόμοιο καινούριο.

\*) Παρακαλούμε να επικοινωνήσετε με τις τοπικές αρχές για περαιτέρω λεπτομέρειες.

Αν ο χρησιμοποιημένος ηλεκτρικός ή ηλεκτρονικός εξοπλισμός σας έχει μπαταρίες ή συσσωρευτές, παρακαλούμε να τα απορρίψετε χωριστά σύμφωνα με τις τοπικές απαιτήσεις.

Με τη σωστή απόρριψη αυτού του προϊόντος θα βοηθήσετε στην επιβεβαίωση ότι τα απόβλητα υποβάλλονται στην απαραίτητη επεξεργασία, αποκατάστασης και ανακύκλωσης και ότι έτσι αποφεύγονται εν δυνάμει αρνητικές επιδράσεις στο περιβάλλον και στην ανθρώπινη υγεία που μπορούν αλλιώς να προκληθούν εξαιτίας της ανάρμωσης μεταχείρισης αποβλήτων.

### 2. Σε άλλες χώρες εκτός ΕΕ

Αν θέλετε να απορρίψετε αυτό το προϊόν, παρακαλούμε να επικοινωνήσετε με τις τοπικές αρχές και να ρωτήσετε για τη σωστή μέθοδο απόρριψης.

Για την Ελβετία: Οι χρησιμοποιημένες ηλεκτρικές ή ηλεκτρονικές συσκευές μπορούν να επιστραφούν χωρίς χρέωση στο κατάστημα ακόμη και αν δεν θέλετε να αγοράσετε καινούριο προϊόν. Περισσότερα σημεία περισυλλογής αναγράφονται στις αρχικές ιστοσελίδες των [www.swico.ch](http://www.swico.ch) ή [www.sens.ch](http://www.sens.ch).

## Πληροφορίες απόρριψης για χρήστες (επαγγελματική χρήση)

### 1. Στην Ευρωπαϊκή Ένωση

Αν το προϊόν χρησιμοποιείται για επαγγελματικούς σκοπούς και θέλετε να το απορρίψετε:

Επικοινωνήστε με τον τοπικό προμηθευτή της SHARP που θα σας πληροφορήσει για την ανάληψη του προϊόντος. Μπορεί να χρεωθείτε για τα έξοδα που θα προκύψουν από την ανάληψη και την ανακύκλωση. Μικρά προϊόντα (και μικρά ποσά) μπορούν να αναληφθούν από τοπικές υπηρεσίες περισυλλογής. Για την Ισπανία: Επικοινωνήστε με το σύστημα περισυλλογής που έχει θεσπιστεί ή την τοπική αρχή για την ανάληψη του χρησιμοποιημένου προϊόντος σας.

### 2. Σε άλλες χώρες εκτός ΕΕ

Αν θέλετε να απορρίψετε αυτό το προϊόν, παρακαλούμε να επικοινωνήσετε με τις τοπικές αρχές και να ρωτήσετε για τη σωστή μέθοδο απόρριψης.



## ΤΡΟΠΟΣ ΛΕΙΤΟΥΡΓΙΑΣ ΤΟΥ ΦΟΥΡΝΟΥ



Τα μικροκύματα είναι κύματα ενέργειας, παρόμοια με εκείνα που χρησιμοποιούνται για τα τηλεοπτικά ή ραδιοφωνικά σήματα.

Η ηλεκτρική ενέργεια μετατρέπεται σε ενέργεια μικροκυμάτων, η οποία κατευθύνεται στο μέσο της βάσης της κοιλότητας μέσω ενός οδηγού κυμάτων. Στη συνέχεια η διάταξη ανάδευσης των μικροκυμάτων κατανέμει την ενέργεια μικροκυμάτων σε κάθε γωνία της κοιλότητας ομοιόμορφα.

Τα μικροκύματα δεν μπορούν να διέλθουν μέσα από μέταλλο, γι' αυτό και η κοιλότητα του φούρνου είναι κατασκευασμένη από μέταλλο και διαθέτει ένα λεπτό μεταλλικό πλέγμα στην πόρτα.

Κατά τη διάρκεια του μαγειρέματος τα μικροκύματα ανακλώνται τυχαία στις πλευρές της κοιλότητας του φούρνου.

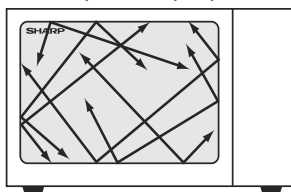

Τα μικροκύματα μπορούν να διέλθουν μέσα από ορισμένα υλικά, όπως το γυαλί και το πλαστικό, θερμαίνοντας το φαγητό. (Ανατρέξτε στην ενότητα 'Σκευή κατάλληλα για τον φούρνο' στη σελίδα GR-18).

Το νερό, η ζάχαρη και το λίπος στο φαγητό απορροφούν τα μικροκύματα με αποτέλεσμα να πάλλονται. Έτσι προκαλείται θερμότητα λόγω τριβής, ακριβώς όπως τα χέρια σας θερμαίνονται αν τα τρίβετε μεταξύ τους.

Οι εξωτερικές περιοχές του φαγητού θερμαίνονται μέσω της ενέργειας μικροκυμάτων και, στη συνέχεια, η θερμότητα μεταφέρεται επαγωγικά στο κέντρο, όπως συμβαίνει και στο συμβατικό μαγείρεμα. Είναι σημαντικό να γυρίζετε, αναδιευθετείτε ή να αναδεύετε το φαγητό για να εξασφαλιστεί ομοιόμορφο ζέσταμα.

Αφού ολοκληρωθεί το μαγείρεμα, ο φούρνος σταματά αυτόματα την παραγωγή μικροκυμάτων.

Ο χρόνος αναμονής είναι απαραίτητος μετά το μαγείρεμα, αφού επιτρέπει στη θερμότητα να διαχυθεί ομοιόμορφα μέσα από το φαγητό.

GR



## ΠΕΡΙΕΧΟΜΕΝΑ

ΠΛΗΡΟΦΟΡΙΕΣ ΣΧΕΤΙΚΑ ΜΕ ΤΗ ΣΩΣΤΗ ΑΠΟΡΡΙΨΗ .....	1
ΤΡΟΠΟΣ ΛΕΙΤΟΥΡΓΙΑΣ ΤΟΥ ΦΟΥΡΝΟΥ .....	2
ΠΕΡΙΕΧΟΜΕΝΑ .....	3
ΠΡΟΔΙΑΓΡΑΦΕΣ .....	3
ΦΟΥΡΝΟΣ ΚΑΙ ΕΞΑΡΤΗΜΑΤΑ .....	4
ΠΙΝΑΚΑΣ ΕΛΕΓΧΟΥ .....	5
ΣΗΜΑΝΤΙΚΕΣ ΟΔΗΓΙΕΣ ΑΣΦΑΛΕΙΑΣ .....	6-13
ΕΓΚΑΤΑΣΤΑΣΗ .....	14-15
ΕΠΙΠΕΔΑ ΙΣΧΥΟΣ ΜΙΚΡΟΚΥΜΑΤΩΝ .....	16
ΜΑΓΕΙΡΕΜΑ ΜΕ ΜΙΚΡΟΚΥΜΑΤΑ .....	16 -17
ΟΔΗΓΟΣ ΑΠΟΨΥΞΗΣ .....	17
ΣΚΕΥΗ ΚΑΤΑΛΛΗΛΑ ΓΙΑ ΧΡΗΣΗ ΜΕ ΤΟ ΦΟΥΡΝΟ .....	18
ΚΑΘΑΡΙΣΜΟΣ ΚΑΙ ΣΥΝΤΗΡΗΣΗ .....	19
ΕΠΙΛΥΣΗ ΠΡΟΒΛΗΜΑΤΩΝ .....	20-21



## ΠΡΟΔΙΑΓΡΑΦΕΣ

Όνομα μοντέλου:	R204
Τάση Γραμμής Εναλλασσόμενου Ρεύματος	: 230-240V~, 50Hz μονή φάση
Απαιτούμενη εναλλασσόμενη ισχύς: Μικροκύματα	: 1200W
Ισχύς Εξόδου: Μικροκύματα	: 800W (IEC 60705)
Κατάσταση Off (απενεργοποίηση)	: λιγότερο από 1.0W
(Κατάσταση εξοικονόμησης ενέργειας)	
Συχνότητα Μικροκυμάτων	: 2450MHz*(Ομάδα 2/Κλάση B)
Εξωτερικές διαστάσεις (Π) x (Υ) x (Β)** χλστ.	: 457 x 262 x 375
Εσωτερικές διαστάσεις (Π) x (Υ) x (Β)*** χλστ.	: 315 x 178 x 328
Χωρητικότητα Φούρνου	: 20 λίτρα***
Περιστρεφόμενος δίσκος	: ø245χλστ./γυαλί
Βάρος	: περ. 12 κ.
Λάμπα φούρνου	: 20W/230V~

\* Το προϊόν αυτό πληροί την απαίτηση του ευρωπαϊκού προτύπου EN55011. Σε συμμόρφωση με αυτό το πρότυπο, το προϊόν αυτό ταξινομείται ως εξοπλισμός ομάδας 2 κλάσης Β. Η Ομάδα 2 σημαίνει πως ο εξοπλισμός αυτός παράγει σκόπιμα ενέργεια ραδιοσυχνοτήτων υπό τη μορφή ηλεκτρομαγνητικής ακτινοβολίας για τη θερμική κατεργασία φαγητών. Η Κλάση Β σημαίνει πως ο εξοπλισμός είναι κατάλληλος για χρήση σε οικιακό περιβάλλον.

\*\* Το βάθος δεν περιλαμβάνει το χερούλι ανοίγματος της πόρτας.

\*\*\* Η εσωτερική χωρητικότητα υπολογίζεται μετρώντας το μέγιστο πλάτος, βάθος και ύψος. Η πραγματική χωρητικότητα υποδοχής φαγητού είναι μικρότερη.

ΩΣ ΜΕΡΟΣ ΤΗΣ ΠΟΛΙΤΙΚΗΣ ΣΥΝΕΧΟΥΣ ΒΕΛΤΙΩΣΗΣ, ΔΙΑΤΗΡΟΥΜΕ ΤΟ ΔΙΚΑΙΩΜΑ ΝΑ ΤΡΟΠΟΠΟΙΗΣΟΥΜΕ ΤΟ ΣΧΕΔΙΑΣΜΟ ΚΑΙ ΤΙΣ ΠΡΟΔΙΑΓΡΑΦΕΣ ΧΩΡΙΣ ΠΡΟΕΙΔΟΠΟΙΗΣΗ.



## ΦΟΥΡΝΟΣ ΚΑΙ ΕΞΑΡΤΗΜΑΤΑ

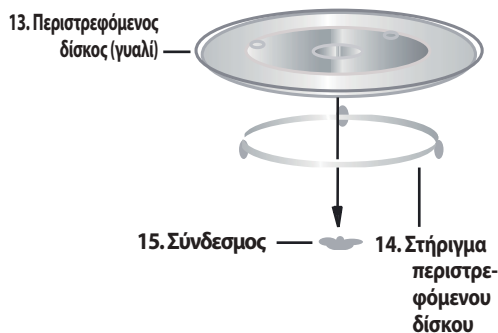
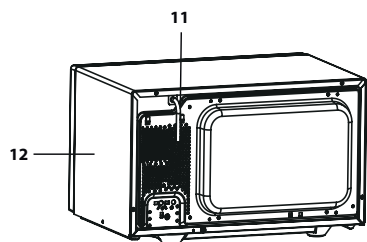
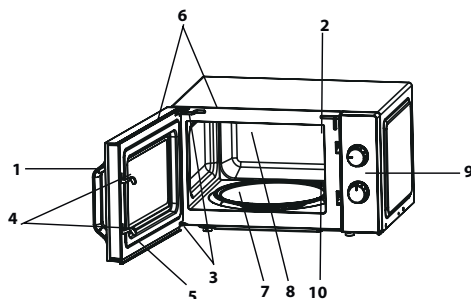

### ΦΟΥΡΝΟΣ

1. Χερούλι πόρτας
2. Λάμπα φούρνου
3. Μεντεσέδες πόρτας
4. Μάνταλα ασφαλείας πόρτας
5. Πόρτα
6. Σφραγίσματα της πόρτας και επιφάνειες στεγανοποίησης
7. Άξονας κίνησης περιστρεφόμενου δίσκου
8. Εσωτερικό φούρνου
9. Πίνακας ελέγχου
10. Κάλυμμα κυματοδηγού (ΜΗΝ ΑΦΑΙΡΕΙΤΕ)
11. Καλώδιο παροχής ρεύματος
12. Εξωτερικό περίβλημα

### ΕΞΑΡΤΗΜΑΤΑ:

Ελέγξτε για να βεβαιωθείτε ότι παρέχονται τα παρακάτω εξαρτήματα:

(13) Περιστρεφόμενος δίσκος (14) Στήριγμα περιστρεφόμενου δίσκου (15) Σύνδεσμος

Τοποθετήστε το στήριγμα του περιστρεφόμενου δίσκου στο κέντρο του πατώματος του φούρνου ώστε να μπορεί να περιστρέφεται ελεύθερα γύρω από το σύνδεσμο. Στη συνέχεια τοποθετήστε τον περιστρεφόμενο δίσκο πάνω στο στήριγμά του ώστε να εφαρμόσει σταθερά στο σύνδεσμο.

Για να αποφύγετε ζημιά στον περιστρεφόμενο δίσκο, βεβαιωθείτε ότι τα πιάτα ή τα δοχεία σηκώνονται χωρίς να ακουμπούν στο χείλος του περιστρεφόμενου δίσκου, όταν τα απομακρύνετε από τον φούρνο.

**ΣΗΜΕΙΩΣΗ:** Κατά την παραγγελία εξαρτημάτων, παρακαλείστε να αναφέρετε δύο στοιχεία στον αντιπρόσωπο ή τον εξουσιοδοτημένο αντιπρόσωπο σέρβις της SHARP: το όνομα του ανταλλακτικού και το όνομα του μοντέλου.

### ΣΗΜΕΙΩΣΕΙΣ:

- Το κάλυμμα του κυματοδηγού είναι εύθραυστο. Πρέπει να είστε προσεκτικοί όταν καθαρίζετε το εσωτερικό του φούρνου, για να εξασφαλίσετε ότι δεν θα πάθει ζημιά.
- Πάντα να λειτουργείτε το φούρνο με τον περιστρεφόμενο δίσκο και το στήριγμά του εφαρμοσμένα σωστά. Αυτό συμβάλλει στο πλήρες, ομοιόμορφο μαγείρεμα. Ένας κακώς εφαρμοσμένος περιστρεφόμενος δίσκος ενδέχεται να μην περιστρέφεται σωστά και θα μπορούσε να προκαλέσει ζημιά στο φούρνο.
- Κάθε φαγητό και δοχείο φαγητού πρέπει να τοποθετείται πάντα πάνω στον περιστρεφόμενο δίσκο για μαγείρεμα.

GR-4

GR





## ΠΙΝΑΚΑΣ ΕΛΕΓΧΟΥ

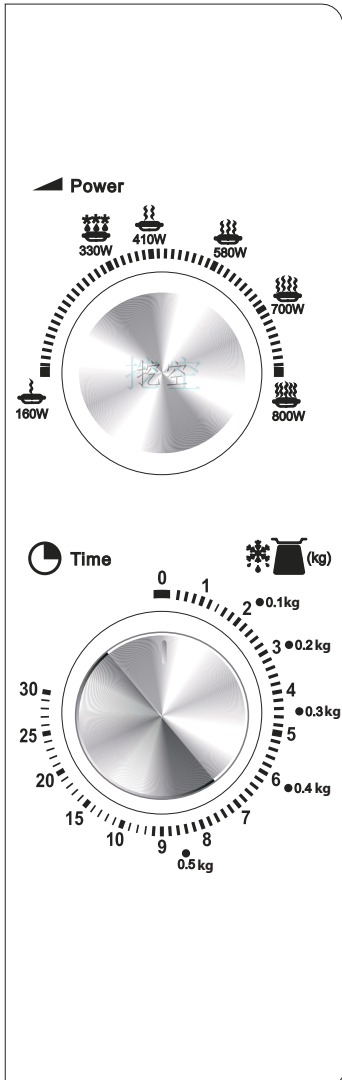

### 1. Περιστρεφόμενο κουμπί ΙΣΧΥΟΣ ΜΙΚΡΟΚΥΜΑΤΩΝ

Επίπεδο ισχύος (Ανατρέξτε για λεπτομέρειες στη σελίδα GR-16)

800 WATT = ΥΨΗΛΟ

700 WATT = ΜΕΣΑΙΟ ΥΨΗΛΟ

580 WATT = ΜΕΣΑΙΟ

410 WATT = ΜΕΣΑΙΟ ΧΑΜΗΛΟ

❄️ 330 WATT = ΑΠΟΨΥΞΗ

160 WATT = ΧΑΜΗΛΟ

### 2. Περιστρεφόμενο κουμπί ΧΡΟΝΟΜΕΤΡΗΤΗ/ΑΠΟΨΥΞΗΣ

(0-30 λεπ./0.1-0.5 κ.)

Ο ΟΔΗΓΟΣ ΧΡΟΝΟΜΕΤΡΗΤΗ/

ΑΠΟΨΥΞΗΣ διαθέτει δύο κλίμακες. Η εξωτερική κλίμακα αφορά την απόψυξη

σύμφωνα με το βάρος σε κιλά. Η

εσωτερική κλίμακα χρησιμοποιείται για ρύθμιση του χρόνου.



## ΣΗΜΑΝΤΙΚΕΣ ΟΔΗΓΙΕΣ ΑΣΦΑΛΕΙΑΣ



### ΔΙΑΒΑΣΤΕ ΠΡΟΣΕΚΤΙΚΑ ΚΑΙ ΦΥΛΑΞΤΕ ΓΙΑ ΜΕΛΛΟΝΤΙΚΗ ΑΝΑΦΟΡΑ

1. Αυτός ο φούρνος έχει σχεδιαστεί για χρήση μόνο σε πάγκο. Δεν έχει σχεδιαστεί για ενσωμάτωση σε μονάδα κουζίνας. Μην τοποθετείτε το φούρνο σε ντουλάπι.
2. Η πόρτα του φούρνου μπορεί να ζεσταθεί κατά το μαγείρεμα. Τοποθετήστε ή στερεώστε το φούρνο έτσι ώστε το κάτω μέρος του φούρνου να απέχει 85εκ. ή περισσότερο από το πάτωμα. Κρατήστε τα παιδιά μακριά από την πόρτα για να την αποφυγή εγκαυμάτων σε αυτά.
3. **ΠΡΟΕΙΔΟΠΟΙΗΣΗ:** Μην αγγίζετε τον επίπεδο δίσκο αμέσως μετά το μαγείρεμα, καθώς μπορεί να είναι θερμός.
4. Βεβαιωθείτε ότι υπάρχει ένα ελάχιστος χώρος πάνω από το φούρνο 30 cm.
5. Η συσκευή αυτή μπορεί να χρησιμοποιηθεί από παιδιά ηλικίας 8 ετών και πάνω και από άτομα με μειωμένες σωματικές, αισθητηριακές ή διανοητικές ικανότητες, ή από άτομα που δεν διαθέτουν εμπειρία και γνώση, εφόσον τους παρέχεται επίβλεψη ή καθοδήγηση σχετικά με τη χρήση της συσκευής με ασφάλεια και εφόσον καταλαβαίνουν τους κινδύνους που περιλαμβάνονται. Τα παιδιά δεν πρέπει να παίζουν με τη συσκευή. Ο καθαρισμός και η συντήρηση δεν πρέπει να πραγματοποιούνται από παιδιά ηλικίας κάτω των 8 ετών και χωρίς επίβλεψη.
6. Κρατήστε τη συσκευή και το καλώδιό της μακριά από παιδιά ηλικίας κάτω των 8 ετών.
7. **ΠΡΟΕΙΔΟΠΟΙΗΣΗ:** Επιτρέπεται σε παιδιά να χρησιμοποιούν το φούρνο χωρίς επίβλεψη μόνο εφόσον τους έχετε παράσχει επαρκείς οδηγίες έτσι ώστε να είναι ικανά να χρησιμοποιούν το φούρνο με ασφάλεια και εφόσον καταλαβαίνουν τους κινδύνους που ενυπάρχουν στην εσφαλμένη χρήση του.
8. **ΠΡΟΕΙΔΟΠΟΙΗΣΗ:** Τα προσβάσιμα τμήματα μπορεί να θερμανθούν κατά τη χρήση. Τα μικρά παιδιά θα πρέπει να μένουν μακριά.
9. **ΠΡΟΕΙΔΟΠΟΙΗΣΗ:** Εάν η πόρτα ή τα σφραγίσματα της πόρτας έχουν υποστεί βλάβη, ο φούρνος δεν πρέπει να τεθεί σε λειτουργία μέχρι να επισκευαστεί από κάποιο αρμόδιο άτομο.

GR

GR-6





## ΣΗΜΑΝΤΙΚΕΣ ΟΔΗΓΙΕΣ ΑΣΦΑΛΕΙΑΣ

- 10. ΠΡΟΕΙΔΟΠΟΙΗΣΗ:** Ποτέ μην προσαρμόζετε, επισκευάζετε ή τροποποιείτε το φούρνο μόνοι σας. Είναι επικίνδυνο για οποιονδήποτε άλλον εκτός από κάποιο αρμόδιο άτομο, να εκτελέσει οποιαδήποτε εργασία σέρβις ή επισκευής που περιλαμβάνει την αφαίρεση του καλύμματος το οποίο προστατεύει από την έκθεση σε ενέργεια μικροκυμάτων.
- 11.** Εάν το καλώδιο παροχής ρεύματος αυτής της συσκευής υποστεί βλάβη, πρέπει να αντικατασταθεί με ένα ειδικό καλώδιο. Αυτή η αλλαγή πρέπει να γίνει από ένα εξουσιοδοτημένο αντιπρόσωπο σέρβις της SHARP.
- 12. ΠΡΟΕΙΔΟΠΟΙΗΣΗ:** Υγρά και άλλα φαγητά δεν πρέπει να θερμαίνονται σε σφραγισμένα δοχεία εφόσον είναι πιθανό να εκραγούν.
- 13.** Η θέρμανση αναψυκτικών με μικροκύματα μπορεί να οδηγήσει σε καθυστερημένη έκρηξη βρασμού, επομένως πρέπει να δίνεται προσοχή στο χειρισμό του δοχείου.
- 14.** Μη μαγειρεύετε αβγά με το τσόφλι τους. Τα βραστά ολόκληρα αβγά δεν πρέπει να ζεσταίνονται στα μικροκύματα εφόσον μπορεί να εκραγούν ακόμα και αφού το μαγείρεμα έχει λήξει. Για να μαγειρέψετε ή να ξαναζεστάνετε αβγά που δεν έχουν ανακατευτεί και δεν έχουν γίνει ομελέτα, τρυπήστε τους κρόκους και τα ασπράδια, ειδάλλως τα αβγά μπορεί να εκραγούν. Ξεφλουδίστε και κόψτε σε φέτες τα βρασμένα αβγά προτού τα ξαναζεστάνετε στο φούρνο μικροκυμάτων.
- 15.** Τα σκεύη θα πρέπει να ελέγχονται ώστε να εξασφαλίζονται πως είναι κατάλληλα για χρήση με το φούρνο. Ανατρέξτε στη σελίδα GR-18. Χρησιμοποιείτε μόνο σκεύη και δοχεία κατάλληλα για χρήση σε φούρνο μικροκυμάτων στις λειτουργίες μικροκυμάτων.
- 16.** Τα περιεχόμενα των μπιμπερό και των βάζων με παιδικές τροφές πρέπει να ανακατεύονται ή να ανακινούνται και πρέπει να ελέγχεται η θερμοκρασία πριν την κατανάλωση, ώστε να αποφευχθούν εγκαύματα.
- 17.** Η πόρτα, το εξωτερικό κάλυμμα, η κοιλότητα του φούρνου, τα σκεύη, τα εξαρτήματα και ειδικά τα θερμαντικά στοιχεία του γκριλ θα ζεσταίνονται πολύ κατά τη διάρκεια της λειτουργίας.
- 18.** Πρέπει να φροντίζετε ώστε να μην αγγίζετε αυτές τις



## ΣΗΜΑΝΤΙΚΕΣ ΟΔΗΓΙΕΣ ΑΣΦΑΛΕΙΑΣ



- περιοχές. Για την αποφυγή εγκαυμάτων, χρησιμοποιείτε πάντα χοντρά γάντια φούρνου. Πριν από τον καθαρισμό, βεβαιώνετε πως αυτά δεν είναι ζεστά. Κατά τη θέρμανση φαγητού σε πλαστικά ή χάρτινα δοχεία, παρατηρείτε το φούρνο καθώς υπάρχει πιθανότητα ανάφλεξης.
19. Εάν δημιουργηθεί καπνός, σβήστε ή αποσυνδέστε το φούρνο και κρατήστε την πόρτα κλειστή ώστε να καταπνίξετε οποιεσδήποτε φλόγες.
  20. Καθαρίζετε το φούρνο σε τακτά χρονικά διαστήματα και απομακρύνετε οποιεσδήποτε αποθέσεις τροφής.
  21. Αποτυχία να διατηρήσετε το φούρνο σε καθαρή κατάσταση θα μπορούσε να οδηγήσει σε αλλοίωση της επιφάνειας η οποία θα μπορούσε να επηρεάσει δυσμενώς τη ζωή της συσκευής και πιθανώς να οδηγήσει σε επικίνδυνη κατάσταση.
  22. Μη χρησιμοποιείτε σκληρά διαβρωτικά καθαριστικά ή αιχμηρούς μεταλλικούς ξύστες για τον καθαρισμό του γυαλιού στην πόρτα του φούρνου, εφόσον μπορεί να γρατζουνίσουν την επιφάνεια, και αυτό μπορεί να οδηγήσει σε θραύση του τζαμιού.
  23. Δεν πρέπει να χρησιμοποιείτε ατμοκαθαριστές.
  24. Ανατρέξτε στις οδηγίες σχετικά με τον καθαρισμό για τα σφραγίσματα της πόρτας, τις κοιλότητες και τα γειτνιάζοντα μέρη στη σελίδα GR-19.
  25. Η συσκευή αυτή προορίζεται για οικιακή χρήση και παρόμοιες εφαρμογές, όπως:
    - κουζίνες προσωπικού σε καταστήματα, γραφεία και άλλο εργασιακό περιβάλλον.
    - από πελάτες σε ξενοδοχεία, μοτέλ και άλλους χώρους διαμονής.
    - αγροικίες.
    - σε ξενώνες και παρόμοιο περιβάλλον
  26. **ΠΡΟΕΙΔΟΠΟΙΗΣΗ:** Η συσκευή και τα προσβάσιμα μέρη της μπορεί να θερμανθούν κατά τη χρήση. Θα πρέπει να δείχνετε προσοχή για την αποφυγή της επαφής με τα θερμαντικά στοιχεία. Τα παιδιά ηλικίας κάτω των 8 ετών πρέπει να μένουν μακριά εκτός αν επιβλέπονται συνεχώς.
  27. Κατά τη διάρκεια της χρήσης η συσκευή θερμαίνεται. Θα πρέπει να δείχνετε προσοχή για την αποφυγή επαφής με τα θερμαντικά στοιχεία μέσα στο φούρνο.

GR-8

GR



## ΣΗΜΑΝΤΙΚΕΣ ΟΔΗΓΙΕΣ ΑΣΦΑΛΕΙΑΣ

**28.** Τα προσβάσιμα τμήματα μπορεί να θερμανθούν κατά τη χρήση. Τα μικρά παιδιά θα πρέπει να μένουν μακριά.

**Για να αποφύγετε τον κίνδυνο πυρκαγιάς:**

- 1.** Ο φούρνος μικροκυμάτων δεν θα πρέπει να αφήνεται χωρίς επίβλεψη κατά τη διάρκεια της λειτουργίας. Επίπεδα ισχύος που είναι υπερβολικά υψηλά, ή χρόνοι μαγειρέματος εξαιρετικά μεγάλοι, μπορούν να υπερθερμάνουν τα φαγητά και να έχουν ως αποτέλεσμα πυρκαγιά.
- 2.** Η ηλεκτρική παροχή πρέπει να είναι εύκολα προσβάσιμη ώστε η μονάδα να μπορεί να αποσυνδεθεί εύκολα σε περίπτωση ανάγκης.
- 3.** Η παροχή εναλλασσόμενου ηλεκτρικού ρεύματος πρέπει να είναι 230V-240V~, 50Hz, με ασφάλεια γραμμής διανομής έντασης 13A, ή αυτόματο διακόπτη έντασης 13A.
- 4.** Πρέπει να παρέχεται ένα ξεχωριστό κύκλωμα που θα εξυπηρετεί μόνο αυτή τη συσκευή.
- 5.** Μην τοποθετείτε το φούρνο σε περιοχές όπου παράγεται θερμότητα. Κοντά σε ένα συμβατικό φούρνο, για παράδειγμα.
- 6.** Μην εγκαθιστάτε το φούρνο σε περιοχή με υψηλή υγρασία ή σε σημείο όπου μπορεί να συγκεντρωθεί υγρασία.
- 7.** Μην αποθηκεύετε ή χρησιμοποιείτε το φούρνο σε εξωτερικούς χώρους.
- 8.** Μετά τη χρήση, καθαρίστε το κάλυμμα του κυματοδηγού, το εσωτερικό του φούρνου, τον περιστρεφόμενο δίσκο και το στήριγμα κυλίνδρου. Αυτά πρέπει να είναι στεγνά και χωρίς λίπη. Το συσσωρευμένο λίπος μπορεί να υπερθερμανθεί και να ξεκινήσει να καπνίζει ή να πιάσει φωτιά.
- 9.** Μην τοποθετείτε εύφλεκτα υλικά κοντά στο φούρνο ή στα ανοίγματα εξαερισμού.
- 10.** Μην μπλοκάρτε τα ανοίγματα εξαερισμού.
- 11.** Αφαιρέστε όλα τα μεταλλικά σφραγίσματα, τα σύρματα, κτλ., από το φαγητό και από τις συσκευασίες φαγητού. Τα ηλεκτρικά τόξα που μπορεί να δημιουργηθούν σε μεταλλικές επιφάνειες, μπορεί να προκαλέσουν πυρκαγιά.
- 12.** Μη χρησιμοποιείτε το φούρνο μικροκυμάτων για να θερμάνετε λάδια για τηγάνισμα. Η θερμοκρασία δεν ελέγχεται και το λάδι μπορεί να αρπάξει φωτιά.
- 13.** Για να φτιάξετε ποπ-κορν, χρησιμοποιείτε μόνο ειδικούς παρασκευαστές μικροκυμάτων για ποπ-κορν.
- 14.** Μην αποθηκεύετε φαγητό ή άλλα αντικείμενα μέσα

GR-9





## ΣΗΜΑΝΤΙΚΕΣ ΟΔΗΓΙΕΣ ΑΣΦΑΛΕΙΑΣ



- στο φούρνο.
15. Ελέγξτε τις ρυθμίσεις αφού ξεκινήσετε το φούρνο για να βεβαιωθείτε πως ο φούρνος λειτουργεί όπως επιθυμείτε.
  16. Για να αποφύγετε υπερθέρμανση και πυρκαγιά, πρέπει να δίνετε ιδιαίτερη προσοχή όταν μαγειρεύετε ή ξαναζεσταίνετε φαγητό με υψηλό περιεχόμενο ζάχαρης ή λίπους, για παράδειγμα, λουκάνικα, πίτες ή χριστουγεννιάτικη πουτιγκα.
  17. Ανατρέξτε στις αντίστοιχες υποδείξεις στο εγχειρίδιο λειτουργίας.

GR

### Για να αποφύγετε την πιθανότητα τραυματισμού

#### 1. ΠΡΟΕΙΔΟΠΟΙΗΣΗ:

Μη χρησιμοποιείτε το φούρνο εάν έχει υποστεί βλάβη ή εάν δυσλειτουργεί. Ελέγξτε τα ακόλουθα πριν τη χρήση:

- α) Την πόρτα· σιγουρευτείτε ότι η πόρτα κλείνει σωστά και βεβαιωθείτε ότι είναι σωστά ευθυγραμμισμένη και δεν είναι στραβωμένη.
  - β) Τα μάνταλα ασφαλείας και τους μεντεσέδες· ελέγξτε για να σιγουρευτείτε ότι δεν είναι σπασμένα ή χαλαρά.
  - γ) Τα σφραγίσματα τις πόρτας και τις επιφάνειες σφράγισης· βεβαιωθείτε ότι δεν έχουν υποστεί βλάβη.
  - δ) Το εσωτερικό του φούρνου ή πάνω στην πόρτα· βεβαιωθείτε ότι δεν υπάρχουν βαθουλώματα.
  - ε) Το καλώδιο παροχής ρεύματος και το βύσμα· βεβαιωθείτε ότι δεν έχουν υποστεί βλάβη.
2. Μη λειτουργείτε το φούρνο με ανοιχτή την πόρτα ή μην αλλάζετε τα μάνταλα ασφαλείας της πόρτας με οποιονδήποτε τρόπο.
  3. Μη λειτουργείτε το φούρνο όταν υπάρχει κάποιο αντικείμενο ανάμεσα στα μάνταλα και τις επιφάνειες σφράγισης.
  4. Μην επιτρέπετε τη συσσώρευση λίπους ή βρωμιάς πάνω στα σφραγίσματα της πόρτας και τα γειτνιάζοντα τμήματα. Καθαρίζετε το φούρνο σε τακτά χρονικά διαστήματα και αφαιρείτε οποιεσδήποτε αποθέσεις τροφής. Ακολουθείτε τις οδηγίες σχετικά με το θέμα "Καθαρισμός και Συντήρηση" στη σελίδα GR-19.
  5. Άτομα με ΒΗΜΑΤΟΔΟΤΕΣ πρέπει να συμβουλευτούν τον γιατρό τους ή τον κατασκευαστή του βηματοδότη για προφυλάξεις σχετικά με τους φούρνους μικροκυμάτων.

### Για να αποφύγετε την πιθανότητα ηλεκτροπληξίας

1. Σε καμία περίπτωση δεν πρέπει να αφαιρέσετε το εξω-





## ΣΗΜΑΝΤΙΚΕΣ ΟΔΗΓΙΕΣ ΑΣΦΑΛΕΙΑΣ

- τερικό κάλυμμα.
2. Ποτέ μη χύνετε ή εισάγετε αντικείμενα στα ανοίγματα της ασφάλειας της πόρτας ή στα ανοίγματα εξαερισμού. Σε περίπτωση διαρροής υγρού, σβήστε και αποσυνδέστε το φούρνο αμέσως, και καλέστε ένα εξουσιοδοτημένο αντιπρόσωπο σέρβις της SHARP.
  3. Μη βυθίζετε το καλώδιο ή το βύσμα παροχής ρεύματος σε νερό ή σε οποιοδήποτε άλλο υγρό.
  4. Μην αφήνετε το καλώδιο παροχής ρεύματος να κρέμεται από την άκρη του τραπέζιου ή του πάγκου εργασίας.
  5. Κρατήστε το καλώδιο παροχής ρεύματος μακριά από θερμές επιφάνειες, συμπεριλαμβανομένου του πίσω μέρους του φούρνου.
  6. Μην επιχειρείτε να αντικαταστήσετε τη λάμπα του φούρνου μόνοι σας, και μην επιτρέπετε σε κάποιον ο οποίος δεν είναι ηλεκτρολόγος εξουσιοδοτημένος από τη SHARP να κάνει κάτι τέτοιο. Εάν η λάμπα του φούρνου παρουσιάσει βλάβη, παρακαλούμε συμβουλευτείτε τον αντιπρόσωπό σας ή ένα εξουσιοδοτημένο αντιπρόσωπο σέρβις της SHARP.

### **Για να αποφύγετε την πιθανότητα έκρηξης και ξαφνικού βρασμού:**

1. Ποτέ μη χρησιμοποιείτε σφραγισμένα δοχεία. Αφαιρέστε τα σφραγίσματα και τα καπάκια πριν τη χρήση. Τα σφραγισμένα δοχεία μπορεί να εκραγούν εξαιτίας της συσσώρευσης πίεσης ακόμα και όταν ο φούρνος έχει σβήσει.
2. Προσέχετε όταν βάζετε στα μικροκύματα υγρά. Χρησιμοποιείτε δοχεία με φαρδύ στόμιο ώστε να επιτρέπεται η διαφυγή των φυσαλίδων.

**Ποτέ μη ζεσταίνετε υγρά σε δοχεία με στενό στόμιο, όπως μπιμπερό, εφόσον αυτό μπορεί να οδηγήσει στην έκρηξη των περιεχομένων από το δοχείο όταν αυτό θερμανθεί, και στην πρόκληση εγκαυμάτων.**

Για να αποφύγετε ξαφνική έκρηξη αναβράζοντος υγρού και πιθανό ζεμάτισμα:

1. Μην χρησιμοποιείτε για πολλή ώρα.
2. Ανακατέψτε το υγρό πριν το ζεσταμα/ξεναζεσταμα.
3. Προτείνεται να βάζετε μία γυάλινη ράβδο ή ένα παρόμοιο εργαλείο (όχι μεταλλικό) στο υγρό ενώ αναθερμαίνεται.





4. Αφήστε το υγρό να ηρεμήσει για τουλάχιστον 20 δευτερόλεπτα στο φούρνο στο τέλος του χρόνου μαγειρέματος για να αποφύγετε καθυστερημένο εκρηκτικό βρασμό.
3. Πριν το μαγείρεμα, διατρυπήστε τη φλούδα/πέτσα φαγητών όπως οι πατάτες, τα λουκάνικα και τα φρούτα, ειδάλλως μπορεί να εκραγούν.

### **Για να αποφύγετε την πιθανότητα εγκαυμάτων**

1. Χρησιμοποιείτε πιάστρες ή γάντια φούρνου όταν απομακρύνετε το φαγητό από το φούρνο για να αποφύγετε εγκαύματα.
2. Πάντα να ανοίγετε τα δοχεία, τους παρασκευαστές ποπ-κορν, τις σακούλες μαγειρέματος για φούρνο, κτλ, μακριά από το πρόσωπο και τα χέρια για να αποφύγετε εγκαύματα από ατμούς και έκρηξη βρασμού.
3. **Για την αποφυγή εγκαυμάτων, πάντοτε να δοκιμάζετε τη θερμοκρασία του φαγητού και να ανακατεύετε πριν το σερβίρισμα. Να δείχνετε ιδιαίτερη προσοχή στη θερμοκρασία του φαγητού και των πόσιμων υγρών που δίνονται σε βρέφη, παιδιά ή ηλικιωμένους. Η θερμοκρασία του δοχείου δεν δείχνει την αληθινή θερμοκρασία του φαγητού ή του ποτού. Πάντα να ελέγχετε τη θερμοκρασία του φαγητού.**
4. Να στέκεστε πάντα πίσω από την πόρτα του φούρνου όταν την ανοίγετε, για να αποφύγετε εγκαύματα από ατμούς και θερμότητα που διαφεύγουν.
5. Κόβετε σε φέτες γεμιστά φαγητά φούρνου αφού τα ζεστάνετε για να απελευθερωθούν οι ατμοί και να αποφύγετε εγκαύματα.

### **Για να αποφύγετε κακή χρήση από παιδιά**

1. Μη γέρνετε πάνω στην πόρτα του φούρνου και μην κάνετε κούνια πάνω της.
2. Τα παιδιά πρέπει να μαθαίνουν όλες τις σημαντικές οδηγίες ασφάλειας: χρήση πιαστρών, προσεκτική αφαίρεση καλυμμάτων φαγητού· να δίνεται ιδιαίτερη προσοχή στις συσκευασίες (π.χ. αυτοθερμαινόμενα υλικά) που είναι σχεδιασμένες να κάνουν το φαγητό τραγανό, μιας και μπορεί να είναι υπερβολικά ζεστές.

### **Άλλες προειδοποιήσεις**

1. Ποτέ μην τροποποιείτε το φούρνο με κανένα τρόπο.
2. Μη μετακινείτε το φούρνο ενώ βρίσκεται σε λειτουργία.



## ΣΗΜΑΝΤΙΚΕΣ ΟΔΗΓΙΕΣ ΑΣΦΑΛΕΙΑΣ

3. Αυτός ο φούρνος είναι μόνο για προετοιμασία σπιτικού φαγητού και μπορεί να χρησιμοποιείται μόνο για το μαγείρεμα φαγητού. Δεν είναι κατάλληλος για εμπορική ή εργαστηριακή χρήση.

### **Για να συμβάλλετε στην ομαλή χρήση του φούρνου σας και να αποφύγετε βλάβη:**

1. Μη λειτουργείτε ποτέ το φούρνο ενώ είναι άδειος, εκτός εάν αυτό συστήνεται στο εγχειρίδιο λειτουργίας. Ενδέχεται να προκληθεί ζημιά στο φούρνο.
2. Κατά τη χρήση σκεύους ψησίματος ή αυτοθερμαινόμενου υλικού, να τοποθετείτε πάντα ένα θερμομονωτικό στοιχείο από κάτω, όπως πιάτο πορσελάνης, για τη αποφυγή πρόκλησης ζημιάς στον περιστρεφόμενο δίσκο και το στήριγμά του λόγω θερμικής καταπόνησης. Δεν πρέπει να υπερβαίνεται ο χρόνος προθέρμανσης που προσδιορίζεται στις οδηγίες των σκευών.
3. Μη χρησιμοποιείτε μεταλλικά σκεύη, τα οποία ανακλούν τα μικροκύματα και ενδέχεται να προκαλέσουν τη δημιουργία ηλεκτρικού τόξου. Χρησιμοποιείτε μόνο τον περιστρεφόμενο δίσκο και το στήριγμά του που είναι σχεδιασμένα για αυτό το φούρνο. Μη λειτουργείτε το φούρνο χωρίς τον περιστρεφόμενο δίσκο.
4. Μην τοποθετείτε τίποτα στο εξωτερικό περίβλημα κατά τη διάρκεια της λειτουργίας.

### **ΣΗΜΕΙΩΣΗ:**

Εάν δεν είστε βέβαιος για τον τρόπο σύνδεσης του φούρνου σας, συμβουλευτείτε έναν εξουσιοδοτημένο, ειδικευμένο ηλεκτρολόγο τεχνικό. Ο κατασκευαστής ή ο αντιπρόσωπος δεν αποδέχονται καμία ευθύνη για ζημιά που προκλήθηκε στο φούρνο ή για ατομικό τραυματισμό που προκλήθηκε λόγω μη τήρησης της σωστής διαδικασίας ηλεκτρολογικής σύνδεσης. Ενδέχεται να σχηματίζονται περιστασιακά υδρατμοί ή σταγόνες νερού στα τοιχώματα του φούρνου ή γύρω από τα σφραγίσματα της πόρτας και τις επιφάνειες στεγανοποίησης. Αυτό είναι ένα φυσιολογικό φαινόμενο και δεν αποτελεί ένδειξη διαφυγής μικροκυμάτων ή δυσλειτουργίας.

### **ΕΝΣΩΜΑΤΩΜΕΝΟ ΚΙΤ**

Δεν διατίθεται ενσωματωμένο κιτ για αυτό το φούρνο. Ο φούρνος αυτός έχει σχεδιαστεί για χρήση μόνο πάνω σε πάγκο.

GR-13





1. Αφαιρέστε όλα τα υλικά συσκευασίας από το εσωτερικό της κοιλότητας του φούρνου και αφαιρέστε οποιαδήποτε προστατευτική μεμβράνη που βρίσκεται στην επιφάνεια του καλύμματος του φούρνου μικροκυμάτων. Ελέγξτε για τυχόν σημάδια φθοράς του φούρνου.
2. Τοποθετήστε το φούρνο πάνω σε μια ασφαλή, επίπεδη επιφάνεια που αντέχει το βάρος του φούρνου και επιπλέον το βαρύτερο αντικείμενο που είναι πιθανό να θερμανθεί μέσα στο φούρνο. Μην τοποθετείτε το φούρνο μέσα σε ντουλάπι.
3. Επιλέξτε μια επίπεδη επιφάνεια με επαρκή ελεύθερο χώρο για τις οπές εισόδου και/ή εξόδου αέρα. Η πίσω επιφάνεια της συσκευής θα πρέπει να καλύπτεται από τοίχο.
  - Απαιτείται ελάχιστος χώρος τουλάχιστον 20 cm ανάμεσα στο φούρνο και οποιουσδήποτε γειτονικούς τοίχους.
  - Αφήστε ελάχιστο χώρο τουλάχιστον 30 cm πάνω από το φούρνο.
  - Μην αφαιρείτε τα πόδια από τη βάση του φούρνου.
  - Η φραγή των ανοιγμάτων εισόδου και/ή εξόδου αέρα μπορεί να προκαλέσει βλάβη στο φούρνο.
  - Τοποθετήστε το φούρνο όσο το δυνατόν μακρύτερα από ραδιόφωνα και τηλεοράσεις. Η λειτουργία του φούρνου μικροκυμάτων μπορεί να προκαλέσει παρεμβολές στη λήψη από το ραδιόφωνο ή την τηλεόρασή σας.

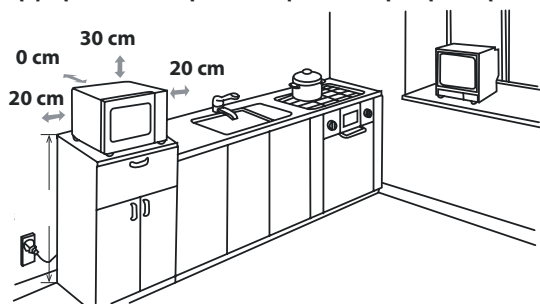

4. Η πόρτα του φούρνου μπορεί να ζεσταθεί κατά το μαγείρεμα. Τοποθετήστε ή στερεώστε το φούρνο έτσι ώστε το κάτω μέρος του φούρνου να απέχει 85εκ. ή περισσότερο από το πάτωμα. Κρατήστε τα παιδιά μακριά από την πόρτα για να την αποφυγή εγκαυμάτων σε αυτά.

5. Συνδέστε με ασφάλεια το βύσμα τροφοδοσίας του φούρ-



## ΕΓΚΑΤΑΣΤΑΣΗ

νου σε μια γειωμένη οικιακή ηλεκτρική πρίζα.

**ΠΡΟΕΙΔΟΠΟΙΗΣΗ:** Μην τοποθετείτε το φούρνο σε σημεία όπου παράγεται θερμότητα, υδρατμοί ή υψηλά επίπεδα υγρασίας (για παράδειγμα, κοντά σε ή πάνω από συμβατικό φούρνο) ή κοντά σε υλικά που αναφλέγονται (για παράδειγμα, κουρτίνες).

Μην φράσσετε ή εμποδίζετε τα ανοίγματα εξαερισμού.

Μην τοποθετείτε αντικείμενα πάνω από το φούρνο.

### ΗΛΕΚΤΡΟΛΟΓΙΚΗ ΣΥΝΔΕΣΗ

- Μην επιτρέπετε την επαφή του καλωδίου ή του βύσματος τροφοδοσίας ισχύος με νερό.
- Τοποθετήστε το βύσμα σωστά στην πρίζα.
- Μη συνδέετε άλλες συσκευές στην ίδια πρίζα με πολύπριζο.
- Αν φθαρεί το καλώδιο τροφοδοσίας ισχύος, πρέπει να αντικατασταθεί από εγκεκριμένο τμήμα σέρβις της Sharp ή από αντίστοιχο εξειδικευμένο άτομο για την αποφυγή κινδύνου.
- Κατά την αφαίρεση του βύσματος από την πρίζα, κρατάτε πάντοτε το βύσμα, μην κρατάτε ποτέ το καλώδιο, καθώς έτσι μπορεί να προκληθεί ζημιά στο καλώδιο τροφοδοσίας ισχύος και στις συνδέσεις εντός του βύσματος.
- Αν το βύσμα που έχει προσαρμοστεί στο φούρνο σας είναι τέτοιου τύπου που μπορεί να αποσυναρμολογηθεί, και εφόσον η ηλεκτρική πρίζα στο σπίτι σας δεν είναι συμβατή με το παρεχόμενο βύσμα, αφαιρέστε σωστά το βύσμα (μην το αποκόψετε).
- Αν το βύσμα που έχει προσαρμοστεί στο φούρνο σας δεν μπορεί να αποσυναρμολογηθεί, και εφόσον η ηλεκτρική πρίζα στο σπίτι σας δεν είναι συμβατή με το παρεχόμενο βύσμα, αποκόψτε το βύσμα τροφοδοσίας.



**ΠΡΟΕΙΔΟΠΟΙΗΣΗ: Η ΣΥΣΚΕΥΗ ΑΥΤΗ ΠΡΕΠΕΙ ΝΑ ΕΙΝΑΙ ΓΕΙΩΜΕΝΗ**



## ΕΠΙΠΕΔΑ ΙΣΧΥΟΣ ΜΙΚΡΟΚΥΜΑΤΩΝ



Υπάρχουν 6 επίπεδα ισχύος μικροκυμάτων που παρατίθενται παρακάτω.

Το επίπεδο ισχύος μικροκυμάτων κυμαίνεται ενεργοποιώντας και απενεργοποιώντας την ενέργεια μικροκυμάτων. Κατά τη χρήση επιπέδων ισχύος εκτός της ΥΨΗΛΗΣ (100%), θα μπορείτε να ακούτε την επαναλαμβανόμενη ενεργοποίηση και απενεργοποίηση της ενέργειας μικροκυμάτων καθώς το φαγητό θα μαγειρεύεται ή θα αποψύχεται.

Γενικά ισχύουν οι ακόλουθες συστάσεις:

**800 WATT** = ΥΨΗΛΟ - χρησιμοποιείται για γρήγορο μαγείρεμα ή αναθέρμανση π.χ. για φαγητά κατσαρόλας, ζεστά ποτά, λαχανικά κ.τ.λ.

**700 WATT** = ΜΕΣΑΙΟ ΥΨΗΛΟ - χρησιμοποιείται για πιο παρατεταμένο μαγείρεμα φαγητών με πυκνή σύνθεση όπως ψητά κομμάτια κρέατος, ρολό και γεύματα σεβριρισμένα σε πιάτο, όπως επίσης για ευαίσθητα φαγητά όπως μαλακά κέικ. Σε αυτή τη μειωμένη ρύθμιση, το φαγητό μαγειρεύεται ομοιόμορφα χωρίς να ψήνεται υπερβολικά στις πλευρές.

**580 WATT** = ΜΕΣΑΙΟ - για στερεές τροφές που απαιτούν περισσότερο χρόνο μαγειρέ-

ματος όταν μαγειρεύονται με συμβατικούς τρόπους, π.χ. πιάτα βοδινού, προτείνεται να χρησιμοποιείτε αυτή τη ρύθμιση ενέργειας για να βεβαιωθείτε πως το κρέας θα είναι μαλακό.

**410 WATT** = ΜΕΣΑΙΟ ΧΑΜΗΛΟ - η ρύθμιση αυτή είναι ιδανική για σιγοβράσιμο ρυζιού, ζυμαρικών, ντάμπλινγκ και μαγείρεμα κάσταρντ (κρέμας) αυγών.

**330 WATT** = ΑΠΟΨΥΞΗ - για απόψυξη, επιλέξτε αυτή τη ρύθμιση ισχύος για να εξασφαλίσετε ότι το γεύμα θα αποψυχθεί ομοιόμορφα.

**160 WATT** = ΧΑΜΗΛΟ - για απαλή απόψυξη, π.χ. κρέμες ζαχαροπλαστικής ή γλυκά.

GR

## ΜΑΓΕΙΡΕΜΑ ΜΕ ΜΙΚΡΟΚΥΜΑΤΑ



1. Προετοιμάστε και τοποθετήστε το φαγητό σε κατάλληλο δοχείο (ανατρέξτε στην ενότητα "ΣΚΕΥΗ ΚΑΤΑΛΛΗΛΑ ΓΙΑ ΧΡΗΣΗ ΜΕ ΤΟ ΦΟΥΡΝΟ" στη σελίδα GR-18), τοποθετήστε το φαγητό/δοχείο απευθείας στο μέσο του περιστρεφόμενου δίσκου. Κλείστε την πόρτα.
2. Γυρίστε το περιστρεφόμενο κουμπί **ΙΣΧΥΟΣ ΜΙΚΡΟΚΥΜΑΤΩΝ** στην επιθυμητή ρύθμιση, οποιοδήποτε από τα έξι επίπεδα ισχύος μικροκυμάτων.
3. Γυρίστε το περιστρεφόμενο κουμπί **ΧΡΟΝΟΜΕΤΡΗΤΗ/ΑΠΟΨΥΞΗΣ** στον επιθυμητό χρόνο μαγειρέματος/απόψυξης και ο φούρνος θα ξεκινήσει αυτόματα.
4. Όταν ολοκληρωθεί το μαγείρεμα/η απόψυξη, το περιστρεφόμενο κουμπί **ΧΡΟΝΟΜΕΤΡΗΤΗ/ΑΠΟΨΥΞΗΣ** επιστρέφει στο "0" και θα ακουστεί το ηχητικό σήμα. Η λάμπα του φούρνου θα σβήσει αυτόματα και ο περιστρεφόμενος δίσκος σταματά να περιστρέφεται.

### ΣΥΜΒΟΥΛΕΣ ΜΑΓΕΙΡΕΜΑΤΟΣ

Όταν ο φούρνος ξεκινήσει, η λάμπα του φούρνου θα ανάψει και ο περιστρεφόμενος δίσκος θα αρχίσει να στρέφεται δεξιόστροφα.

Αν θέλετε να σταματήσετε το μαγείρεμα πριν ολοκληρωθεί η διάρκειά του, γυρίστε το περιστρεφόμενο κουμπί **ΧΡΟΝΟΜΕΤΡΗΤΗΣ/ ΑΠΟΨΥΞΗ** στη θέση "0" (απενεργοποίηση), ή ανοίξτε την πόρτα του φούρνου. Η πόρτα του φούρνου μπορεί να ανοίξει οποιαδήποτε στιγμή κατά τη διάρκεια του μαγειρέματος. Για να συνεχιστεί το μαγείρεμα, κλείστε την πόρτα. Αν θέλετε να αλλάξετε τον χρόνο μαγειρέματος κατά τη διάρκειά του, απλώς γυρίστε το περιστρεφόμενο κουμπί **ΧΡΟΝΟΜΕΤΡΗΤΗΣ/ ΑΠΟΨΥΞΗ** στην επιθυμητή νέα ρύθμιση.

Κατά το μαγείρεμα/την απόψυξη διάρκειας μικρότερης των 3 λεπτών, γυρίστε το περιστρεφόμενο κουμπί **ΧΡΟΝΟΜΕΤΡΗΤΗΣ/ΑΠΟΨΥΞΗ** πέρα από την ένδειξη των 10 λεπτών και, στη συνέχεια, επαναφέρετέ τον στην επιθυμητή ρύθμιση. Ο χρονομετρητής τότε θα λειτουργήσει με μεγαλύτερη ακρίβεια.

Για να αλλάξετε το επίπεδο ισχύος μικροκυμάτων κατά τη διάρκεια του μαγειρέματος, γυρίστε το περιστρεφόμενο κουμπί **ΙΣΧΥΣ ΜΙΚΡΟΚΥΜΑΤΩΝ** στην επιθυμητή ρύθμιση.

GR-16





## ΜΑΓΕΙΡΕΜΑ ΜΕ ΜΙΚΡΟΚΥΜΑΤΑ

### ΠΡΟΕΙΔΟΠΟΙΗΣΗ:

Βεβαιωθείτε ότι το περιστρεφόμενο κουμπί **ΧΡΟΝΟΜΕΤΡΗΤΗ/ΑΠΟΨΥΞΗΣ** επανήλθε στη θέση μηδέν "0" όταν ολοκληρωθεί το μαγείρεμα, αλλιώς ο φούρνος θα ξεκινήσει αυτόματα να λειτουργεί όταν κλείσει η πόρτα.

### ΣΗΜΑΝΤΙΚΟ:

Εάν μαγειρέψετε το φαγητό περισσότερο από τον κανονικό χρόνο μόνο μόνο με 800W, η ισχύς του φούρνου θα μειωθεί αυτόματα για την αποτροπή υπερθέρμανσης. (Το επίπεδο ισχύος μικροκυμάτων θα ελαττωθεί).



## ΟΔΗΓΟΣ ΑΠΟΨΥΞΗΣ

Ο οδηγός αυτός έχει σχεδιαστεί ώστε να διευκολύνεται η απόψυξη συγκεκριμένων φαγητών. Μπορεί να χρησιμοποιηθεί για απόψυξη για τα ακόλουθα: μερίδες κοτόπουλου, παιδάκια, ψάρι (ολόκληρο ή φιλέτο), κιμάς και λουκάνικα.

**Παράδειγμα:** Για απόψυξη 0,4 κ. μερίδων κοτόπουλου:

1. Τοποθετήστε τις μερίδες κοτόπουλου σε σκεύος κατάλληλο για χρήση σε φούρνο μικροκυμάτων και τοποθετήστε το στον περιστρεφόμενο δίσκο μέσα στον φούρνο.
2. Γυρίστε το περιστρεφόμενο κουμπί **ΙΣΧΥΟΣ ΜΙΚΡΟΚΥΜΑΤΩΝ** στη ρύθμιση **ΑΠΟΨΥΞΗ**.
3. Γυρίστε το περιστρεφόμενο κουμπί **ΧΡΟΝΟΜΕΤΡΗΤΗΣ/ΑΠΟΨΥΞΗ** στη ρύθμιση 0,4 κ. Ο φούρνος θα λειτουργήσει αμέσως. Γυρίστε τις μερίδες κοτόπουλου 1-2 φορές κατά τη διάρκεια της απόψυξης.
4. Μετά την απόψυξη, καλύψτε το φαγητό με αλουμινόφoglio και αφήστε το μέχρι να αποψυχθεί πλήρως.

**ΣΗΜΕΙΩΣΗ:** Ο χρόνος απόψυξης βασίζεται σε πρότυπες μερίδες. Ελέγξτε το βαθμό απόψυξης και, αν είναι απαραίτητο, προσαρμόστε ανάλογα τον χρόνο απόψυξης.

## ΣΚΕΥΗ ΚΑΤΑΛΛΗΛΑ ΓΙΑ ΧΡΗΣΗ ΜΕ ΤΟ ΦΟΥΡΝΟ



Για να μαγειρέψετε/αποψύξετε φαγητό σε ένα φούρνο μικροκυμάτων, η ισχύς των μικροκυμάτων πρέπει να μπορεί να περάσει μέσα από το δοχείο και να διαπεράσει το φαγητό.

Επομένως είναι σημαντικό να διαλέξετε κατάλληλα σκεύη μαγειρικής.

Τα στρογγυλά/οβάλ πιάτα προτιμούνται σε σχέση με τα τετράγωνα/παράλληλόγραμμα, μιας και η τροφή στις γωνίες τείνει να παραμεγαιρεύεται. Μπορεί να χρησιμοποιηθεί μια ποικιλία σκευών μαγειρικής όπως αναφέρεται παρακάτω.

Μαγειρικά σκεύη	Ασφάλεια στα Μικροκύματα	Σχόλια
Φύλλο αλουμινίου Αλουμινένια δοχεία	✓ / ✗	Μπορούν να χρησιμοποιηθούν μικρά κομμάτια αλουμινόχαρτου για να προστατέψουν το φαγητό από την υπερθέρμανση. Κρατάτε το αλουμινόχαρτο τουλάχιστον 2 εκ. μακριά από τους τοίχους του φούρνου, μιας και μπορεί να συμβεί ηλεκτρικό τόξο. Συσκευασίες αλουμινόχαρτου δεν προτείνονται εκτός και εάν αυτό προδιαγράφεται από τον κατασκευαστή π.χ. Microfoil®, να ακολουθείτε προσεκτικά τις οδηγίες.
Πιάτα ψησίματος	✓	Να ακολουθείτε πάντα τις οδηγίες των κατασκευαστών. Μην υπερβαίνετε το χρόνο θέρμανσης που συστήνεται. Να είστε πολύ προσεκτικοί εφόσον αυτά τα πιάτα μπορούν να γίνουν πολύ ζεστά.
Πορσελάνη και κεραμικά	✓ / ✗	Πορσελάνη, πήλινα και στιλβωμένα πήλινα συνήθως είναι κατάλληλα, εκτός από αυτά με μεταλλικό διάκοσμο.
Υαλικά π.χ. Pyrex®	✓	Πρέπει να δίνετε προσοχή εάν χρησιμοποιείτε εύθραυστα υαλικά εφόσον μπορεί να σπάσουν ή να ραγίσουν αν θερμανθούν απότομα.
Μέταλλο	✗	Δεν συνιστάται να χρησιμοποιείτε μεταλλικά σκεύη μαγειρικής μιας και θα προκληθεί ηλεκτρικό τόξο, το οποίο μπορεί να οδηγήσει σε πυρκαγιά.
Πλαστικό/Πολυστερίνη π.χ. συσκευασίες φαστ-φουντ	✓	Πρέπει να δίνετε προσοχή μιας και μερικά δοχεία μπορεί να στραβώσουν, λιώσουν ή αποχρωματιστούν σε υψηλές θερμοκρασίες.
Μεμβράνη	✓	Δεν πρέπει να ακουμπά το φαγητό και πρέπει να είναι τρυπημένο ώστε να επιτρέπεται στον ατμό να διαφεύγει.
Σακούλες Ψύξης/Ψησίματος	✓	Πρέπει να τρυπιέται για να επιτρέψει στον ατμό να διαφεύγει. Διασφαλίστε πως οι σακούλες είναι κατάλληλες για χρήση με μικροκύματα. Μη χρησιμοποιείτε πλαστικές ή μεταλλικές δέστρες, εφόσον μπορεί να λιώσουν ή να πιάσουν φωτιά εξαιτίας ηλεκτρικού τόξου.
Χάρτινα - Πιάτα, ποτήρια και χαρτί κουζίνας	✓	Χρησιμοποιείτε μόνο για θέρμανση ή για απορρόφηση της υγρασίας. Πρέπει να δίνετε προσοχή εφόσον η υπερθέρμανση μπορεί να προκαλέσει πυρκαγιά.
Δοχεία από ξύλο και καλάμια	✓	Πάντα να παρακολουθείτε το φούρνο όταν χρησιμοποιείτε τέτοια υλικά μιας και η υπερθέρμανση μπορεί να προκαλέσει φωτιά.
Ανακυκλωμένο χαρτί και εφημερίδα	✗	Μπορεί να περιέχουν θραύσματα μετάλλου τα οποία μπορεί να προκαλέσουν "ηλεκτρικό τόξο" και να οδηγήσουν σε πυρκαγιά.



### ΠΡΟΕΙΔΟΠΟΙΗΣΗ:

Όταν ζεσταίνετε φαγητό σε πλαστικά ή χάρτινα δοχεία, ελέγχετε το φούρνο εξαιτίας της πιθανότητας ανάφλεξης.

GR

GR-18



## ΚΑΘΑΡΙΣΜΟΣ ΚΑΙ ΣΥΝΤΗΡΗΣΗ

**ΠΡΟΣΟΧΗ: ΜΗ ΧΡΗΣΙΜΟΠΟΙΕΙΤΕ ΕΜΠΟΡΙΚΑ ΚΑΘΑΡΙΣΤΙΚΑ ΦΟΥΡΝΟΥ, ΑΤΜΟΚΑΘΑΡΙΣΤΕΣ, ΑΠΟΞΕΣΤΙΚΑ, ΣΚΛΗΡΑ ΚΑΘΑΡΙΣΤΙΚΑ, ΟΤΙΔΗΠΟΤΕ ΜΠΟΡΕΙ ΝΑ ΠΕΡΙΕΧΕΙ ΥΔΡΟΞΕΙΔΙΟ ΤΟΥ ΝΑΤΡΙΟΥ Ή ΣΦΟΥΓΓΑΡΑΚΙΑ ΤΡΙΨΙΜΑΤΟΣ ΣΕ ΟΠΟΙΟΔΗΠΟΤΕ ΤΜΗΜΑ ΤΟΥ ΦΟΥΡΝΟΥ ΜΙΚΡΟΚΥΜΑΤΩΝ. ΚΑΘΑΡΙΖΤΕ ΤΑΚΤΙΚΑ ΤΟΝ ΦΟΥΡΝΟ ΚΑΙ ΑΦΑΙΡΕΙΤΕ ΑΠΟΘΕΣΕΙΣ ΤΥΧΟΝ ΤΡΟΦΩΝ - Διατηρείτε τον φούρνο καθαρό, για να μην φθαρεί η επιφάνειά του. Κάτι τέτοιο μπορεί να επηρεάσει αρνητικά τη διάρκεια ζωής της συσκευής και να οδηγήσει πιθανώς σε επικίνδυνες καταστάσεις.**

### Εξωτερικό του φούρνου

Το εξωτερικό του φούρνου μπορεί να καθαριστεί εύκολα με ήπιο σαπούνι και νερό. Βεβαιωθείτε πως ξεπλύνετε το σαπούνι με υγρό πανί και πως στεγνώσατε το εξωτερικό με μια πετσέτα.

### Πίνακας ελέγχου

Ανοίξτε την πόρτα του φούρνου πριν τον καθαρισμό για να απενεργοποιηθεί ο πίνακας ελέγχου.

Θα πρέπει να δίνεται προσοχή κατά τον καθαρισμό των χειρισμών ελέγχου. Χρησιμοποιώντας ένα πανί βρεγμένο μόνο σε νερό, σκουπίζετε μαλακά τον πίνακα ελέγχου ώσπου να καθαρίσει. Μη χρησιμοποιείτε οποιοδήποτε χημικό ή αποξεστικό καθαριστικό.

### Εσωτερικό του φούρνου

1. Για τον καθαρισμό, σκουπίστε τυχόν πιτσιλιές ή χυμένο φαγητό με ένα μαλακό υγρό πανί ή με ένα σφουγγάρι μετά από κάθε χρήση, ενώ ο φούρνος είναι ακόμα ζεστός. Για σοβαρότερες πιτσιλιές, χρησιμοποιήστε ένα ήπιο σαπούνι και σκουπίστε αρκετές φορές με ένα υγρό πανί ώσπου να αφαιρεθούν όλα τα υπολείμματα. Μην αφαιρείτε το κάλυμμα του κυματοδηγού.

2. Βεβαιωθείτε πως το ήπιο σαπούνι ή το νερό δεν έχει εισέλθει στις μικρές οπές εξαερισμού των τοιχωμάτων, καθώς μπορεί να προκληθεί βλάβη στο φούρνο.

3. Μη χρησιμοποιείτε καθαριστικά σπρέι στο εσωτερικό του φούρνου.

Να διατηρείτε το κάλυμμα του κυματοδηγού πάντοτε καθαρό.

Το κάλυμμα του κυματοδηγού είναι κατασκευασμένο από εύθραυστο υλικό και θα πρέπει να καθαρίζεται με προσοχή (να τηρείτε τις παραπάνω οδηγίες καθαρισμού).

**ΣΗΜΕΙΩΣΗ:** Το υπερβολικό μούλιασμα μπορεί να προκαλέσει αποσύνθεση του καλύμματος του κυματοδηγού.

Το κάλυμμα του κυματοδηγού είναι αναλώσιμο μέρος και χωρίς τακτικό καθαρισμό, θα χρειαστεί αντικατάσταση.

### Περιστρεφόμενος δίσκος και στήριγμα περιστρεφόμενου δίσκου

Αφαιρέστε τον περιστρεφόμενο δίσκο και το στήριγμα του περιστρεφόμενου δίσκου από το φούρνο.

Πλύνετε τον περιστρεφόμενο δίσκο και το στήριγμά του με ήπιο σαπουνόνερο. Στεγνώστε με μαλακό πανί. Τόσο ο περιστρεφόμενος δίσκος όσο και το στήριγμά του είναι κατάλληλα για πλύσιμο σε πλυντήριο πιάτων.

### Πόρτα

Για να αφαιρέσετε κάθε ίχνος βρωμιάς, καθαρίζετε τακτικά και τις δύο πλευρές της πόρτας, τα σφραγίσματα της πόρτας και τα γειτνιάζοντα μέρη με ένα μαλακό, βρεγμένο πανί. Μη χρησιμοποιείτε σκληρά αποξεστικά καθαριστικά ή αιχμηρές μεταλλικές ξύστρες για τον καθαρισμό της γυάλινης πόρτας του φούρνου, καθώς αυτά μπορεί να γδάρουν την επιφάνεια, γεγονός που μπορεί να οδηγήσει σε θραύση του γυαλιού.

**ΣΗΜΕΙΩΣΗ:** Δεν πρέπει να χρησιμοποιείται ατμοκαθαριστής.

### Συμβουλή καθαρισμού - Για ευκολότερο καθαρισμό του φούρνου σας:

Τοποθετήστε μισό λεμόνι σε ένα μπολ, προσθέστε 300ml νερού και ζεστάνετε στο 100% για 10 - 12 λεπτά.

Σκουπίστε το φούρνο χρησιμοποιώντας ένα μαλακό, στεγνό ύφασμα.



## ΕΠΙΛΥΣΗ ΠΡΟΒΛΗΜΑΤΩΝ



Αν πιστεύετε πως ο φούρνος δεν λειτουργεί κανονικά, υπάρχουν ορισμένοι έλεγχοι που μπορείτε να διεξάγετε πριν καλέσετε έναν τεχνικό. Έτσι αποφεύγετε τις περιττές κλήσεις για σέρβις σε περίπτωση που το σφάλμα σχετίζεται με κάτι απλό.

Ακολουθήστε τον παρακάτω απλό έλεγχο:

Τοποθετήστε μισό φλιτζάνι νερό στον περιστρεφόμενο δίσκο και κλείστε την πόρτα.

Προγραμματίστε το φούρνο για μαγείρεμα για 1 λεπτό χρησιμοποιώντας το 100% της ισχύος μικροκυμάτων.

1. Ανάβει η λυχνία του φούρνου κατά το μαγείρεμα;
2. Περιστρέφεται ο δίσκος;
3. Λειτουργεί ο ανεμιστήρας; (Ελέγξτε τοποθετώντας το χέρι σας πάνω από τις οπές εξαερισμού.)
4. Ακούγεται ένα ηχητικό σήμα μετά από ένα λεπτό;
5. Ζεστάθηκε το νερό μέσα στο φλιτζάνι;

Αν απαντήσατε "ΟΧΙ" σε οποιαδήποτε ερώτηση, πρώτα ελέγξτε αν ο φούρνος είναι συνδεδεμένος κανονικά και ότι δεν έχει καεί η ασφάλεια. Αν δεν υπάρχει αστοχία σε κανένα από τα δύο, ελέγξτε σύμφωνα με τον παρακάτω πίνακα επίλυσης προβλημάτων

**ΠΡΟΕΙΔΟΠΟΙΗΣΗ: Ποτέ μην ρυθμίζετε, επισκευάζετε ή τροποποιείτε τον φούρνο μόνοι σας. Είναι επικίνδυνο για οποιονδήποτε άλλο εκτός από τεχνικούς εκπαιδευμένους από την SHARP να εκτελούν εργασίες σέρβις ή επισκευής. Αυτό είναι σημαντικό καθώς μπορεί να σχετίζεται με την αφαίρεση καλυμμάτων που παρέχουν προστασία από την ενέργεια μικροκυμάτων.**

- Τα στεγανωτικά της πόρτας εμποδίζουν τη διαρροή μικροκυμάτων κατά τη διάρκεια της λειτουργίας του φούρνου, αλλά δεν πρόκειται για αεροστεγανή σφράγιση. Είναι φυσιολογικό να παρατηρούνται σταγόνες νερού, φως ή θερμός αέρας γύρω από την πόρτα του φούρνου. Φαγητά με υψηλή περιεκτικότητα σε υγρασία αποδεδεσμύουν ατμό και προκαλούν συμπύκνωση στο εσωτερικό της πόρτας, η οποία μπορεί να στάξει από τον φούρνο.
- **Επισκευές και τροποποιήσεις:** Μην επιχειρείτε να χειριστείτε τον φούρνο αν δεν λειτουργεί κανονικά.
- **Εξωτερικό Περιβάλημα & Λυχνία -Πρόσβαση:** Ποτέ μην αφαιρείτε το εξωτερικό περίβλημα. Αυτό είναι πολύ επικίνδυνο λόγω τμημάτων υπό υψηλή τάση στο εσωτερικό τα οποία δεν πρέπει να αγγίξετε ποτέ, καθώς μπορεί να προκληθεί θάνατος. Ο φούρνος δεν διαθέτει κάλυμμα για πρόσβαση στη λυχνία. Αν η λυχνία παρουσιάσει βλάβη, μην επιχειρήσετε να την αντικαταστήσετε μόνοι σας. Καλέστε ένα κέντρο σέρβις εγκεκριμένο από τη SHARP.

GR



## ΕΠΙΛΥΣΗ ΠΡΟΒΛΗΜΑΤΩΝ

### ΠΙΝΑΚΑΣ ΕΠΙΛΥΣΗΣ ΠΡΟΒΛΗΜΑΤΩΝ

ΕΡΩΤΗΣΗ	ΑΠΑΝΤΗΣΗ
Κυκλοφορεί ρεύμα αέρα γύρω από την πόρτα.	Όταν λειτουργεί ο φούρνος, στο εσωτερικό του κυκλοφορεί αέρας. Η πόρτα δεν είναι αεροστεγανή. Έτσι, ο αέρας μπορεί να διαφύγει από την πόρτα.
Μέσα στον φούρνο σχηματίζεται συμπύκνωση υδρατμών, που μπορεί να στάζουν από την πόρτα.	Το εσωτερικό του φούρνου συνήθως είναι ψυχρότερο από το φαγητό που μαγειρεύεται, οπότε ο ατμός που παράγεται κατά το μαγείρεμα συμπυκνώνεται στην ψυχρότερη επιφάνεια. Η ποσότητα του ατμού που παράγεται εξαρτάται από την περιεκτικότητα σε νερό του φαγητού που μαγειρεύεται. Ορισμένα φαγητά, όπως οι πατάτες, έχουν υψηλή περιεχόμενη υγρασία. Η συμπύκνωση υδρατμών που παγιδεύεται μέσα από την πόρτα θα πρέπει να διαλυθεί μετά από μερικές ώρες.
Παρατηρούνται λάμπειες ή ηλεκτρικά τόξα στο εσωτερικό του φούρνου κατά το μαγείρεμα.	Ο σχηματισμός ηλεκτρικού τόξου παρατηρείται όταν ένα μεταλλικό αντικείμενο έρχεται κοντά στην κοιλότητα του φούρνου κατά τη διάρκεια του μαγειρέματος. Αυτό μπορεί να προκαλέσει τράχυνση στην επιφάνεια της κοιλότητας, αλλά κατά τα άλλα δεν προκαλεί βλάβη στον φούρνο.
Παρατηρείται ηλεκτρικό τόξο σε πατάτες.	Βεβαιωθείτε πως έχουν αφαιρεθεί όλα τα „μάτια“ από τις πατάτες και πως είναι τρυπημένες. Τοποθετήστε τις απευθείας στον περιστρεφόμενο δίσκο ή σε πυρίμαχο ή παρόμοιο σκεύος.
Το μαγείρεμα στον φούρνο είναι πολύ αργό.	Βεβαιωθείτε πως έχει επιλεγεί το σωστό επίπεδο ισχύος.
Ο φούρνος κάνει θόρυβο.	Παρατηρούνται παλμοί ενεργοποίησης και απενεργοποίησης ενέργειας μικροκυμάτων κατά το μαγείρεμα/την απόψυξη.
Το εξωτερικό περίβλημα είναι θερμό.	Το περίβλημα μπορεί να είναι θερμό στο άγγιγμα - κρατήστε τα παιδιά μακριά.



GR



GR-22





Pozor: Na izdelku je posebna oznaka, ki pomeni, da rabljenih električnih in elektronskih izdelkov ne smete odlagati skupaj z ostalimi gospodinjskimi odpadki. Na koncu življenjske dobe jih morate dostaviti v center za ločeno zbiranje.

## Informacije o odlaganju za uporabnike (zasebna gospodinjstva)

### 1. V Evropski uniji

Pozor: če želite odvreči to napravo, je ne odložite v običajen koš za smeti!

Uporabljeno električno in elektronsko opremo je treba obravnavati ločeno in v skladu z zakonodajo, ki zahteva ustrezno obravnavanje, ponovno uporabo in recikliranje uporabljenih električnih in elektronske opreme.

Zasebna gospodinjstva v EU lahko uporabljeno električno in elektronsko opremo brezplačno odložijo na označena zbirna mesta\*.

V nekaterih državah\* lahko star izdelek brezplačno prevzame tudi prodajalec, če kupite podoben nov izdelek.

\*) Za več informacij se obrnite na lokalno upravo.

Če vaša rabljena električna ali elektronska oprema vsebuje baterije ali akumulator, tega prej posebej odložite v skladu z lokalnimi zahtevami.

S pravilnim odlaganjem tega izdelka boste pomagali zagotoviti, da bodo odpadki ustrezno obravnavani, ponovno uporabljeni in reciklirani ter tako preprečili morebitne negativne vplive na okolje in zdravje ljudi, ki bi lahko izhajali iz neustreznega ravnanja z odpadki.

### 2. V državah zunaj EU

Če želite izdelek odvreči, se obrnite na lokalni upravni organ in se pozanimajte o pravilnem načinu odlaganja.

Za Švico: uporabljeno električno ali elektronsko opremo lahko brezplačno vrnete prodajalcu, tudi če ne kupite novega izdelka. Ostala zbirna mesta so navedena na spletni strani [www.swico.ch](http://www.swico.ch) ali [www.sens.ch](http://www.sens.ch).

## B. Informacije o odlaganju za poslovne uporabnike

### 1. V Evropski uniji

Če izdelek uporabljate v poslovne namene in ga želite odvreči:

Posvetujte se s SHARP-ovim trgovcem, ki vam bo posredoval informacije o prevzemu izdelka. To storitev vam lahko zaračuna, upoštevajoč stroške reciklaže. Manjše izdelke (in manjše količine) boste morda lahko oddali v lokalnem centru za ločeno zbiranje odpadkov. Za Španijo: O vračilu rabljenih izdelkov se posvetujte z uradom za zbiranje odpadkov ali z lokalnimi oblastmi.

### 2. V državah zunaj EU

Če želite izdelek odvreči, se obrnite na lokalni upravni organ in se pozanimajte o pravilnem načinu odlaganja.



## KAKO DELUJE PEČICA



Mikrovalovi so energetske valovi, podobni tistim v TV- in radijskih signalih.

Električna energija se pretvori v energijo mikrovalov, ki se usmerja v spodnji srednji del pečice prek magnetrona. Nato mešalnik mikrovalov enakomerno razporedi energijo mikrovalov v vsak kot pečice.

Mikrovalovi ne prehajajo skozi kovino, zato je ohišje pečice izdelano iz kovine in na vratih je fina kovinska mrežica.

Med kuhanjem se mikrovalovi naključno odbijajo od sten pečice.

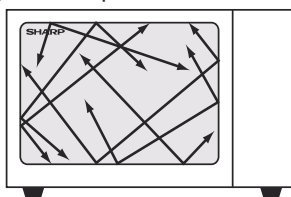

Mikrovalovi lahko prehajajo skozi določene materiale, kot sta steklo in plastika, da tako segrejejo hrano. (Glejte 'PRIMERNA OPREMA PEČICE' na strani SI-18).

Voda, sladkor in maščobe absorbirajo mikrovalove, zaradi katerih te snovi vibrirajo. Zaradi tega se s trenjem ustvari toplota na enak način, kot se z drgnjenjem rok ogrejeta.

Zunanje površine hrane segreva energija mikrovalov, nato se toplota pomakne v središče kondukcije, kot pri običajnem segrevanju. Zato je pomembno, da hrano za enakomerno kuhanje obračate, prerazporejate in mešate.

Ko je kuhanje končano, pečica samodejno preneha proizvajati mikrovalove.

Po končanem kuhanju morajo živila nekaj časa počivati, da se toplota v njih enakomerno razporedi.

SI





## VSEBINA

INFORMACIJE O PRAVILNEM ODLAGANJU .....	1
KAKO DELUJE PEČICA .....	2
VSEBINA .....	3
SPECIFIKACIJE .....	3
PEČICA IN PRIPOMOČKI .....	4
NADZORNA PLOŠČA .....	5
POMEMBNA VARNOSTNA NAVODILA .....	6-13
NAMESTITEV .....	14-15
NIVOJI MOČI MIKROVALOV .....	16
KUHANJE Z MIKROVALOVI .....	16-17
VODIČ ZA ODTAJEVANJE .....	17
PRIMERNA OPREMA PEČICE .....	18
NEGA IN ČIŠČENJE .....	19
ODPRAVLJANJE NAPAK .....	20-21



## SPECIFIKACIJE

Ime modela:	R204
Napajanje z izmeničnim tokom	: 230-240 V~, 50 Hz enofazni
Potrebno napajanje: Mikrovalovi	: 1200W
Izhodna moč: Mikrovalovi	: 800W (IEC 60705)
Način izklopa (način za varčevanje z energijo)	: manj kot 1,0 W
Frekvenca mikrovalov	: 2450 MHz*(skupina 2/razred B)
Zunanje dimenzije (Š) x (V) x (G)** mm	: 457 x 262 x 375
Dimenzije prostora za kuhanje (Š) x (V) x (G)*** mm	: 315 x 178 x 328
Prostornina pečice	: 20 litrov ***
Vrtljivi krožnik	: ø245 mm/steklo
Teža	: pribl. 12 kg
Lučka pečice	: 20 W/230 V

\* Ta izdelek izpolnjuje zahteve evropskega standarda EN55011. V skladu s tem standardom je izdelek klasificiran kot oprema skupine 2 razreda B. Skupina 2 pomeni, da naprava namenoma proizvaja radio-frekvenčno energijo v obliki elektromagnetnega sevanja za toplotno obdelavo hrane. Oprema razreda B pomeni, da je oprema primerna za uporabo v gospodinjstvu.

\*\* Mera po globini ne vključuje ročice za odpiranje vrat.

\*\*\* Notranja prostornina je izračunana z izmero največje širine, globine in višine. Dejanska kapaciteta, na voljo za hrano, je manjša.

KER SI PRIZADEVAMO ZA NENEHNE IZBOLJŠAVE, SI PRIDRŽUJEMO PRAVICO, DA LAHKO BREZ PREDHODNEGA OPOZORILA SPREMENIMO ZASNOVO IN SPECIFIKACIJE.

## PEČICA IN PRIPOMOČKI

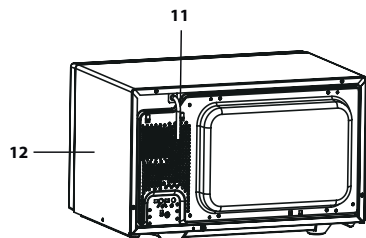
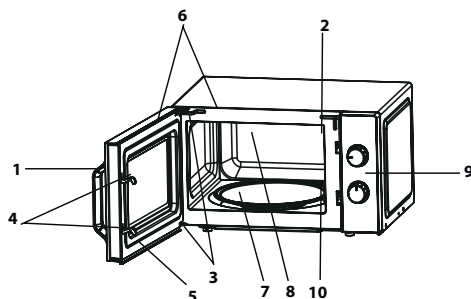

13. Vrtljivi krožnik (steklen)

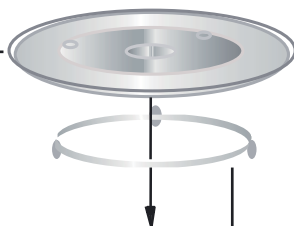

15. Ležišče

14. Podstavek krožnika

### PEČICA

1. Vratni ročaj
2. Lučka pečice
3. Vratni tečajji
4. Varnostni zatiki vrat
5. Vrata
6. Tesnila vrat in tesnilne površine
7. Zračnik motorja vrtljivega krožnika
8. Prostor za kuhanje
9. Upravljalna plošča
10. Pokrov magnetrona (NE ODSTRANJUJTE)
11. Napajalni kabel
12. Ohišje pečice

### PRIPOMOČKI:

Prepričajte se, da so priloženi naslednji pripomočki:

(13) Vrtljivi krožnik (14) Podstavek krožnika (15) Ležišče

Podstavek krožnika postavite na sredino pečice, tako da se lahko prosto vrti okrog ležišča. Nato vrtljivi krožnik postavite na podstavek, tako da se čvrsto usede v ležišče.

Da preprečite poškodbo vrtljivega krožnika, posode pri odstranjevanju dvignite nad rob.

**OPOMBA:** Ko naročate pripomočke, prodajalcu ali pooblaščenemu serviserju SHARP sporočite naslednje: naziv dela in model.

### OPOMBE:

- Pokrov magnetrona je občutljiv. Pri čiščenju notranjosti pečice pazite, da ga ne poškodujete.
- Pečico vedno uporabljajte tako, da bosta vrtljivi krožnik in podstavek krožnika pravilno nameščena. To občasno preverite tudi med samim kuhanjem. Slabo nameščen vrtljivi krožnik lahko opleta, se ne vrti pravilno in lahko poškoduje pečico.
- Vso hrano in posode s hrano vedno postavite na vrtljivi krožnik za kuhanje.



## NADZORNA PLOŠČA

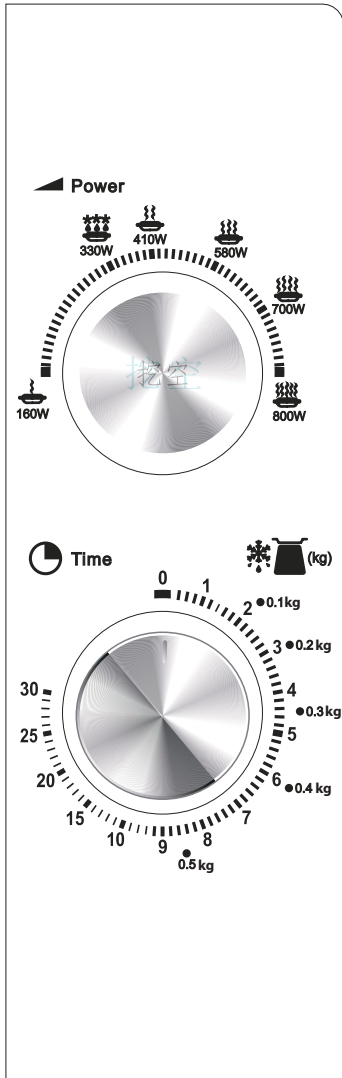

### 1. Izbirnik za MOČ MIKROVALOV

Nivo moči (podrobnosti na strani SI-16)

800 W = VISOKO

700 W = SREDNJE VISOKO

580 W = SREDNJE

410 W = SREDNJE NIZKO

330 W = ODTAJEVANJE

160 W = NIZKO

### 2. Izbirnik za ČASOVNIK/ODTAJEVANJE

(0-30 min/0,1-0,5 kg)

Gumb ČASOVNIK/VODIČ ZA

ODTAJEVANJE ima dve stopnji. Zunanja je namenjena odtajevanju glede na težo v kg. Z notranjo lahko nastavite čas.



## POMEMBNA VARNOSTNA NAVODILA



### POZORNO PREBERITE IN SHRANITE ZA REFERENCO V BODOČNOSTI.

1. Ta pečica je namenjena samo uporabi na kuhinjskem pultu in ni namenjena vgradnji, zato je ne nameščajte v omarico.
2. Vrata pečice se med kuhanjem lahko segrejejo. Pečico postavite ali namestite tako, da bo dno pečice najmanj 85 cm dvignjeno od tal. Otrokom ne dovolite, da bi se približali vratom pečice, da se ne bi opekli.
3. **OPOZORILO:** Ne dotikajte se ploskega pladnja takoj po kuhanju, saj je lahko vroč.
4. Prepričajte se, da je nad pečico najmanj 30 cm prostora.
5. To napravo lahko uporabljajo otroci, starejši od 8 let, in osebe z zmanjšanimi fizičnimi, senzoričnimi in duševnimi sposobnostmi, ali brez izkušenj in znanja, če jih je o uporabi naprave poučila oseba, ki je odgovorna za njihovo varnost, in zato razumejo vključena tveganja. Otroci, mlajši od 8 let, se z napravo ne smejo igrati in je ne smejo vzdrževati, razen če to počno pod nadzorom.
6. Naprava naj bo nameščena izven dosega otrok, mlajših od 8 let.
7. **OPOZORILO:** Otroci lahko pečico brez nadzora uporabljajo le, če ste jih o uporabi dovolj poučili, tako da lahko otroci pečico uporabljajo na varen način in razumejo nevarnosti neprimerne uporabe.
8. **OPOZORILO:** Med uporabo lahko dosegljivi deli postanejo vroči. Otrokom ne dovolite, da se dotikajo naprave.
9. **OPOZORILO:** Če so vrata ali tesnila vrat poškodovana, ne smete uporabljati pečice, dokler je ne popravi usposobljen serviser.
10. **OPOZORILO:** Nikoli sami ne prilagajajte, popravljajte ali spreminjajte pečice. Servis ali popravilo, ki vključuje odstranjevanje pokrova, ki ščiti pred izpostavljenostjo pred mikrovalovno energijo, lahko izvede le pooblaščen serviser.

15





## POMEMBNA VARNOSTNA NAVODILA

11. Če je napajalni kabel naprave poškodovan, ga je treba zamenjati s posebnim kablom. Zamenja ga lahko le pooblaščen serviser SHARP.
12. **OPOZORILO:** Tekočin in drugih živil ni dovoljeno segrevati v zaprtih posodah, saj lahko eksplodirajo.
13. Segrevanje pijač z mikrovalovi lahko povzroči zapoznelo silovito vretje, zato je pri rokovanju s posodami, ki vsebujejo tekočine, potrebna posebna previdnost.
14. Ne kuhajte jajc v lupini, celih trdo kuhanih jajc pa ne pogrevajte v mikrovalovni pečici, saj po koncu kuhanja lahko eksplodirajo. Za kuhanje ali pogrevanje jajc, ki niso razžvrkljana, predrite rumenjaki in beljak, sicer lahko jajce eksplodira. Trdo kuhana jajca pred pogrevanjem v mikrovalovni pečici olupite in narežite.
15. Preverite kuhinjske pripomočke in se prepričajte, da so primerni za uporabo v pečici. Glejte stran SI-18. Uporabljajte le posodo in pripomočke, ki so primerni za uporabo v mikrovalovni pečici.
16. Vsebino otroških steklenič in kozarčkov otroške hrane je treba pred uporabo premešati ali pretresti ter preveriti temperaturo, sicer lahko pride do opeklin.
17. Med obratovanjem se vrata, zunanje ohišje, prostor za kuhanje, pripomočki in zlasti grelni elementi žara zelo segrejejo.
18. Bodite pozorni, da se teh površin ne dotikate. Da preprečite opeklino, vedno uporabljajte debele kuharske rokavice. Pred čiščenjem naj se površine ohladijo. Ko hrano segrevate v plastičnih ali papirnatih posodah, pazite na pečico, saj obstaja nevarnost vžiga.
19. Če opazite dim, pečico izklopite ter pustite vrata zaprta, da se ogenj zaduši.
20. Pečico redno čistite in poskrbite, da se na površinah ne bodo kopičili ostanki živil.
21. Slabo vzdrževanje pečice in zanemarjanje lahko povzroči površinske poškodbe, ki znatno vplivajo na življenj-

## POMEMBNA VARNOSTNA NAVODILA



sko dobo naprave, hkrati pa lahko povzročijo nevarne situacije.

22. Za čiščenje ne uporabljajte grobih čistilnih sredstev in ostrih, kovinskih strgalnikov, ki lahko povzročijo praske na steklu, ki se lahko zaradi tega tudi razbije.
23. Ne uporabljajte čistilnika na paro.
24. Glejte navodila za čiščenje tesnil vrat, prostora za kuhanje in pripadajočih delov na strani SI-19.
25. Ta naprava je namenjena uporabi v gospodinjstvih in podobnih okoljih, kot so:
  - kuhinjske površine v prodajalnah, pisarnah in drugih delovnih okoljih,
  - hoteli, moteli in druga stanovanjska okolja,
  - kmečke hiše,
  - prostori za spanje in zajtrkovanje.
26. **OPOZORILO:** Med uporabo se naprava in njeni dosegljivi deli lahko zelo segrejejo. Bodite pozorni, da se teh površin ne dotikate. Otroci, mlajši od 8 let, naj ob napravi ne bodo prisotni brez nadzora.
27. Naprava se med uporabo segreje. Pazite, da se ne dotikate vročih površin v pečici.
28. Med uporabo lahko dosegljivi deli postanejo vroči. Otrokom ne dovolite, da se dotikajo naprave.

### Da se izognete tveganju požara:

1. **Mikrovalovne pečice med obratovanjem ne puščajte brez nadzora. Previsoka moč ali predolg čas kuhanja lahko hrano pregrejejo in povzročijo ogenj.**
2. Električna vtičnica mora biti enostavno dostopna, da v nujnem primeru lahko pečico enostavno odklopite z napajanja.
3. Potrebno je električno napajanje izmeničnega toka 230-240 V~, 50 Hz z najmanj 13A varovalko na napajalnem kablu ali 13A tokovnim prekinjalom.
4. Zagotovite ločen električni tokovod, ki bo napajal samo mikrovalovno pečico.



## POMEMBNA VARNOSTNA NAVODILA

5. Pečice ne postavljajte na vroča mesta, npr. blizu konvekcijske pečice.
6. Mikrovalovne pečice ne postavljajte na mesta z veliko vlage.
7. Pečice ne shranjujte, niti ne uporabljate zunaj.
8. Po uporabi očistite pokrov magnetrona, prostor za kuhanje, vrtljivi krožnik in nosilec. Te površine morajo biti suhe in nemastne. Naložena maščoba se lahko pregreje in se kadi ali pa vžge.
9. V bližino pečice ali prezračevalnih odprtin ne postavljajte vnetljivih materialov.
10. Prezračevalnih odprtin ne zakrivajte.
11. S hrane in embalaže odstranite vse kovinske sponke, žice itd., saj iskrenje kovinskih površin lahko povzroči ogenj.
12. Mikrovalovne pečice ne uporabljajte za pogrevanje olja ali cvrtja. Temperature ni mogoče nadzorovati in olje se tako lahko vžge.
13. Za pripravo pokovke uporabljate le posebno pokovko, ki je primerna za uporabo v mikrovalovni pečici.
14. V pečici ne shranjujte hrane ali drugih stvari.
15. Po vklopu pečice preverite nastavitve, da se prepričate, da pečica obratuje tako kot želite.
16. Da preprečite pregrevanje in požar, je treba biti še posebej pozoren pri kuhanju ali pogrevanju hrane z visokim deležem sladkorja ali maščobe, na primer klobase v testu, pite ali božični puding.
17. Glejte ustrezne napotke v navodilih za uporabo.

### **Da se izognete tveganjem za poškodbe**

#### **1. OPOZORILO:**

Ne uporabljajte pečice, če je poškodovana ali okvarjena. Pred uporabo preverite naslednje:

- a) Vrata; prepričajte se, da so vrata pravilno zaprta in da niso povešena ali zvita.
- b) Tečaji in varnostni zatiči vrat; preverite in se prepri-





## POMEMBNA VARNOSTNA NAVODILA



- čajte, da niso zlomljeni ali odviti.
- c) Tesnila vrat in tesnilne površine; prepričajte se, da niso poškodovane.
  - d) V prostoru za kuhanje ali na vratih; prepričajte se, da ni vdrtin.
  - e) Napajalni kabel in vtič; prepričajte se, da nista poškodovana.
2. Ne uporabljajte pečice pri odprtih vratih in ne spreminjajte varnostnih zatičev vrat.
  3. Ne uporabljajte pečice, če se med tesnili vrat in tesnilnimi površinami nahaja kakšen predmet.
  4. Ne dovolite, da se na vratnem tesnilu in ob njem začne kopičiti maščoba in nečistoča. Pečico redno čistite in odstranjujte ostanke hrane. Sledite navodilom poglavja "Nega in čiščenje" na strani SI-19.
  5. Osebe s SRČNIM SPODBUJEVALNIKOM naj se o previdnostnih ukrepih glede uporabe mikrovalovne pečice posvetujejo s svojim zdravnikom ali proizvajalcem spodbujevalnika.

15

### **Da se izognete nevarnostim električnega udara**

1. Pod nobenimi pogoji ne odstranjujte zunanjega ohišja.
2. V odprtino zaklepa vrat ali prezračevalne odprtine ne zlivajte ničesar in ne vstavljajte nobenih predmetov. Če pride do razlitja, nemudoma izklopite pečico in izvlecite vtič ter pokličite pooblaščenega serviserja SHARP.
3. Napajalnega kabla ali vtiča ne potaplajte v vodo ali druge tekočine.
4. Napajalni kabel naj ne visi preko roba mize ali delovne površine.
5. Napajalnega kabla ne približujte vročim površinam, vključno s hrbtno stranjo pečice.
6. Lučke pečice ne menjajte sami in ne dovolite, da bi lučka menjal kdor koli, razen pooblaščen električar podjetja SHARP. Če se lučka pečice pokvari, se posvetujte s pooblaščenim servisom SHARP.





## POMEMBNA VARNOSTNA NAVODILA

### Da se izognete nevarnosti eksplozije pri intenzivnem vrenju:

1. Nikoli ne uporabljajte zaprtih posod. Pred uporabo odstranite tesnila in pokrove. Zaprte posode lahko eksplodirajo, saj se v njih nabere tlak, tudi ko je pečica že izklopljena.
2. Bodite še posebej pozorni, ko z mikrovalovi segrevate tekočine. Uporabite široko posodo, da lahko mehurčki izhajajo. **Tekočin nikoli ne segrevajte v ozkih posodah, kot so otroške stekleničke, saj lahko to povzroči, da vsebina ob segretju izbruhne iz posode in povzroči opekline.** Da preprečite nenadne izbruhe vrele tekočine in morebitne oparine:
  1. Hrane ne segrevajte predolgo.
  2. Pred segrevanjem/pogrevanjem tekočino premešajte.
  3. V tekočino med pogrevanjem vstavite stekleno cevko ali podoben pripomoček (ne sme biti kovinski).
  4. Tekočina naj v pečici stoji najmanj 20 sekund po koncu kuhanja, da preprečite sunkovito vretje.
3. Pred pripravo hrane predrite kožo živil, kot so krompir, klobase in sadje, sicer lahko počijo.

### Da se izognete tveganjem za opekline

1. Ko hrano vzemate iz pečice, uporabljajte držala za lonce ali kuharske rokavice, da preprečite opekline.
2. Posode, pokovko ali vrečke za pripravo hrane v pečici vedno odpirajte stran od obraza in rok, da se izognete oparinam in izbruhu vrele tekočine.
3. **Da se izognete opeklina, pred postrežbo vedno preverite temperaturo hrane, še posebej pa bodite previdni, ko pripravljate obroke dojenčkom, otrokom in starejšim. Temperatura posode ni pravi pokazatelj temperature hrane ali pijače; vedno preverite temperaturo hrane.**
4. Ko odpirate vrata, se vedno umaknite nazaj, da prepre-





## POMEMBNA VARNOSTNA NAVODILA



čite opekline zaradi izhajajoče pare in vročine.

5. Pečeno hrano po segrevanju narežite, da lahko para uide, saj boste tako preprečili nevarnost opeklin.

### **Da preprečite napačno uporabe pečice otrok**

1. Ne naslanjajte se na vrata pečice.
2. Otroke poučite o vseh pomembnih varnostnih navodilih: uporabi držal za lonce, previdnem odstranjevanju pokrovov, pozornosti glede embalaže (npr. materiali, ki se samodejno segrevajo), ki je namenjena posebni zapečenosti hrane, saj se lahko izjemno segreje.

15

### **Druga opozorila**

1. Nikoli ne spreminjajte pečice na kakršen koli način.
2. Pečice med obratovanjem ne premikajte.
3. Ta pečica je namenjena le za domačo uporabo in je namenjena le pripravi hrane. Ni je dovoljeno uporabljati v komercialne ali raziskovalne namene.

### **Za brezhibno uporabo pečice in preprečevanje poškodb:**

1. Nikoli ne uporabljajte prazne pečice, razen v primerih, ki jih navajajo navodila za uporabo. V nasprotnem primeru lahko pečico poškodujete.
2. Ko uporabljate posodo za posebno zapečenost hrane ali material, ki se samodejno segreva, na dno vedno postavite izolirni material, ki je odporen na vročino, kot je porcelanast krožnik, da preprečite poškodbe vrtljivega krožnika zaradi vročine. Ne presegajte časa za segrevanje, ki ga navajajo navodila za uporabo posode.
3. Ne uporabljajte kovinskih pripomočkov, ki odsevajo mikrovalove in lahko povzročijo iskrenje. Uporabljajte le vrteči krožnik in podstavek krožnika, ki sta namenjena za uporabo v tej pečici. Pečice nikoli ne uporabljate brez nameščenega vrtljivega krožnika.
4. Med delovanjem pečice nanjo ničesar ne postavljajte.

### **OPOMBA:**

Če niste prepričani, kako priklopiti pečico, se posvetujte s pooblaščenim usposobljenim električarjem. Niti proizva-





## POMEMBNA VARNOSTNA NAVODILA

jalec niti prodajalec ne odgovarjata za škodo na pečici ali osebne poškodbe zaradi neupoštevanja postopkov za pravičen električni priklop. Na stenah pečice ali okoli vratnih tesnil ter tesnilnim površinah se lahko občasno naberejo kapljice ali vodna para. To je običajen pojav in ne pomeni, da mikrovalovna pečica pušča ali je okvarjena.

### **VGRAJENI KOMPLET**

Za to pečico ni na voljo nobenega vgrajenega kompleta. Ta pečica je namenjena le uporabi na pultu.





## NAMESTITEV



1. Iz prostora za kuhanje odstranite vso embalažo. Odstranite tudi zaščitno folijo na zunanji strani pečice. Preverite, če je pečica kjerkoli poškodovana.
2. Pečico postavite na ravno, trdno podlago, ki je dovolj močna za težo pečice in najtežje živilo, ki ga boste v njej kuhali. Pečice ne postavljajte v omarico.
3. Izberite ravno površino, ki zagotavlja dovolj odprtega prostora za dovod zraka in/ali izhodne odprtine. Zadnja stran naprave naj bo obrnjena proti steni.
  - Med pečico in steno je potrebno pustiti vsaj 20 cm prostora.
  - Nad pečico pustite najmanj 30 cm prostora.
  - Ne odstranite nog iz spodnjega dela pečice.
  - Če so dovod zraka in/ali izhodne odprtine blokirane, lahko pride do poškodb pečice.
  - Pečico postavite čim dlje od radijskih naprav in televizorjev. Delovanje mikrovalovne pečice lahko povzroči motnje v delovanju vašega radia ali televizorja.

15

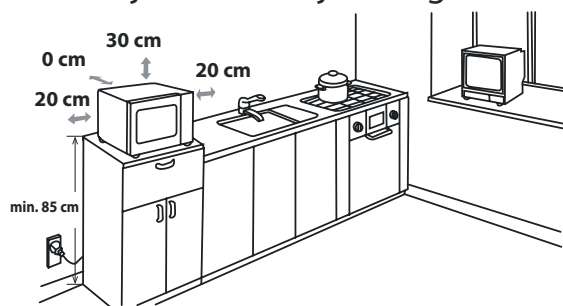

4. Vrata pečice se med kuhanjem lahko segrejejo. Pečico postavite ali namestite tako, da bo dno pečice najmanj 85cm dvignjeno od tal. Otrokom ne dovolite, da bi se približali vratom pečice, da se ne bi opekli.
5. Vtič pečice varno vklopite v standardno ozemljeno hišno električno vtičnico.





## NAMESTITEV

**OPOZORILO:** Pečice ne postavljajte na mesta, kjer prihaja do vročine ali visoke vlažnosti, (npr. poleg ali nad običajno pečico) ali poleg vnetljivih materialov (npr. zaves). Zračne odprtine ne smejo biti blokirane ali ovirane. Na vrh pečice ne postavljajte predmetov.

### ELEKTRIČNI PRIKLOP

- Preprečite, da voda pride v stik z napajalnim kablom ali vtičem.
- Vtič na ustrezen način vstavite v vtičnico.
- Z istim vtičem ne povežite drugih naprav.
- Če je napajalni kabel poškodovan, ga mora zamenjati pooblaščen serviser Sharp ali usposobljen strokovni delavec, da se izognete tveganjem.
- Pri odstranjevanju vtiča iz vtičnice vedno primite za vtič in ne za kabel, saj lahko s tem poškodujete kabel in notranje povezave.
- Če je vtič, povezan s pečico, obnovljen in izhod v vašem domu ni kompatibilen z dobavljenim vtičem, ga ustrezno odstranite (ne odrežite).
- Če povezan vtič ni obnovljen in vtičnica v vašem domu ni kompatibilna z dobavljenim vtičem, ga odrežite.



**OPOZORILO: TA NAPRAVA MORA BITI OZEMLJENA**



## NIVOJI MOČI MIKROVALOV



Na voljo je 6 stopenj moči mikrovalov, kot je navedeno spodaj.

Nivo moči mikrovalov se spreminja glede na vklapljanje in izklapljanje. Ko uporabljate mikrovalovno pečico z močjo, ki ni VISOKA (100 %), boste lahko slišali intervale vklapljanja in izklapljanja mikrovalovnega učinka, zaradi katerega se hrana kuha ali odmrzuje.

Načeloma veljajo naslednja priporočila:

**800 W** - (VISOKO) se uporablja za hitro kuhanje ali pogrevanje, npr. mesno-zelenjavne jedi, vroče pijače ipd.

**700 W** = SREDNJE VISOKO - uporablja se pri daljšem kuhanju čvrstejše hrane, kot so pečenke, mesne štruce in obloženi obroki, pa tudi za občutljivejšo hrano, kot je npr. biskvit. Pri tej znižani nastavitvi se bo hrana kuhala enakomerno ne da bi se ob straneh prekuhala.

**580 W** = SREDNJE - za gosta živila, ki potrebujejo daljši čas kuhanja, če se kuhajo v

običajni pečici, kot so npr. jedi iz govedine. S to nastavitvijo bo meso mehko.

**410 W** = SREDNJE NIZKO - ta nastavev je primerna predvsem za kuhanje riža, testenin, cmokov in jajčnih krem.

**330 W** = ODTAJEVANJE - za odtajevanje izberite to nastavev, da zagotovite enakomerno odtajevanje hrane.

**160 W** = NIZKO - za nežno odtajevanje, npr. kremnih sladici in peciva.

SI

## KUHANJE Z MIKROVALOVI



1. Pripravite in postavite hrano v primerni posodi (glejte "PRIMERNA OPREMA PEČICE" na strani SI-18) neposredno na sredino vrtljivega krožnika. Zaprite vratca.
2. Obrnite gumb za nastavev **MOČI MIKROVALOV** v zelen položaj; izberete lahko vseh šest nivojev moči.
3. Gumb za nastavev **ČASOVNIKA/ODTAJEVANJA** obrnite na zeleni čas kuhanja/odtaje vanja in pečica bo z delovanjem začela samodejno.
4. Ko je kuhanje/odtajevanje končano, se izbirnik **ČASOVNIK/ODTAJEVANJE** vrne na ničlo "0", prav tako se oglasi zvočni signal. Lučka pečice se samodejno izključi in vrtljivi krožnik se preneha vrteti. Odprite vratca pečice in pazljivo odstranite hrano/posodo. Hrano pustite stati kolikor potrebno.

### NAPOTKI ZA KUHANJE

Ko se pečica zažene, se bo v njej prižgala lučka, vrtljivi krožnik pa se bo začel vrteti v smer urnega kazalca.

Če želite prekiniti kuhanje pred iztekom nastavljenega časa, obrnite izbirnik **ČASOVNIK/ODTAJEVANJE** nazaj v položaj "0" (izklop), ali enostavno odprite vrata. Za nadaljevanje kuhanja, zaprite vrata. Če želite spremeniti čas kuhanja, enostavno obrnite izbirnik **ČASA/ODTAJEVANJA** na zeleno vrednost.

Če kuhanje/odtajevanje poteka manj kot 3 minute, obrnite izbirnik **ČASOVNIK/ODTAJEVANJE** obrnite preko oznake 10 minut in nato nazaj na zeleno nastavev. Časovnik bo nato bolj natančen.

Za spremembo nivoja moči mikrovalov med kuhanjem obrnite izbirnik **MOČ MIKROVALOV** na zeleno nastavev.





## KUHANJE Z MIKROVALOVI

### OPOZORILO:

Prepričajte se, da se je izbirnik **ČASOVNIK/ODTAJEVANJE** po koncu kuhanja vrnil na položaj "0", saj bo sicer pečica z delovanjem nadaljevala, ko zaprete vratca.

### POMEMBNO:

Če kuhate hrano dlje, kot je določeno za način 800 W, se bo zaradi preprečevanja pregrevanja pečica samodejno izklopila. (Moč mikrovalov se bo zmanjšala ali se bo žar izklopil).



## VODIČ ZA ODTAJEVANJE

S tem vodičem vam želimo olajšati odtajevanje določenih vrst hrane.

Pečico lahko uporabljate za odtajevanje: kosov piščanca, zrezkov, rib (celih ali filejev), mletega mesa in klobas.

**Primer:** za odtajevanje 0,4 kg kosa piščanca:

1. Kos piščanca vstavite v plitvo mikrovalovno posodo, ki jo nato postavite na vrtljivi krožnik v pečici.
2. Obrnite izbirnik **MOČ MIKROVALOV** na nastavev za **ODTAJEVANJE**.
3. Obrnite izbirnik **ČASOVNIK/ODTAJEVANJE** in ga nastavite na 0,4 kg. Pečica bo nemudoma začela z delovanjem. Med odtajevanjem kose piščanca 1-2x obrnite.
4. Po končanem odtajevanju pokrijte hrano s folijo in jo pustite stati, dokler se temeljito ne odtali.

**OPOMBA:** čas odtajevanja temelji na običajnih pogojih. Prosimo preverite, kako je odtajevanje uspelo in po potrebi prilagodite čas odtajevanja.



## PRIMERNA OPREMA PEČICE



Za kuhanje/odtajevanje živil v mikrovalovni pečici morajo mikrovalovi enakomerno prehajati skozi stene posode in vstopati v notranjost živila, ki ga pripravljate.

Zato morate obvezno uporabljati predpisano posodo.

Priporočamo uporabo okroglih/ovalnih posod, saj se v oglatih posodah toplota zadržuje v vogalih in se hrana lahko prekuha. Uporabite lahko spodaj navedeno posodo.

Pripomočki za kuhanje	Varnost pri uporabi mikrovalovne pečice	Razlaga
Aluminijasta folija Posode iz folije	✓ / ✗	Dele živil lahko pred pregrevanjem zavarujete z aluminijasto folijo. Slednja naj bo med kuhanjem vsaj 2 cm oddaljena od sten pečice, sicer lahko pride do iskrenja. Posode iz folije ne priporočamo, razen, če jo priporoča proizvajalec, npr. Microfoil®, vsekakor sledite navodilom za uporabo.
Posoda za porjavitev	✓	Vedno sledite navodilom proizvajalca. Ne prekoračite predpisanega časa segrevanja. Pazite, saj se te posode lahko zelo segrejejo.
Kitajski porcelan in keramika	✓ / ✗	Porcelan, lončena posoda, glazirana keramika in kitajski porcelan so praviloma primerne, razen tistih s kovinsko dekoracijo.
Steklena posoda, npr. Pyrex®	✓	Če uporabljate steklene posode, pazite, da zaradi prehitrega segrevanja živil ne počijo.
Kovina	✗	Kovinskih posod ne priporočamo, saj pride do iskrenja, ki lahko privede do požara.
Plastična/polistirenska posoda, npr. posode iz lokalov s hitro hrano	✓	Pazite, da se posode med kuhanjem ne bodo deformirale, stalile ali razbarvale.
Folija	✓	Kuhajoče hrane se ne dotikajte z rokami, priporočamo pa, da ta živila prebodete in tako odvedete nakopičeno soparo.
Vrečke za zamrzovanje/peko	✓	Potrebno jih je prebosti, da para lahko uide. Uporabljajte folije, ki so primerne za uporabo v mikrovalovni pečici. Ne uporabljajte plastičnih ali kovinskih vrvic ali trakov, saj se slednji lahko med kuhanjem stalijo ali povzročijo iskrenje.
Papirnati krožniki/posode in papir za peko	✓	Za vpijanje vlage uporabite postopek segrevanja. Pazite, zaradi pregrevanja se lahko jed zažge.
Pletene in lesene posode	✓	Če uporabljate te materiale, lahko pride do pregrevanja, zato bodite pazljivi.
Reciklirani papir in časopis	✗	Lahko vsebuje kovinska prijemala, ki med kuhanjem povzročijo iskrenje, ki lahko privede do požara.



### OPOZORILO:

**Ko hrano segrevate v plastičnih ali papirnatih posodah, pazite na pečico, saj obstaja nevarnost vžiga.**



## NEGA IN ČIŠČENJE

**POZOR: ZA ČIŠČENJE MIKROVALOVNE PEČICE NE UPORABLJAJTE KOMERCIALNIH ČISTIL ZA PEČICE, PARNIH ČISTILNIKOV, JEDKIH, GROBIH ČISTILNIH SREDSTEV, IN ČISTILNIH SREDSTEV, KI VSEBUJEJO NATRIJEV HIDROKSID. PEČICO REDNO ČISTITE IN POSKRIBITE, DA SE NA POVRŠINAH NE BODO KOPIČILI OSTATKI ŽIVIL - Pečico ohranjajte čisto, sicer se lahko njena površina poškoduje. To lahko bistveno skrajša njeno življenjsko dobo in privede do nevarne situacije.**

### Zunanost pečice

Zunanost pečice lahko enostavno očistite z blago milnico in vodo. Odvečno milnico obrišite s krpo in površino osušite z mehko brisačo.

### Nadzorna plošča

Pred čiščenjem odprite vrata in deaktivirajte upravljalno ploščo.

Pri čiščenju bodite pazljivi, da ne poškodujete upravljalne plošče pečice. Za brisanje površine uporabljajte le mehko, z vodo navlaženo krpo. Izogibajte se uporabi prevelike količine vode. Ne uporabljajte nobenih kemičnih ali abrazivnih čistilnih sredstev.

### Notranost pečice

1. Po vsaki uporabi, ko je notranost pečice še topla, jo navlažite z vlažno krpo. Večje madeže očistite z blago milnico in jih nekajkrat obrišite na suho, dokler ne odstranite vseh ostankov. Vgrajeni vlažilniki se lahko pregrejejo in začnejo povzročati dim ter iskre. Ne odstranjujte varovalnega pokrova.

2. Prepričajte se, da milnica ali voda ne bosta zašli v odprtine na stenah pečice, kar lahko povzroči poškodbe.

3. Za čiščenje notranosti pečice ne uporabljajte razpršil.

Poskrbite, da bo pokrov magnetrona vedno čist.

Pokrov magnetrona je zgrajen iz občutljivega materiala, zato morate biti pri čiščenju izjemno pazljivi (upoštevajte zgoraj navedena navodila).

**OPOMBA:** Prekomerno močenje lahko povzroči poškodbe pokrova magnetrona.

Pokrov magnetrona je potrošni del, ki ga boste morali občasno zamenjati, če ga ne boste redno čistili.

### Vrtljivi krožnik in podstavek krožnika

Vrtljivi krožnik in njegov podstavek odstranite iz pečice.

Vrtljivi krožnik in podstavek krožnika operite v vodi z malo milnice. Obrišite z mehko krpo. Poleg v pomivalnem stroju je dovoljeno.

### Vrata

Za odstranjevanje nečistoč na obeh straneh vrat, tesnilni gumi in pripadajočih delih uporabljajte mehko, vlažno krpo. Ne uporabljajte grobih čistilnih sredstev in ostrih, kovinskih strgalnikov, ki lahko povzročijo praske na steklu, ki se lahko tudi razbije.

**OPOMBA:** Ne uporabljajte čistilnika na paro.

### Nasvet za čiščenje - za lažje čiščenje pečice:

V skledo dajte polovico limone in prilijte 300 ml vode, ter segrevajte pri 100 % za 10-12 minut.

S suho krpo nato obrišite notranost pečice do suhega.

## ODPRAVLJANJE NAPAK



Če mislite, da pečica ne deluje pravilno, lahko sami opravite nekaj preprostih pregledov, preden pokličete serviserja. Tako boste zmanjšali število nepotrebnih servisnih klicev, če je napaka preproste narave.

Opravite naslednji preprost pregled:

Postavite skodelico vode na vrtljivi krožnik in zaprite vrata.

Programirajte pečico za 1-minutno kuhanje z močjo mikrovalov 100 %.

1. Ali se lučka med kuhanjem vklopi?
2. Ali se vrtljivi krožnik vrti?
3. Ali ventilator deluje? (Preverite tako, da postavite roko nad zračne odprtine ventilatorja.)
4. Ali se po 1 minuti oglasi zvočni alarm?
5. Ali je voda v skodelici vroča?

Če je odgovor na katero koli vprašanje "NE", najprej preverite, ali je pečica pravilno priključena in da ni pregorela varovalka. Če tu ni okvare, preverite spodnjo tabelo za odpravljanje težav.

**OPOZORILO: Nikoli sami ne prilagajajte, popravljajte ali spreminjajte pečice. Servis ali popravilo lahko izvede le pooblaščen SHARPOV serviser. To je pomembno, ker servis lahko vključuje odstranjevanje pokrova, ki ščiti pred izpostavljenostjo pred mikrovalovno energijo.**

- Tesnilo vrat zaustavi puščanje mikrovalov med delovanjem pečice, vendar ni zračno nepredušno. Tvorjenje vodnih kapljic, svetlobe ali toplega zraka okrog vrat pečice je normalno. Hrana z visoko količino vlage bo oddajala paro, ki se bo na stenah pečice kopičila kot kondenz.
- **Popravila in spremembe:** Ne poizkušajte uporabljati pečice, če ta ne deluje pravilno.
- **Zunanje ohišje in dostop do lučke:** Nikoli ne odstranjujte zunanjega ohišja, saj je to zelo nevarno zaradi delov v notranjosti, ki so pod visoko napetostjo, zato se jih ne smete nikoli dotakniti, ker je to lahko smrtno nevarno.

Vaša pečica ni opremljena s pokrovom za dostop do lučke. Če se lučka okvari, je ne poskušajte zamenjati sami, pokličite pooblaščenega serviserja podjetja SHARP.

SI



## ODPRAVLJANJE NAPAK

### SEZNAM ODPRAVLJANJA MOTENJ

TEŽAVA	REŠITEV
Okrog vrat se ustvarja prepih.	Ko pečica deluje, zrak kroži po notranjosti. Vrata ne ustvarijo nepredušnosti, zato lahko zrak uhaja skozi vrata.
V pečici nastaja kondenz, ki lahko uhaja skozi vrata.	Notranjost pečice je običajno hladnejša od hrane, ki jo kuhate, zato bo proizvedena para pri kuhanju na hladnejši površini kondenzirala. Količina proizvedene pare je odvisna od vsebnosti vode v hrani, ki jo kuhate. Nekatera živila vsebujejo veliko vlage, kot npr. krompir. Kondenz znotraj steklenih vrat morate očistiti po nekaj urah.
Bliskanje ali iskrenje v notranjosti med kuhanjem.	Do iskrenja pride, če kovinski predmet med kuhanjem pride v tesen stik s prostorom za kuhanje v pečici. Zaradi tega lahko postane ta prostor bolj hrapav, vendar ga ne more poškodovati.
Krompir se iskri.	Prepričajte se, da ste "očesa" krompirja odstranili in krompir prebodli, ga postavili neposredno na vrtljivi krožnik ali v plitvo oz. podobno posodo, odporno proti vročini.
Pečica kuha prepočasi.	Prepričajte se, da ste izbrali pravi nivo moči.
Pečica proizvaja hrup.	Mikrovalovna energija se med kuhanjem/odmrzovanjem VKLAPLJA in IZKLAPLJA.
Zunanje ohišje je vroče.	Ohišje lahko postane vroče na dotik - zato naj bo na varni razdalji od otrok.



SI



SI-22





Upozornění: Váš produkt je označený tímto symbolem. To znamená, že použité elektrické a elektronické produkty nesmí být smíšeny s běžným domácím odpadem. Pro tyto produkty existují speciální sběrná místa.

## A. Informace pro uživatele ohledně likvidace (domácnosti)

### 1. V Evropské unii

Pozor: Pokud chcete toto zařízení zlikvidovat, nevyhodte ho do běžného odpadkového koše!

S použitými elektrickými a elektronickými zařízeními se musí zacházet zvlášť a v souladu s legislativou, která vyžaduje správné ošetření, opětné zužitkování a recyklaci použitých elektrických a elektronických zařízení.

Po implementaci členskými státy mohou soukromé domácnosti v státech EU bezplatně\* odevzdat svá použitá elektrická a elektronická zařízení na příslušná sběrná místa.

V některých krajínách\* někteří maloprodejci přijmou bezplatně váš starý produkt, pokud si zakoupíte podobný nový produkt.

\*) Pro další podrobnosti kontaktujte prosím své místní orgány.

Pokud má vaše použité elektrické nebo elektronické zařízení baterie nebo akumulátory, tyto předem zvlášť zlikvidujte v souladu s místními požadavky.

Správnou likvidací vašeho produktu pomůžete zajistit, že odpad přejde potřebným ošetřením, opětným zužitkováním a recyklací, a tím se předejde potenciálním negativním vlivům na životní prostředí a zdraví člověka, k čemu by v opačném případě mohlo dojít z důvodu nesprávné manipulace s odpadem.

### 2. V jiných zemích mimo EU

Pokud chcete tento produkt zlikvidovat, kontaktujte prosím své místní orgány a informujte se na správný způsob likvidace.

Pro Švýcarsko: Použitá elektrická nebo elektronická zařízení se dají bezplatně vrátit obchodníkovi, a to i v případě, že nezakoupíte nový produkt. Další sběrná místa jsou uvedena na webové stránce [www.swico.ch](http://www.swico.ch) nebo [www.sens.ch](http://www.sens.ch).

## B. Informace o likvidaci - pro obchodní uživatele

### 1. V Evropské unii

Pokud se produkt používá na obchodní účely a chcete ho zlikvidovat: Kontaktujte prosím svého prodejce SHARP, který vám podá informace o navrácení produktu. Může dojít k tomu, že vám budou účtovány poplatky vycházející z navrácení a recyklace produktu. Malé produkty (a malá množství) mohou být přijaty vašimi místními sběrnými místy. Pro Španělsko: Ohledně likvidace použitých produktů kontaktujte zavedený sběrný systém nebo lokální úřad.

### 2. V jiných zemích mimo EU

Pokud chcete tento produkt zlikvidovat, kontaktujte prosím své místní orgány a informujte se na správný způsob likvidace.



## JAK VAŠE TROUBA FUNGUJE



Mikrovlny jsou energetické vlny podobné televizním a rádiovým vlnám.

Elektrická energie se mění na mikrovlnnou energii, která se vlnovodem přeměruje do střední části prostoru trouby. Potom je mikrovlnná energie distribuována rovnoměrně po celém prostoru trouby.

Mikrovlny nemohou projít kovem, proto je nitro trouby vyrobené z kovu a na dvířkách je pletivo z jemného kovu.

Během vaření se mikrovlny náhodně odráží od bočních stěn nitro trouby.

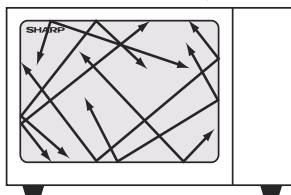

Mikrovlny proniknou přes určité materiály (jako je sklo a plast) a tím ohřejí jídlo. (Viz Vhodné nádoby nádoby do trouby, na straně CZ-18).

Voda, cukr a tuk v jídle absorbují mikrovlny, které způsobují jejich vibraci. Třením se tak vytvoří teplo podobné jako když si zahříváte ruce jejich třením o sebe.

Venkovní části jídla se zahřívají pomocí mikrovlnné energie a teplo se potom tepelnou vodivostí přesune do středu, podobně jako při běžném vaření. Pro zajištění rovnoměrného ohřevu je důležité jídlo otáčet, přeuspořádat nebo promíchat.

Po dokončení vaření trouba automaticky přestane vytvářet mikrovlny.

Po vaření je potřebné nechat jídlo odstat, aby se teplo rovnoměrně rozmístilo v jídle.

CZ





## OBSAH

INFORMACE OHLEDNĚ SPRÁVNÉ LIKVIDACE .....	1
JAK VAŠE TROUBA FUNGUJE .....	2
OBSAH .....	3
TECHNICKÉ ÚDAJE .....	3
TROUBA A PŘÍSLUŠENSTVÍ .....	4
OVLÁDACÍ PANEĽ .....	5
DŮLEŽITÉ BEZPEČNOSTNÍ POKYNY .....	6-13
INSTALACE .....	14-15
HLADINA MIKROVLNNÉHO VÝKONU.....	16
MIKROVLNNÉ VAŘENÍ.....	16-17
NÁVOD K ROZMRAZOVÁNÍ .....	17
VHODNÉ NÁDOBÍ DO MIKROVLNNÉ TROUBY .....	18
PÉČE A ČIŠTĚNÍ .....	19
ŘEŠENÍ PROBLÉMŮ .....	20-21



## TECHNICKÉ ÚDAJE

Název modelu:	R204
Střídavé napětí	: 230-240V~, 50Hz jedna fáze
Požadovaný výkon AC: Mikrovlny	: 1200W
Výstupní výkon: Mikrovlny	: 800W (IEC 60705)
Režim vypnutí (Režim úspory energie)	: méně než 1,0W
Mikrovlnná frekvence	: 2450MHz*(skupina 2/třída B)
Vnější rozměry (š) x (v) x (h)** mm	: 457 x 262 x 375
Rozměry vnitřního prostoru (š) x (v) x (h)*** mm	: 315 x 178 x 328
Objem trouby	: 20 litrů***
Otočný talíř	: ø245mm/sklo
Hmotnost	: cca 12kg
Žárovka trouby	: 20W/230V~

\* Tento výrobek splňuje požadavky evropské normy EN55011. V souladu s touto normou je tento výrobek klasifikován jako zařízení skupiny 2, třídy B. Skupina 2 znamená, že zařízení záměrně generuje radiofrekvenční energii ve formě elektromagnetického záření pro tepelné zpracování potravin. Zařízení třídy B znamená, že zařízení je vhodné používat v domácích zařízeních.

\*\* Hloubka nezahrnuje kliku k otvírání dvířek.

\*\*\* Vnitřní kapacita je vypočtena odměřením maximální šířky, hloubky a výšky. Skutečná kapacita pro uložení jídla je menší.

JAKO SOUČÁST POLITIKY NEUSTÁLÉHO ZLEPŠOVÁNÍ SI VYHRAZUJEME PRÁVO ÚPRAVY DESIGNU A TECHNICKÝCH ÚDAJŮ BEZ OHLÁŠENÍ.

## TROUBA A PŘÍSLUŠENSTVÍ

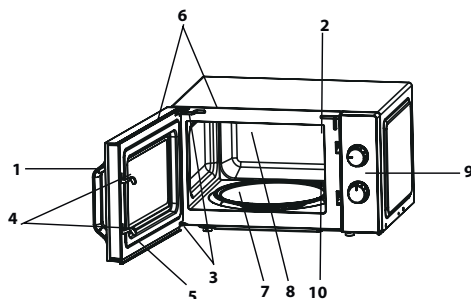

### TROUBA

1. Klika
2. Lampa trouby
3. Dveřní závěsy
4. Bezpečnostní západky dveří
5. Dveře
6. Těsnění dveří a těsnící povrchy
7. Otočná hřídel motoru
8. Prostor trouby
9. Ovládací panel
10. Kryt vlnovodu (NEODSTRAŇUJTE)
11. Napájecí kabel
12. Vnější skříňka

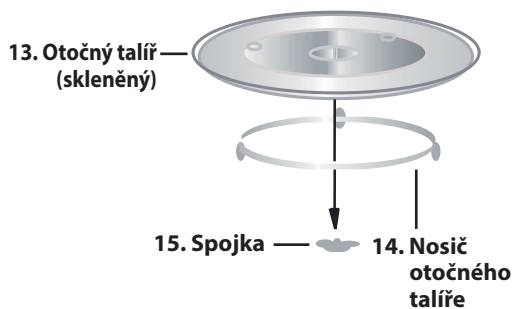
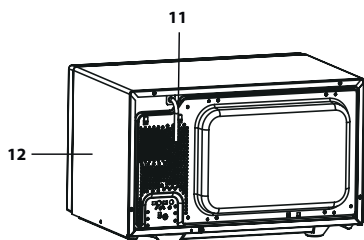

### PŘÍSLUŠENSTVÍ:

Zkontrolujte, zda bylo dodáno následující příslušenství:

(13) Otočný talíř (14) Podpora otočného talíře (15) Spojka

Umístěte nosič otočného talíře doprostřed dna trouby tak, aby se mohl volně otáčet okolo spojky. Pak umístěte otočný talíř na nosič otočného talíře tak, aby pevně zapadl do spojky.

Abyste se vyhnuli poškození otočného talíře, zajistěte, že při vybírání nádobí nebo nádob z trouby nejsou zachyceny o okraj otočného talíře.

**POZNÁMKA:** Při objednávce příslušenství uveďte prosím svému prodejci nebo autorizovanému servisnímu agentovi SHARP dvě položky: číslo součástky a název modelu.

### POZNÁMKY:

- Kryt vlnovodu je křehký. Při čištění vnitřku trouby byste měli být opatrní, abyste jej nepoškodili.
- Troubu vždy obsluhujte se správně osazeným otočným talířem a nosičem otočného talíře. Zajistí to důkladné a stejnoměrné vaření. Nesprávně osazený otočný talíř může rachotit, nemusí se otáčet správně a může způsobit poškození trouby.
- Všechny potraviny a nádoby s potravinami se pro vaření umísťují vždy na otočný talíř.

CZ



## OVLÁDACÍ PANEL

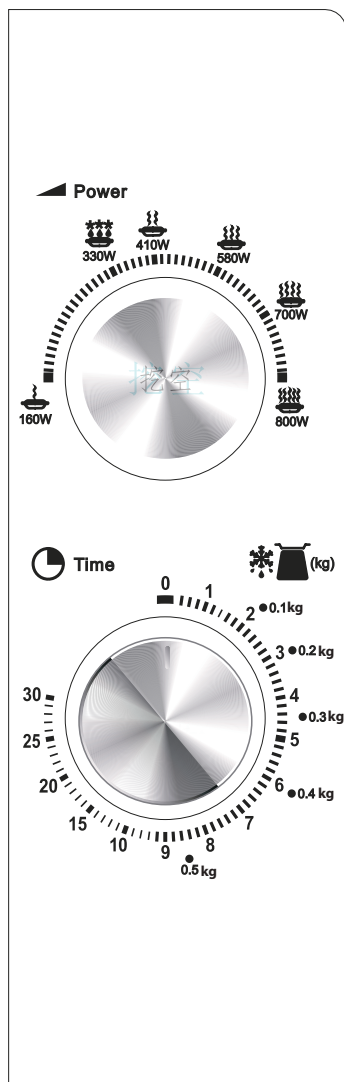

### 1 Tlačítko STUPEŇ MIKROVLNNÉHO VÝKONU

Úroveň výkonu (Viz detaily na stránce CZ-16)

800 WATT = VYSOKÝ

700 WATT = STŘEDNĚ VYSOKÝ

580 WATT = STŘEDNÍ

410 WATT = STŘEDNĚ NÍZKÝ

 330 WATT = ROZMRAZOVÁNÍ

160 WATT = NÍZKÝ

### 2. Tlačítko ČASOVAČ/ROZMRAZOVÁNÍ

(0-30 min./0,1-0,5 kg)

Funkce ČAS/ROZMRAZOVÁNÍ má dvě stupnice. Vnější slouží pro rozmrazování podle hmotnosti v kg. Vnitřní se používá pro nastavení času.



## PEČLIVĚ SI JE PŘEČTĚTE A UCHOVEJTE PRO BUDOUCÍ POUŽITÍ

1. Tato trouba je navržena pouze k použití na ploše kuchyňské linky. Není navržena na zabudování do kuchyňské jednotky. Neumísťujte troubu do skříňky.
2. Dveře trouby se mohou stát během její činnosti horkými. Uložte nebo namontujte troubu tak, aby její spodní část byla 85 cm nebo víc nad podlahou. Udržujte děti ve vzdálenosti od dvířek, abyste předešli jejich popálení.
3. **VAROVÁNÍ:** Desky se bezprostředně po vaření nedotýkejte, může být horká.
4. Zajistěte, aby byl nad troubou minimální volný prostor 30 cm.
5. Toto zařízení může být používáno dětmi staršími 8 let a osobami se sníženými fyzickými, smyslovými nebo duševními schopnostmi nebo s nedostatkem zkušeností, pokud je na ně dohlíženo nebo byly poučeny o použití zařízení bezpečným způsobem a rozumí zahrnutým rizikům. Děti si se zařízením nesmí hrát. Čištění a údržbu nesmí provádět děti mladší 8 let.
6. Zařízení a jeho kabel uchovejte mimo dosah dětí mladších 8 let.
7. **VAROVÁNÍ:** Dětem dovolte používat troubu bez dozoru pokud jste je odpovídajícím způsobem poučili, tudíž je dítě schopné používat troubu bezpečně a rozumí nebezpečím plynoucím z nesprávného použití.
8. **VAROVÁNÍ:** Přístupné části se mohou během použití zahřát. Vaše děti by měly být udržovány mimo dosah.
9. **VAROVÁNÍ:** Jsou-li dvířka nebo těsnění dvířek poškozené, trouba nesmí být používána dokud nebude opravena kompetentní osobou.
10. **VAROVÁNÍ:** Nikdy sami troubu neupravujte, neopravujte ani nepřestavujte. Je nebezpečné pro každou nequalifikovanou osobu vykonávat jakýkoli servis nebo opravu, kterých součástí je odstranění krytu, který chrá-



## DŮLEŽITÉ BEZPEČNOSTNÍ POKYNY

- ní před vystavením mikrovlnné energii.
11. Pokud je elektrický kabel tohoto spotřebiče poškozen, musí být nahrazen speciálním kabelem. Výměnu musí vykonat autorizovaný servisní agent SHARP.
  12. **VAROVÁNÍ:** Tekutiny a jiná jídla se nesmějí ohřívat v uzavřených nádobách, protože jsou náchylné na explozi.
  13. Mikrovlnný ohřev nápojů může mít za následek opožďené výbušné vaření, proto je třeba dávat pozor při manipulaci s nádobou.
  14. Nevařte vejce v skořápkách. Celá vejce natvrdo by se neměla ohřívat v mikrovlnné troubě, protože mohou explodovat dokonce i po ukončení mikrovlnného ohřevu. Pokud chcete vařit nebo ohřívat vejce, která nebyla míchaná nebo mixovaná, propíchněte žloutky a bílky, jinak vejce mohou explodovat. Vejce natvrdo před ohříváním v mikrovlnné troubě oloupejte a nakrájejte na plátky.
  15. Kuchyňské nádobí by se mělo zkontrolovat, aby bylo zajištěno, že je vhodné pro použití v troubě. Viz str. CZ-18. Používejte pouze mikrovlnně odolné nádoby a nádoby v mikrovlnných režimech.
  16. Aby se předešlo popálení, kojenecké láhve a nádoby s dětským jídlem se před konzumací musí promíchat nebo protřepat a je třeba zkontrolovat jejich teplotu.
  17. Během provozu se dvířka, vnější skříňka, prostor trouby, nádobí, příslušenství a zejména topná tělesa grilu velmi zahřejí.
  18. Je třeba dávat pozor a těchto míst se nedotýkat. Abyste zabránili popáleninám, používejte vždy kuchyňské chňapky. Před čištěním se ujistěte, že tato místa nejsou horká. Když ohříváte jídlo v plastových nebo papírových nádobách, dohlédněte na troubu kvůli riziku vznícení.
  19. Pokud si všimnete kouře, vypněte nebo odpojte troubu a nechte dveře uzavřené, abyste potlačili případné plameny.
  20. Pravidelně troubu čistěte a odstraňujte všechny zbytky jídla.



## DŮLEŽITÉ BEZPEČNOSTNÍ POKYNY



21. Pokud nebudete udržovat troubu čistou, může to vést ke zhoršení stavu povrchu, co následně může mít vliv na životnost spotřebiče a případně mít za následek nebezpečnou situaci.
22. Nepoužívejte drsné abrazivní čističe nebo ostré drátěnky na čištění skla dveří trouby, protože mohou poškrábat povrch, co může mít za následek roztržení skla.
23. Nepoužívejte parní čističe.
24. Viz pokyny pro čištění těsnění dvířek, prostoru trouby a přilehlých částí na straně CZ-19.
25. Tento spotřebič je určený k použití v domácnosti a podobných zařízeních, např.:
  - kuchyňky zaměstnanců v obchodech, kancelářích a jiném pracovním prostředí;
  - klienty v hotelech, motelech a ostatních obytných prostorech;
  - farmách;
  - v penzionech typu bed and breakfast.
26. **VAROVÁNÍ:** Zařízení a jeho dostupné části se během používání zahřejí. Je třeba se vyhnout dotknutí topných prvků. Děti mladší 8 let nesmí zařízení používat bez neustálého dohledu dospělé osoby.
27. Spotřebič se během používání zahřívá. Je třeba dbát, aby se zabránilo dotyku topných těles uvnitř trouby.
28. Přístupné části se mohou během použití zahřát. Vaše děti by měly být udržovány mimo dosah.

### **Aby se předešlo nebezpečí požáru:**

1. **Mikrovlnná trouba by neměla být ponechána během činnosti bez dozoru. Příliš vysoké stupně výkonu nebo příliš dlouhé doby vaření mohou vést k přehřátí jídla a jeho následnému vznícení.**
2. Elektrická zásuvka musí být snadno dostupná, aby se trouba v případě nouze dala jednoduše odpojit.
3. Střídavý přívod elektrické energie musí být 230V~, 50Hz, s minimální pojistkou distribuční linky 13A nebo s mini-

CZ





## DŮLEŽITÉ BEZPEČNOSTNÍ POKYNY

- málním jističem distribuční linky 13A.
4. K dispozici by měl být samostatný obvod, sloužící pouze tomuto zařízení.
  5. Neumisťujte troubu do míst, kde se tvoří teplo. Například do blízkosti klasické trouby.
  6. Neinstalujte troubu v místech s vysokou vlhkostí nebo tam, kde by se mohla vlhkost koncentrovat.
  7. Neukládejte ani nepoužívejte troubu ve vnějším prostředí.
  8. Po použití vyčistěte kryt vlnovodu, prostor trouby, otočný talíř a nosič otočného talíře. Je nutné, aby tyto části zůstaly suché a bez zbytků mastnoty. Nahromaděná mastnota se může přehřát a začít doutnat nebo se vznítit.
  9. Do blízkosti trouby nebo ventilačních otvorů neumisťujte hořlavé materiály.
  10. Neblokujte ventilační otvory.
  11. Z jídla a jeho obalu odstraňte všechny kovové uzávěry, drátěné součásti atd.. Vytvoření elektrického oblouku na kovových površích může způsobit požár.
  12. Nepoužívejte mikrovlnnou troubu na ohřev oleje pro fritování. Teplota se nedá kontrolovat a olej může vzplanout.
  13. Na výrobu pražené kukuřice používejte pouze speciální mikrovlnné zařízení na výrobu pražené kukuřice.
  14. Uvnitř trouby neskladujte jídlo ani žádné jiné věci.
  15. Po spuštění trouby zkontrolujte nastavení, abyste se ujistili, že trouba pracuje v požadovaném režimu.
  16. Abyste předešli přehřátí a požáru, je třeba dávat mimořádný pozor u vaření nebo ohřívání jídel s vysokým obsahem cukru nebo tuku, například masa zapečeného v těstíčku, koláčů nebo vánočního pudinku.
  17. Viz příslušné rady v návodu k obsluze.

### **Aby se předešlo možnosti zranění**

#### **1. VAROVÁNÍ:**

Nepoužívejte troubu, pokud je poškozena nebo nefunguje správně. Před použitím zkontrolujte následující:



## DŮLEŽITÉ BEZPEČNOSTNÍ POKYNY



- a) Dvířka; ujistěte se, že se správně dovírají a že nejsou zkřivená nebo ohnutá.
  - b) Závěsy a bezpečnostní západky dveří; zkontrolujte je, abyste se ujistili, že nedošlo ke zlomení nebo uvolnění.
  - c) Těsnění dveří a těsnící povrchy; ujistěte se, že nejsou poškozena.
  - d) Vnitřek prostoru trouby nebo prostoru dveří; ujistěte se, že tam nejsou žádné promáčkliny.
  - e) Elektrický kabel a zástrčka; ujistěte se, že nedošlo k poškození.
2. Nepoužívejte troubu, když jsou dveře otevřeny, ani jinak nepřestavujte bezpečnostní západky na dveřích.
  3. Nepoužívejte troubu, když je něco mezi těsněním dveří a těsníci povrchy.
  4. Nedovolte, aby se mastnota a nečistoty usadili na těsnění dvířek a přilehlých částech. Pravidelně troubu čistěte a odstraňujte veškeré zbytky jídla. Dbejte pokynů pro "Péči a čištění" na straně CZ-19.
  5. Osoby s KARDIOSTIMULÁTOREM by se měly poradit se svým lékařem nebo výrobcem kardiostimulátoru o preventivních opářeních týkajících se mikrovlnných trub.

### **Aby se předešlo možnosti elektrického šoku**

1. Za žádných okolností byste neměli odstraňovat vnější skříňku.
2. Nikdy nenalévejte nebo nevkládejte nic do otvorů zámků dveří nebo do ventilačních otvorů. V případě rozlití trouby okamžitě vypněte a odpojte a zavolejte autorizovaného servisního agenta SHARP.
3. Nevkládejte elektrický kabel nebo zástrčku do vody nebo jiné tekutiny.
4. Nenechte elektrický kabel viset přes hranu stolu nebo pracovního povrchu.
5. Udržujte elektrický kabel mimo horké povrchy, včetně zadní části trouby.
6. Nepokoušejte se sami vyměnit lampu trouby nebo ne-

CZ



## DŮLEŽITÉ BEZPEČNOSTNÍ POKYNY

chat kohokoliv, kdo není elektrikář autorizovaný společností SHARP, aby to udělal. Když lampa selže, oznamte to svému prodejci nebo autorizovanému servisnímu agentovi SHARP.

### **Aby se předešlo možnosti exploze a náhlého vaření:**

1. Nikdy nepoužívejte uzavřené nádoby. Těsnění a víčka před použitím odstraňte. Uzavřené nádoby mohou explodovat z důvodu nahromaděného tlaku dokonce i po tom, co byla trouba vypnuta.

2. Při mikrovlnném zpracování tekutin buďte opatrní. Použijte nádobu se širokým hrdlem, aby mohly bubliny unikat.

**Nikdy neohřívejte tekutiny v nádobách s úzkým hrdlem, jako jsou kojenecké láhve, protože to může mít za následek vzkypění obsahu nádoby při ohřevu a způsobit popáleniny.**

Aby se předešlo náhlému vzkypění vřelé tekutiny a možným popáleninám:

1. Neohřívejte nadměrně dlouhou dobu.

2. Před ohřevem nebo přihráním tekutinu zamíchejte.

3. Během přihrívání se doporučuje vložit do tekutiny skleněnou tyčku nebo podobné nádoby (ne kovové).

4. Abyste předešli opožděnému výbušnému vaření, nechte tekutinu po ukončení varu stát v troubě minimálně 20 vteřin.

3. Propíchněte slupky takových jídel, jako jsou brambory, párky a ovoce, ještě před varem, jinak mohou explodovat.

### **Aby se předešlo možnosti popálenin**

1. Abyste předešli popálení, na vybrání jídla z trouby používejte chňapky na nádobí nebo kuchyňské rukavice.

2. Nádoby, zařízení na výrobu pražené kukuřice, varné sáčky do trouby atd., otvírejte vždy směrem od tváře a rukou, abyste předešli popálení párou a vzkypění varem.

3. **Abyste předešli popálení, vždy před podáváním zkontrolujte teplotu jídla a promíchejte ho a věnujte speciální pozornost teplotě potravin a nápojů, které**





## DŮLEŽITÉ BEZPEČNOSTNÍ POKYNY



**dáváte dětem nebo starším osobám. Teplota nádoby není pravdivým ukazatelem teploty potravin nebo nápojů; vždy zkontrolujte teplotu potravin.**

4. Při otevírání dveří trouby vždy stůjte v jisté vzdálenosti, abyste předešli popálení unikající párou a horkem.
5. Po ohřátí nakrájejte plněná pečená jídla na plátky, abyste uvolnili páru a předešli popálení.

### **Aby se předešlo zneužití dětmi**

1. Neopírejte se o dveře ani s nimi nekývejte.
2. Děti by se měly naučit všechny důležité bezpečnostní pokyny: použití chňapek, bezpečné odstraňování víček z jídel; dávat zvláštní pozor na balení (např. samoohřevné materiály) určené na to, aby jídlo bylo křupavé, protože by mohly být zvlášť horké.

### **Další upozornění**

1. Nikdy troubu nijak neupravujte.
2. Troubou nepohybujte, když pracuje.
3. Tato trouba je určena pouze na domácí přípravu jídla a může se používat pouze na vaření jídla. Není vhodná na komerční nebo laboratorní použití.

### **Aby se podpořilo bezproblémové použití vaší trouby a předešlo poškození.**

1. Nikdy troubu nespouštějte, když je prázdná, kromě případů uvedených v návodu k obsluze. Může to troubu poškodit.
2. Při používání speciálního nádobí na zapékání nebo samoohřevných materiálů musí být mezi nádobí a otočný talíř umístěna teplovzdorná izolace (např. porcelánový talíř). Tím se zabrání poškození otočného talíře a nosiče otočného talíře. Neměla by se překročit uvedená doba ohřevu pro nádobí.
3. Nepoužívejte náčiní, které odráží mikrovlny a mohou způsobit elektrické jiskření. Používejte pouze otočný talíř a nosič otočného talíře určené pro tuto troubu. Nespouštějte troubu bez otočného talíře.

CZ





## DŮLEŽITÉ BEZPEČNOSTNÍ POKYNY

**4.** Během provozu na vnější skříňku nic nepokládejte.

### **POZNÁMKA:**

Nejste-li si jisti, jak vaši troubu zapojit, poradte se, prosím, s oprávněným kvalifikovaným elektrikářem. Výrobce ani prodejce nemohou přijmout jakoukoliv odpovědnost za poškození trouby nebo zranění osob vyplývající z nedodržení správného postupu při zapojování do elektrického proudu. Na stěnách trouby nebo okolo těsnění dveří a těsnících ploch se občas mohou tvořit vodní páry nebo kapky. Je to normální a neznačí to, že se jedná o netěsnost mikrovlnné trouby nebo její poruchu.

### **VESTAVĚNÁ SOUPRAVA**

U této trouby není k dispozici žádná vestavěná souprava. Tato trouba je navržena k použití pouze na pracovní desce.



1. Odstraňte veškerý balící materiál z vnitřního prostoru trouby a ochrannou fólii z povrchu skříňky mikrovlnné trouby. Zkontrolujte pečlivě troubu jestli nejeví známky poškození.
2. Umístěte troubu na bezpečný rovný povrch, dostatečně pevný, aby odolal hmotnosti trouby a nejtěžší položky, která se pravděpodobně bude tepelně upravovat v troubě. Nedávejte troubu do skříňky.
3. Vyberte vodorovný povrch, který poskytuje dostatek volného prostoru pro nasávací a/nebo výpustní větrací otvory. Zadní plocha přístroje by měla být umístěna proti zdi.
  - Mezi troubou a sousedními stěnami je nutné zachovat minimální prostor 20 cm.
  - Nechejte nad troubou prostor minimálně 30 cm.
  - Neodstraňujte ze dna trouby patky.
  - Zablokování vstupních a výstupních otvorů pro vzduch může troubu poškodit.
  - Umístěte troubu co nejdále od rozhlasových a televizních přijímačů. Provoz mikrovlnné trouby může způsobit rušení příjmu rozhlasového a televizního signálu.

CZ

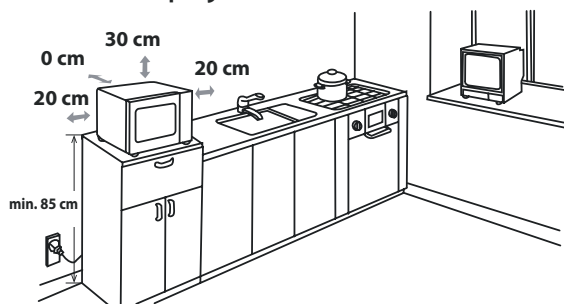

4. Dveře trouby se mohou stát během její činnosti horkými. Uložte nebo namontujte troubu tak, aby její spodní část byla 85cm nebo víc nad podlahou. Udržujte děti ve vzdálenosti od dvířek, abyste předešli jejich popálení.

5. Bezpečně zapojte zástrčku trouby do standardní uzem-



## INSTALACE

něné domácí elektrické zásuvky.

**VAROVÁNÍ:** Neumísťujte troubu do míst, kde je generováno teplo a vysoká vlhkost (např. do blízkosti klasické trouby nebo nad ni) nebo blízko hořlavých materiálů (např. záclon).

Neblokujte ani neucpávejte ventilační otvory.

Na troubu nedávejte žádné předměty.

### ELEKTRICKÉ ZAPOJENÍ

- Nedovolte, aby do kontaktu s napájecím kabelem nebo zástrčkou přišla voda.
- Zapojte napájecí kabel do zásuvky.
- Do stejné zásuvky, do které je zapojený adaptér, nezapojte žádné další spotřebiče.
- Pokud je napájecí kabel poškozen, musí jej vyměnit servisní středisko Sharp nebo obdobně kvalifikovaná osoba, aby se předešlo riziku.
- Při vyjmutí zástrčky ze zásuvky vždy zástrčku uchopte, nikdy netahejte za kabel, neboť byste mohli poškodit napájecí kabel a zapojení v zástrčce.
- Je-li zástrčka zapojená do trouby převínitelná a v případě, že zásuvka ve vaší domácnosti nebude kompatibilní s dodanou zástrčkou, zástrčku řádně odpojte (neodřízněte).
- Je-li zástrčka zapojená do trouby nepřevínitelná a v případě, že zásuvka ve vaší domácnosti nebude kompatibilní s dodanou zástrčkou, odpojte napájení.



**VAROVÁNÍ: TENTO SPOTŘEBIČ MUSÍ BÝT UZEMNĚNÝ**



## HLADINA MIKROVLNNÉHO VÝKONU



K dispozici je 6 úrovní mikrovlnného výkonu, které jsou uvedeny níže.

Úroveň mikrovlnného výkonu se liší podle zapnutí a vypnutí napájení mikrovlnnou energií. Při použití úrovní jiných než VYSOKÁ (100%) budete moci slyšet, jak se mikrovlnná energie během vaření nebo rozmrazování zapíná a vypíná.

Obecně platí následující doporučení:

**800 WATT** = VYSOKÝ - používá se k rychlému vaření nebo ohřevu, např. dušeného masa se zeleninou, horkých nápojů, zeleniny, atd.

**700 WATT** = STŘEDNĚ VYSOKÝ se používá pro delší tepelnou úpravu kompaktnějších pokrmů, jako jsou pečené maso, sekaná a hotové jídla, také pro citlivé pokrmy, jako například koláče z třeného těsta. S tímto nižším nastavením se pokrmy vaří rovnoměrně bez toho, aby se na okrajích převařily.

**580 WATT** = STŘEDNÍ - pro hustá jídla, která vyžadují při běžném způsobu přípravy delší

dobu vaření, např. jídla s hovězím masem. Doporučujeme použít, pokud chcete, aby bylo maso měkké.

**410 WATT** = STŘEDNĚ NÍZKÝ - toto nastavení je ideální pro vaření rýže, těstovin, knedlíků a vajec.

**330 WATT** = ROZMRAZOVÁNÍ - k rozmrazování, tento výkon vyberte, abyste si byli jisti, že se jídlo rozmrazí rovnoměrně.

**160 WATT** = NÍZKÝ - pro jemné rozmrazování, např. krémového dortu nebo sladkého pečiva.

CZ

## MIKROVLNNÉ VAŘENÍ



1. Připravte jídlo a dejte ho do vhodné nádoby (viz „VHODNÉ NÁDOBÍ DO MIKROVLNNÉ TROUBY“ na straně CZ 18), jídlo/nádobu dejte doprostřed otočného talíře. Zavřete dveře.
2. Tlačítko **MIKROVLNNÝ VÝKON** otočte na požadované nastavení; na některou ze šesti úrovní mikrovlnného výkonu.
3. Tlačítko **ČASOVAČ/ROZMRAZOVÁNÍ** otočte na požadovaný čas vaření/rozmrazování a trouba se spustí automaticky.
4. Jakmile je vaření/rozmrazování hotové, **ČASOVAČ/ROZMRAZOVÁNÍ** se vrátí na nulovou pozici „0“ a ozve se zvukový signál. Kontrolka se automaticky vypne a otočný talíř se přestane otáčet. Otevřete dveře trouby, a opatrně vyjměte jídlo/nádobu. Jídlo nechte odpočinout tak, jak bude třeba.

### TIPY K VAŘENÍ

Po spuštění trouby se rozsvítí světlo a otočný talíř se bude otáčet se směru hodinových ručiček.

Pokud si přejete vaření ukončit ještě před uplynutím doby vaření, otočte **ČASOVAČ/ROZMRAZOVÁNÍ** zpět na „0“ (vyp.) nebo otevřete dveře trouby. Dveře trouby lze otevřít kdykoli během vaření. Pro pokračování ve vaření zavřete dveře. Pokud si přejete provést změnu času vaření během vaření, jednoduše otočte tlačítko **ČASOVAČ/ROZMRAZOVÁNÍ** do nově požadované polohy.

Při vaření/rozmrazování kratším než 3 minuty otočte tlačítko **ČASOVAČ/ROZMRAZOVÁNÍ** na značku 10 minut a potom zpět na požadované nastavení. Časovač bude přesnější.

Chcete-li během vaření změnit úroveň výkonu, otočte tlačítko **MIKROVLNNÝ VÝKON** na požadované nastavení.





## MIKROVLNNÉ VAŘENÍ

### VÝSTRAHA:

Zkontrolujte, zda se tlačítko **ČASOVAČ/ROZMRAZOVÁNÍ** vrátilo na pozici „0“, nebo zda se trouba po zavření dveří nespustí.

### DŮLEŽITÉ:

Pokud pokrmy vaříte ve standardní době tepelné úpravy a jen v provozním režimu P100 (800W), výkon zařízení se automaticky sníží, aby se předešlo přehřátí. (Mikrovlnný výkon se sníží.)



## NÁVOD K ROZMRAZOVÁNÍ

Tento návod je určený k zjednodušení rozmrazování konkrétních potravin:

Lze ho použít k rozmrazování: porce kuřete, kousky masa, ryby (celé nebo filety), mleté maso a uzeniny.

**Příklad:** Rozmrazení 0,4 kg kousků kuřete:

1. Kousky kuřete dejte do nádoby vhodné k použití v mikrovlnné troubě a dejte ji na otočný talíř v troubě.
2. Tlačítko **MIKROVLNNÝ VÝKON** přepněte na **ROZMRAZOVÁNÍ**.
3. Tlačítko **ČASOVAČ/ROZMRAZOVÁNÍ** otočte na nastavení 0,4 kg. Trouba se spustí okamžitě. Kousky kuřete během rozmrazování 1-2x otočte.
4. Po rozmrazování přikryjte jídlo fólií a nechte až do úplného rozmrazení odstát.

**POZNÁMKA:** Čas rozmrazování je založený na standardních podmínkách. Zkontrolujte výsledek rozmrazování a v případě potřeby ho nastavte odpovídajícím způsobem.

## VHODNÉ NÁDOBÍ DO MIKROVLNNÉ TROUBY



Aby bylo možné jídlo v mikrovlnné troubě ohřívat/rozmrazovat je nutné, aby mikrovlnná energie byla schopna procházet skrz nádobu a procházet jídlem.

Z toho důvodu je důležité vybrat vhodné varné nádoby.

Kulaté/oválné nádoby je vhodnější než hranaté/obdélníkové, protože jídlo v rozích má tendenci k převařování. Mohou být použity různé druhy nádobí uvedené níže.

Varné nádoby	Bezpečné	Poznámky
Hliníková fólie Nádoby s fólií	✓ / ✗	Malé kousky aluminiové fólie mohou být použity jako ochrana jídla proti přehřátí. Fólie by měla být minimálně 2cm od stěny trouby, aby nedošlo k jiskření. Použití fóliových vaniček se nedoporučuje, není-li to uvedeno výrobcem, např. Microfoil <sup>®</sup> , držte se pečlivě pokynů.
Zapékací nádoby	✓	Vždy postupujte podle pokynů výrobce. Nepřekračujte určené časy ohřevu. Buďte velmi opatrní, protože toto nádoby se může velmi rozžhavit.
Porcelán a keramika	✓ / ✗	Porcelán, keramika, glazovaná kamenina a kostní porcelán jsou obvykle vhodné, mimo těch, které mají kovové ozdoby.
Sklo např. Pyrex <sup>®</sup>	✓	Při použití tenkého skla je třeba dávat pozor, protože se může při náhlém zahřátí rozbít nebo prasknout.
Kov	✗	Není doporučeno používat při mikrovlnném ohřevu kovové varné nádoby, protože může dojít k jiskření a vzniku požáru.
Plast/polystyren např. obaly z fast foodu	✓	Je třeba dbát opatrnosti, protože některé nádoby se mohou při vysokých teplotách deformovat, roztavit nebo odbarvit.
Potravinářská fólie	✓	Neměla by se dotýkat potravin a musí být perforována, aby mohla unikat pára.
Sáčky na mražení/pečení	✓	Musí být perforovány, aby mohla unikat pára. Ujistěte se, že jsou sáčky vhodné pro použití v mikrovlnné troubě. Nepoužívejte plastové nebo kovové vazby, protože se mohou roztavit nebo vzplanout v důsledku jiskření kovu.
Papír - talířky, pohárky a kuchyňský papír.	✓	Používejte pouze k ohřívání nebo absorpci vlhkosti. Je třeba dávat pozor, protože přehřátí může způsobit vznik požáru.
Slaměné a dřevěné nádoby	✓	Při použití těchto materiálů buďte vždy opatrní, protože může dojít k přehřátí a vzniku požáru.
Recyklovaný papír a noviny	✗	Mohou obsahovat stopy kovů, které způsobí jiskření, což může vést ke vzplanutí.



### UPOZORNĚNÍ:

Při ohřevu jídla v plastových nebo papírových obalech sledujte troubu z důvodu možnosti vznícení.

CZ



## PÉČE A ČIŠTĚNÍ

**UPOZORNĚNÍ: NEPOUŽÍVEJTE KOMERČNÍ ČISTIČE TRUB, PARNÍ ČISTIČE, ABRASIVNÍ, DRSNÉ ČISTIČÍ PROSTŘEDKY, PROSTŘEDKY OBSAHUJÍCÍ HYDROXID SODNÝ NEBO HRUBÉ HOUBIČKY ČI DRÁTĚNKY NA JAKOUKOLI ČÁST VAŠÍ MIKROVLNNÉ TROUBY. TROUBU PRAVIDELNĚ ČISTĚTE A ODSTRAŇUJTE JAKÉKOLI ZBYTKY JÍDLA. - Troubu udržujte čistou, v opačném případě by mohlo dojít k poškození povrchu trouby. To by mělo nežádoucí vliv na životnost spotřebiče a mohlo by to vést k nebezpečným situacím.**

### Exteriér trouby

Vnější stranu zařízení můžete jednoduše čistit jemným mýdlovým roztokem. Mýdlový roztok řádně otřete navlhčeným hadříkem a osušte jemnou utěrkou.

### Ovládací panel

Než zahájíte čištění, otevřete dveře a deaktivujte ovládací panel.

Při čištění ovládacího panelu buďte opatrní. Použijte pouze hadřík navlhčen ve vodě a jemně utírejte ovládací panel, dokud není čistý. Nepoužívejte příliš mnoho vody. Nepoužívejte žádný chemický ani abrazivní čistič.

### Vnitřní prostor trouby

1. Očistěte po každém použití ještě teplé zařízení měkkým, navlhčeným hadříkem nebo houbičkou, aby se odstranily všechny zbytky. Při silném znečištění použijte slabý mýdlový roztok a několikrát zařízení pořádně otřete navlhčeným hadříkem, dokud se všechny zbytky úplně neodstraní. Neodstraňujte ochranu proti postříkání vlnovodu.

2. Ujistěte se, že do malých otvorů ve stěně zařízení nevniká ani mýdlový roztok ani voda, protože to by mohlo zařízení poškodit.

3. Na vnitřní část trouby nepoužívejte čističe ve spreji.

Udržujte kryt vlnovodu vždy čistý.

Ochrana proti postříkání vlnovodu je vyrobena z křehkého materiálu a musí se čistit opatrně (postupujte podle výše uvedených pokynů k čištění).

**POZNÁMKA:** Nadměrné namáčení může způsobit rozklad krytu vlnovodu.

Kryt vlnovodu je spotřební část a bez pravidelného čištění ho bude třeba vyměnit.

### Otočný talíř a nosič otočného talíře

Vyjměte z trouby otočný talíř a nosič otočného talíře.

Umyjte otočný talíř a nosič otočného talíře v jemně působícím vodném roztoku saponátu. Osušte hadříkem. Otočný talíř i nosič otočného talíře lze mýt v myčce.

### Dvířka

Abyste odstranili všechnu špínu, pravidelně čistěte obě strany dveří, těsnění dveří a přilehlé části měkkým, vlhkým hadříkem. Nepoužívejte drsné abrazivní čističe nebo ostré drátěnky na čištění skla dveří trouby, protože mohou poškrábat povrch, co může mít za následek roztržení skla.

**POZNÁMKA:** Nikdy nepoužívejte parní čistič.

### Typy pro čištění - Pro snadnější čištění vaší trouby:

Do misky vložte půlku citronu, přidejte 300ml (1/2 pinty) vody a zahřívajte na 100% po dobu 10 -12 minut.

Vyčistěte troubu jemným, suchým hadříkem.



## ŘEŠENÍ PROBLÉMŮ



Pokud se domníváte, že trouba nefunguje správně, existují jednoduché kontroly, které můžete provést sami, než zkontaktujete technika. To pomůže předejít zbytečným servisním hovorum v případě, že je závada jednoduchá.

Postupujte dle pokynů níže:

Do trouby vložte pohár vody a dveře zavřete.

Naprogramujte 1 minutu vaření při 100% mikrovlnném výkonu.

1. Rozsvítilo se během vaření světlo v troubě?
2. Otáčí se otočný talíř?
3. Funguje ventilátor? (Nad průduchy dejte ruku.)
4. Ozve se po 1 minutě zvukový signál?
5. Je voda v poháru horká?

Pokud jste na některou z otázek odpověděli "NE", zkontrolujte, zda je trouba zapojená do sítě a zda nedošlo k vypálení pojistky. Pokud se žádná taková závada neobjeví, postupujte dle tabulky odstraňování problémům níže.

**VAROVÁNÍ: Nikdy nenastavujte, neopravujte ani neupravujte troubu sami. Pro kohokoli jiného než techniky SHARP je servis nebo opravy spotřebiče nebezpečný. To je důležité, neboť oprava může zahrnovat sejmutí krytů poskytujících ochranu před mikrovlnnou energií.**

- Těsnění dveří zastaví únik mikrovln během provozu trouby, ale nejde o vzduchotěsné těsnění. Je normální, že na dveřích trouby uvidíte kapky vody. Potraviny s vysokou vlhkostí budou uvolňovat páru a uvnitř trouby bude docházet ke kondenzaci.
- **Opravy a úpravy:** Pokud trouba nefunguje správně, nepokoušejte se ji spouštět.
- **Přístup k vnější skříni & přístup ke světlu:** Nikdy neodstraňujte vnější skříň. Je to velmi nebezpečné z důvodu vysokého napětí částí, kterých se nikdy nesmíte dotýkat, neboť by to mohlo být smrtelné.  
Vaše trouba není vybavena krytem pro přístup ke světlu. Pokud světlo přestane fungovat, nepokoušejte se ho opravit sami a kontaktujte schválené servisní zařízení SHARP.

CZ



## ŘEŠENÍ PROBLÉMŮ

### TABULKA ODSTRAŇOVÁNÍ PROBLÉMŮ

DOTAZ	ODPOVĚĎ
Vzduch cirkulující okolo dveří.	Když trouba funguje, v prostoru trouby cirkuluje vzduch. Dveře nemají žádné vzduchotěsné těsnění a vzduch tak může z dveří unikat.
V troubě se tvoří kondenzace a může kapat z dveří.	Prostor trouby bude normálně chladnější než vařené jídlo a pára, která vzniká během vaření, z kondenzuje na chladnějším povrchu. Množství vzniklé páry závisí na obsahu vody ve vařených potravinách. Některé potraviny, například brambory, mají vysoký obsah vlhkosti. Kondenzace na skle dveří může po několika hodinách zmizet.
Jiskření v prostoru trouby během vaření.	K jiskření dochází, když se do blízkosti trouby dostane během vaření kovový předmět. To může případně poškodit prostor trouby, ale troubu samotnou to nijak nepoškodí.
Hoření brambor.	Ujistěte se, že z brambor byly odstraněny všechny klíčky a že byly propíchnuty a umístěny přímo na desku nebo na teplu vzdorné nádoby.
Trouba vaří příliš pomalu.	Ujistěte se, zda byl vybrán správný výkon.
Trouba je hlučná.	Mikrovlny se během vaření/rozmrazování zapínají a vypínají.
Vnější skříň je horká.	Skříň může být horká na dotek - nepouštějte k ní děti.



CZ



CZ-22





Upozornenie: Váš produkt je označený týmto symbolom. Znamená, že použité elektrické a elektronické zariadenia sa nemôžu vhadzovať do domového odpadu. Musia sa vrátiť v súlade so systémom oddeleného zberu.

## A. Informácie o likvidácii pre používateľov (súkromné domácnosti)

### 1. V Európskej únii

Upozornenie: Pri likvidácii nevhadzujte toto zariadenie do bežného domového odpadu!

Použité elektrické a elektronické zariadenia sa musia zbierať oddelene a v súlade s legislatívou, ktorá nariaduje správne zaobchádzanie, opätovné využitie a recykláciu použitých elektrických a elektronických zariadení.

Po zavedení smernice v členských štátoch EÚ môžu súkromné domácnosti vracat' svoje použité elektrické a elektronické zariadenia zadarmo v zberných miestach na to určených\*.

V niektorých krajinách\* môžete staré spotrebiče zdarma vrátiť aj u predajcu, keď si kúpite porovnateľné nové zariadenie.

\*) O ďalších podrobnostiach sa informujte na vašom obecnom úrade. Ak vaše použité elektrické a elektronické zariadenia obsahujú batérie alebo akumulátory, mali by byť vopred vybrané a likvidované oddelene podľa miestne platných nariadení.

Riadnou likvidáciou prispějete k náležitému zberu, spracovaniu, opätovnému využitiu a recyklácii odpadových zariadení. Zabraňuje sa tak možným škodlivým vplyvom na životné prostredie a zdravie v dôsledku nevhodnej likvidácie.

### 2. V iných krajinách mimo EÚ

Ak chcete tento výrobok zlikvidovať, informujte sa prosím u vašej obecnej správy na správny postup pri likvidácii tohto zariadenia.

Pre Švajčiarsko: použité elektrické a elektronické zariadenia môžete zadarmo vrátiť obchodníkovi, i keď nekupujete nový produkt. Zoznam ďalších zberných miest nájdete na internetových stránkach [www.swico.ch](http://www.swico.ch) alebo [www.sens.ch](http://www.sens.ch).

## B. Informácie o likvidácii pre podnikateľov

### 1. V Európskej únii

Ak ste tento produkt používali na podnikateľské účely a teraz ho chcete zlikvidovať:

Obráťte sa na svojho predajcu produktov SHARP, ktorý vás informuje o vrátení produktu. Možno budete musieť niesť náklady za vrátenie a recykláciu. Malé produkty (v malom množstve) môžu byť možno odovzdané vo vašom miestnom zbernom mieste. Pre Španielsko: ohľadom vrátenia vašich použitých výrobkov sa informujte na zavedený systém zberu u svojej obecnej správy.

### 2. V iných krajinách mimo EÚ

Ak chcete tento výrobok zlikvidovať, informujte sa prosím u vašej obecnej správy na správny postup pri likvidácii tohto zariadenia.





## AKO FUNGUJE VAŠA RÚRA



Mikrovlny sú energetické vlny podobné televíznym a rádiovým vlnám.

Elektrická energia sa prevedie na mikrovlnnú energiu, ktorá sa pomocou vlnovodu presmeruje do vnútra rúry dole do stredu. Potom mikrovlnný miešač distribuuje mikrovlnnú energiu rovnomerne do každého rohu vo vnútri.

Mikrovlny nemôžu prejsť kovom, preto je vnútro rúry vyrobené z kovu a na dvierkach je pletivo z jemného kovu.

Počas varenia sa mikrovlny náhodne odrážajú od bočných stien vnútri rúry.

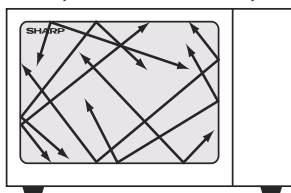

Mikrovlny preniknú cez určité materiály (ako je sklo a plast) a tak ohrejú jedlo. (Pozrite si časť Vhodný riad na strane SK-18.)

Voda, cukor a tuk v jedle absorbujú mikrovlny, ktoré spôsobujú ich vibráciu. Trením sa tak vytvorí teplo podobne ako keď si zahrievate ruky ich trením o seba.

Vonkajšie časti jedla sa zohrievajú pomocou mikrovlnnej energie a teplo sa potom tepelnou vodivosťou presunie do stredu, podobne ako pri bežnom varení. Na zaistenie rovnomerného ohrevu je dôležité jedlo otáčať, preusporiadať alebo premiešať.

Po dokončení varenia rúra automaticky prestane vytvárať mikrovlny.

Po varení je potrebné nechať jedlo odstáť, aby sa teplo rovnomerne rozmiestnilo v jedle.

SK



## OBSAH

INFORMÁCIE O SPRÁVNEJ LIKVIDÁCII .....	1
AKO FUNGUJE VAŠA RÚRA .....	2
OBSAH .....	3
TECHNICKÉ ÚDAJE .....	3
RÚRA A PRÍSLUŠENSTVO .....	4
OVLÁDACÍ PANEL .....	5
DÔLEŽITÉ BEZPEČNOSTNÉ POKYNY .....	6 – 13
INŠTALÁCIA .....	14 – 15
STUPNE MIKROVLNNÉHO VÝKONU .....	16
VARENIE S MIKROVLNNOU RÚROU .....	16 – 17
SPRIEVODCA ROZMRAZOVANÍM .....	17
VHODNÝ RIAD .....	18
ÚDRŽBA A ČISTENIE .....	19
RIEŠENIE PROBLÉMOV .....	20 – 21



## TECHNICKÉ ÚDAJE

Názov modelu:	R204
Sieťové napätie	: 230 – 240V~, 50 Hz jednofázový prúd
Príkon:	: 1200W
Výstupný výkon:	: 800W (IEC 60705)
	: menej ako 1,0W
Mikrovlnná frekvencia	: 2450 MHz* (skupina 2/trieda B)
Vonkajšie rozmery (Š) x (V) x (H)** mm	: 457 x 262 x 375
Rozmery vnútorného priestoru (Š) X (V) x (H)*** mm	: 315 x 178 x 328
Objem vnútorného priestoru	: 20 litrov***
Otočný tanier	: ø245 mm/sklo
Hmotnosť	: pribl. 12kg
Žiarovka v rúre	: 20 W/230 V~

\* Tento produkt spĺňa požiadavky európskeho štandardu EN55011. Produkt je zaradený v zhode so štandardom ako zariadenie skupiny 2, triedy B. Skupina 2 znamená, že zariadenie účelovo vytvára vysokofrekvenčnú energiu v podobe elektromagnetických lúčov na tepelnú úpravu potravín. Zariadenie triedy B znamená, že je zariadenie vhodné na použitie v domácnostiach.

\*\* Do hĺbky sa nepočíta držadlo dvierok.

\*\*\* Vnútorný priestor sa vypočítava na základe max. nameranej šírky, hĺbky a výšky. Skutočná kapacita pre potraviny je však menšia.

TECHNICKÉ ÚDAJE MÔŽU BYŤ KEDYKOLVEK ZMENENÉ BEZ UVEDENIA DÔVODOV, ABY MOHOL BYŤ ZOHLADŇOVANÝ TECHNICKÝ POKROK.

## RÚRA A PRÍSLUŠENSTVO

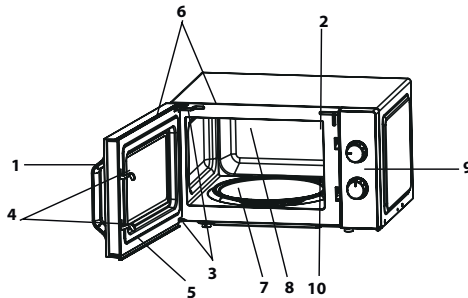

### RÚRA

1. Držadlo dvierok
2. Žiarovka v rúre
3. Závesy dvierok
4. Bezpečnostné blokovanie dvierok
5. Dvierka
6. Tesnenie dvierok a tesniace plochy
7. Hriadeľ motora otočného taniera
8. Vnútorný priestor
9. Ovládací panel
10. Ochrana proti postriekaniu vlnovodu (NEODSTRAŇUJTE)
11. Sieťový kábel
12. Vonkajší kabinet

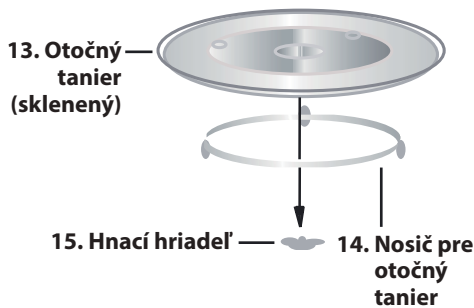
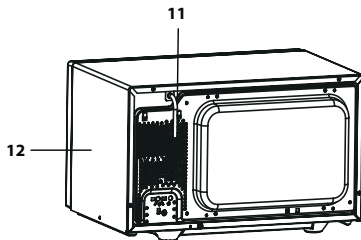

### PRÍSLUŠENSTVO:

Skontrolujte, či sú k dispozícii tieto diely príslušenstva:

(13) Otočný tanier (14) Nosič pre otočný tanier (15) Hnací hriadeľ

Položte nosič pre otočný tanier do stredu dna rúry tak, aby sa mohol voľne otáčať okolo hnacieho hriadeľa. Potom položte otočný tanier na nosič pre otočný tanier tak, aby pevne zapadol na hnací hriadeľ.

Aby ste zabránili poškodeniu otočného taniera, uistite sa pri vyberaní riadu alebo nádob z rúry, či sa nachádzajú zreteľne nad okrajom otočného taniera.

**POZNÁMKA:** Pri objednávaní dielov príslušenstva musíte predajcovi, príp. zákazníkemu servisu SHARP vždy oznámiť názov dielu a názov modelu.

### POZNÁMKY:

- Ochrana proti postriekaniu vlnovodu je krehká. Pri čistení vnútra rúry by ste mali byť opatrní, aby ste nepoškodili rúru.
- Rúru vždy obsluhujte so správne osadeným otočným tanierom a nosičom otočného taniera. To platí vždy, dokonca aj pri varení. Zle osadený otočný tanier môže hrkotať, nemusí sa otáčať správne a môže spôsobiť poškodenie rúry.
- Všetko jedlo a nádoby s jedlom sa pri varení vždy pokladajú na otočný tanier.

SK



## OVLÁDACÍ PANEL

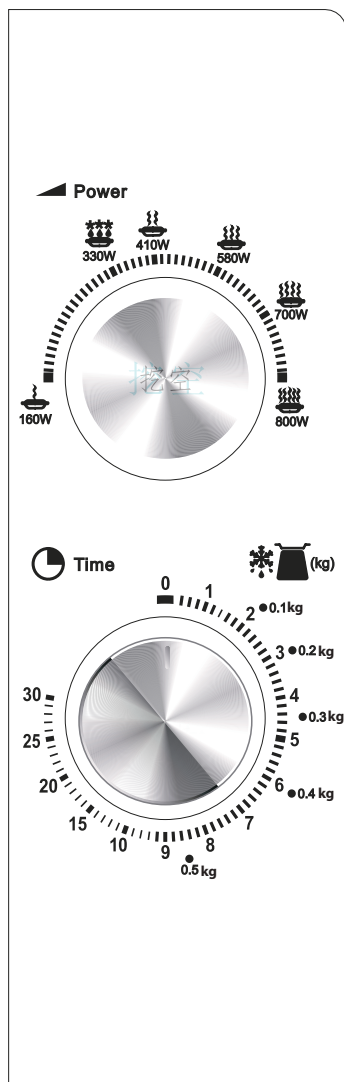

### 1. Regulátor MIKROVLNNÝ VÝKON

Stupeň výkonu (pozri detaily na strane SK-16)

800 W = VYSOKÝ

700 W = STREDNE VYSOKÝ

580 W = STREDNÝ

410 W = STREDNE NÍZKY

330 W = ROZMRAZOVANIE

160 W = NÍZKY

### 2. Regulátor ČASOVAČ/ ROZMRAZOVANIE

(0 – 30 min./0,1 – 0,5 kg)

ČASOVAČ/SPRIEVODCA

ROZMRAZOVANÍM má dve stupnice.

Vonkajšie stupnica je na rozmrazovanie

podľa hmotnosti v kg. Vnútoraná stupnica

sa používa na nastavenie času.



## DÔLEŽITÉ BEZPEČNOSTNÉ POKYNY



### POZORNE SI ICH PREČÍTAJTE A USCHOVAJTE SI ICH

1. Táto mikrovlnná rúra je navrhnutá len na použitie na pracovnej doske kuchynskej linky. Nie je určená na zabudovanie do kuchynskej linky. Mikrovlnnú rúru neu miestňujte do skrinky.
2. Počas varenia sa môžu dvierka rúry zahrievať. Rúru umiestnite alebo upevnite tak, aby bol spodok rúry aspoň 85 cm nad podlahou. Udržujte dvierka z dosahu detí, aby sa nemohli popáliť.
3. **VÝSTRAHA:** Nedotýkajte sa ihneď po varení plochého podnosu, môže byť horúci.
4. Uistite sa, že je nad zariadením voľný priestor aspoň 30 cm.
5. Toto zariadenie smú používať deti s vekom aspoň 8 rokov a osoby so zníženými fyzickými, zmyslovými alebo mentálnymi schopnosťami, alebo nedostatkom skúseností a znalostí, pokiaľ na nich dohliada osoba zodpovedná za ich bezpečnosť, alebo ak im táto osoba dala pokyny ohľadom používania a chápu riziká. Deti sa nesmú so zariadením hrať. Deti by nemali vykonávať čistenie a údržbu, pokiaľ nemajú aspoň 8 rokov a dohľad.
6. Udržujte zariadenie a jeho kábel mimo dosahu detí do 8 rokov.
7. **VÝSTRAHA:** Deti smú rúru používať len pod dohľadom, alebo keď dostali dostatočné pokyny na bezpečné použitie, a keď rozumejú nebezpečenstvám vznikajúcim v dôsledku nesprávneho použitia.
8. **VÝSTRAHA:** Prístupné časti sa počas používania môžu zahrievať. Udržujte z dosahu malých detí.
9. **VÝSTRAHA:** Ak sú dvierka alebo tesnenie dvierok poškodené, nesmiete rúru prevádzkovať, kým ju neopraví kompetentná osoba.
10. **VÝSTRAHA:** Za žiadnych okolností nevykonávajte opravy ani zmeny mikrovlnnej rúry sami. Opravy, najmä také, pri ktorých sa musí odstrániť kryt zariadenia,

SK





## DÔLEŽITÉ BEZPEČNOSTNÉ POKYNY

smú vykonávať výhradne technici s príslušnou kvalifikáciou.

- 11.** Ak je poškodený sieťový kábel, musí sa nahradiť novým špeciálnym káblom. Výmenu nechajte vykonať autorizovaného technika servisu SHARP.
- 12. VÝSTRAHA:** Tekutiny a iné pokmy sa nesmú ohrievať v uzavretých nádobách, pretože by mohli explodovať.
- 13.** Ohrievanie nápojov mikrovlnami môže zapríčiniť oneskorené vzkypenie. Zaobchádzanie s nádobami preto vyžaduje zvláštnu opatrnosť.
- 14.** Nevarte vajcia v škrupine. Celé vajcia natvrdo sa v mikrovlnných rúrach nesmú ohrievať, pretože môžu explodovať dokonca až po ohreve. Pred varením alebo ohrievaním vajec, ktoré neboli ušľahané alebo zamiešané, žĺtky a bielky poprepichujte, aby neexplodovali. Z uvarených vajec pred ohrevom v mikrovlnnej rúre odstráňte škrupinu a nakrájajte ich na plátky.
- 15.** Je potrebné skontrolovať, či je použitý kuchynský riad vhodný pre mikrovlnné rúry. Pozrite si stranu SK-18. Pri režimoch s mikrovlnným žiarením používajte len nádoby a riady vhodné na použitie v mikrovlnnej rúre.
- 16.** Obsah sacích fliaš a nádob s detskou výživou sa musí pred použitím zamiešať, príp. pretrepať, aby ste sa vyvarovali popálenín. Pred konzumáciou tiež musíte skontrolovať teplotu.
- 17.** Počas prevádzky sa dvierka, vonkajšok a vnútro rúry, riad, príslušenstvo a najmä ohrevné teleso grilu veľmi zahrievajú.
- 18.** Dávajte si pozor, aby ste sa nedotkli týchto oblastí. Aby ste sa nepopálili, používajte vždy hrubé rukavice na pečenie. Pred čistením sa uistite, že nie sú horúce. Keď pri ohreve pokrmov používate plastové alebo papierové nádoby, nenechávajte rúru nikdy bez dozoru. Mohlo by dôjsť k vznieteniu.
- 19.** Ak spozorujete dym, je nutné vypnúť zariadenie alebo





## DÔLEŽITÉ BEZPEČNOSTNÉ POKYNY



- vytiahnuť sieťovú zástrčku a ponechať zatvorené dvierka, aby sa uhasili prípadné plamene.
20. Rúru čistíte v pravidelných intervaloch a odstraňujete všetky zvyšky jedál.
  21. Udržujte zariadenie čisté, inak by sa mohli povrchy poškodiť. Mohla by tým byť negatívne ovplyvnená doba použiteľnosti zariadenia a mohlo by dôjsť k nebezpečným situáciám.
  22. Na čistenie skla na dvierkach rúry nepoužívajte žiadne abrazívne čistiace prostriedky ani ostré kovové škrabky, mohli by sklo poškríabať a spôsobiť jeho rozbitie.
  23. Nepoužívajte parný čistič.
  24. Pozrite si pokyny týkajúce sa čistenia tesnení dvierok, vnútorných priestorov a susedných dielov na strane SK-19.
  25. Toto zariadenie je určené na použitie v domácnosti a na podobných miestach, napríklad:
    - kuchyňa pre personál v obchodoch, kanceláriách a iných pracovných prostrediach;
    - klientmi v hoteloch, motelloch a iných obytných zariadeniach;
    - farmách;
    - zariadeniach typu nocovania s raňajkami.
  26. **VÝSTRAHA:** Zariadenie a príslušenstvo sa počas používania zahrieva. Dávajte si pozor, aby ste sa nedotkli zahriatych prvkov. Deti do 8 rokov by nemali byť v dosahu, pokiaľ na ne niekto nedohliada.
  27. Počas používania sa zariadenie zahrieva. Dávajte si pozor, aby ste sa nedotkli ohrievacích prvkov vnútri rúry.
  28. Prístupné časti sa počas používania môžu zahrievať. Udržujte z dosahu malých detí.
- Na vyvarovanie sa požiaru:**
1. **Mikrovlnná rúra by nemala byť počas prevádzky ponechaná bez dohľadu. Príliš vysoké stupne výkonu alebo príliš dlhá doba úpravy môžu zapríčiniť prehriatie potravín a požiar.**

SK





## DÔLEŽITÉ BEZPEČNOSTNÉ POKYNY

2. Zásuvka musí byť neustále prístupná, aby mohla byť sieťová zástrčka v prípade núdze ľahko vytažená.
3. Sieťové napätie musí byť 230 – 240 V striedavého prúdu s frekvenciou 50 Hz a malo by byť vybavené poisťou s nominálnou hodnotou aspoň 13 A alebo ističom s nominálnou hodnotou aspoň 13 A.
4. Mal by byť naplánovaný samostatný elektrický obvod slúžiaci len na prevádzku tohto zariadenia.
5. Rúru neinštalujte na miestach, kde sa vytvára teplo, napr. v blízkosti klasickej rúry.
6. Rúru neinštalujte na miestach, kde je vysoká vlhkosť vzduchu alebo kde sa môže tvoriť kondenzácia.
7. Rúru neskladujte ani neinštalujte vonku.
8. Ochranu proti postriekaniu vlnovodu, vnútorný priestor, otočný tanier a nosič pre otočný tanier po použití zariadenia vyčistite. Tieto diely by mali byť suché a zbavené mastnoty. Usadené kvapky tuku by sa mohli prehriať, začať dymiť alebo sa vznietiť.
9. V blízkosti rúry a pri jej vetracích otvoroch neuchovávajte žiadne horľavé materiály.
10. Vetracie otvory nikdy neprekrývajte.
11. Z potravín a balení odstráňte všetky kovové uzávery, drôtky a pod. Iskrenie na kovových častiach môže viesť k požiaru.
12. Mikrovlnnú rúru nepoužívajte na ohrev oleja na fritovanie. Teplotu nemožno kontrolovať a tuk by sa mohol vznietiť.
13. Na výrobu pukancov by sa mali v mikrovlnných rúrach používať len špeciálne balené pukance.
14. V rúre neuchovávajte žiadne potraviny ani iné predmety.
15. Po spustení rúry skontrolujte nastavenia a uistite sa, že rúra pracuje tak, ako si želáte.
16. Aby ste sa vyvarovali prehriatiu a požiaru, mali by ste postupovať veľmi obozretne najmä vtedy, keď sa varia alebo





## DÔLEŽITÉ BEZPEČNOSTNÉ POKYNY



ohrievajú potraviny s obzvlášť vysokým obsahom cukru alebo tuku, napr. párky, koláče alebo vianočný puding.

**17.** Pozrite si príslušné rady v návode na používanie.

### Na vyvarovanie sa zranení

#### 1. VÝSTRAHA:

Zariadenie neprevádzkujte, ak je poškodené alebo ak nefunguje správne. Pred prevádzkou skontrolujte nasledujúce body:

a) Dvierka sa musia dokonale zatvárať, musia byť presne vyrovnané a nesmú byť zdeformované.

b) Bezpečnostné blokovanie dvierok a závesy nesmú byť zlomené ani uvoľnené.

c) Tesnenie dvierok a tesniace plochy nesmú byť poškodené.

d) Vo vnútornom priestore a na dvierkach sa nesmú vyskytovať žiadne deformácie (napr. jamky).

e) Sieťový kábel a sieťová zástrčka nesmú byť poškodené.

**2.** Rúru neprevádzkujte, ak sú otvorené dvierka alebo ak je akýmkoľvek spôsobom zmenené bezpečnostné blokovanie dvierok.

**3.** Rúru nikdy neprevádzkujte, keď sa medzi tesnením dvierok a tesniacimi plochami nachádzajú nejaké predmety.

**4.** Vyvarujte sa nahromadeniu tuku a nečistôt na tesnení dvierok a susedných dieloch. Čistite mikrovlnnú rúru v pravidelných intervaloch a odstraňujte všetky zvyšky jedál. Dodržujte pokyny v kapitole „Údržba a čistenie“ na strane SK-19.

**5.** Osoby s KARDIOSTIMULÁTORMI by sa mali informovať na bezpečnostné opatrenia pri zaobchádzaní s mikrovlnnými rúrami u svojho lekára alebo výrobcu kardiosťimulátorov.

### Na vyvarovanie sa úrazu elektrickým prúdom

**1.** Za žiadnych okolností by sa nemal odstraňovať vonkajší kryt.

**2.** Nikdy nenechajte natiect' tekutiny do otvorov bezpečnost-

SK





## DÔLEŽITÉ BEZPEČNOSTNÉ POKYNY

ného blokovania dvierok alebo vetracích otvorov a nikdy do týchto otvorov nezasúvajte žiadne predmety. Keď dôjde k vyliatiu tekutín, musíte rúru ihneď vypnúť, vytahnúť sieťovú zástrčku a vyžiadať si zákaznícky servis SHARP.

3. Nikdy nekladte sieťový kábel alebo sieťovú zástrčku do vody alebo iných tekutín.
4. Sieťový kábel nesmie byť vedený cez ostré hrany stola alebo pracovnej dosky.
5. Udržujte sieťový kábel mimo dosahu zahriatych plôch vrátane zadnej strany rúry.
6. V žiadnom prípade neskúšajte sami vymeniť žiarovku v rúre, nechajte ju vždy vymeniť autorizovaným elektrikárom produktov SHARP. Ak by žiarovka v rúre prestala svietiť, obráťte sa na predajcu elektrospotrebičov alebo autorizovaný zákaznícky servis SHARP.

### Na vyvarovanie sa výbuchu a náhleho varu:

1. Nikdy nepoužívajte uzavreté nádoby. Odstráňte uzávery a pokrievky. Uzavreté nádoby môžu v dôsledku nárastu tlaku explodovať dokonca aj po vypnutí rúry.
2. Pri ohrievaní tekutín buďte opatrní. Používajte nádoby s veľkým otvorom, aby mohli unikať vznikajúce bubliny.

**Nikdy neohrievajte tekutiny v úzkych, vysokých nádobách (napr. detských fľašiach), pretože by obsah mohol vystreknúť a spôsobiť popáleniny.**

Aby ste sa vyvarovali popálenín v dôsledku náhleho prekypenia (tzv. utajeného varu):

1. Nenastavujte žiadne extrémne dlhé časy.
  2. Tekutiny pred varením/ohrievaním zamiešajte.
  3. Odporúča sa vložiť počas ohrievania do nádoby sklenenú tyčinku alebo podobný predmet (žiadny kov).
  4. Po ohreve ponechajte tekutiny ešte aspoň 20 sekúnd stáť v zariadení, aby ste sa vyvarovali oneskorenému vzkypeniu.
3. Pred tepelnou úpravou potravín so šupkou, napr. zemiakov, párkov alebo ovocia, ich poprepichujte, aby



## DÔLEŽITÉ BEZPEČNOSTNÉ POKYNY



mohla unikať para.

### Na vyvarovanie sa popálenín

1. Pri vyberaní upravovaných potravín z vnútorného priestoru by ste mali používať chňapky alebo rukavice odolné voči teplu, aby ste zabránili popáleniu.
2. Nádoby, vrecúška s pukancami, varné vrecúška a pod. otvárajte vždy odvrátene od rúk a tváre, aby ste sa vyvarovali popálenín parou alebo utajeným varom.
3. **Aby ste sa vyvarovali popálenín, vždy skontrolujte teplotu potraviny a pred podávaním zamiešajte. Zvláštnu opatrnosť vyžaduje podávanie pokrmov alebo nápojov malým deťom, deťom alebo starším osobám. Teplota nádoby nie je tým pravým ukazovateľom teploty potraviny alebo nápoja; teplotu vždy skontrolujte.**
4. Pri otváraní dvierok zariadenia udržiajte dostatočný odstup, aby ste sa vyvarovali popálenín vplyvom vystupujúcej pary alebo tepla.
5. Nakrájajte plnené pokrmy po tepelnej úprave na plátky, aby mohla unikať para a aby sa zabránilo popáleninám.

SK

### Na vyvarovanie sa nesprávnej obsluhy deťmi

1. Neopierajte sa o dvierka zariadenia ani sa za ne nevešajte.
2. Deti by mali byť oboznámené so všetkými dôležitými bezpečnostnými pokynmi: napr. používanie chňapiiek a opatrné snímanie prikrývok jedál. Dávajte pozor najmä na obaly, ktoré zaisťujú chrumkavosť potravín (napr. špeciálne materiály na zhnednutie pokrmu), pretože sa veľmi zahrievajú.

### Iné upozornenia

1. Rúru žiadnym spôsobom nikdy neupravujte.
2. Nepohybujte zariadením počas prevádzky.
3. Táto rúra je určená na použitie len v domácnostiach a smie sa používať len na úpravu potravín. Nie je vhodná na komerčné účely ani na používanie v laboratóriu.

### Na zaručenie bezproblémového fungovania a zabránene-



## DÔLEŽITÉ BEZPEČNOSTNÉ POKYNY

### niu poškodenia rúry:

1. Nikdy neuvádzajte do prevádzky prázdnu rúru (okrem prípadov odporúčaných v návode na používanie rúry). Inak by ste mohli rúru poškodiť.
2. Pri používaní špeciálneho riadu na zhnednutie alebo samoohrievacích materiálov musí byť medzi tento riad a otočný tanier umiestnená teplovzdorná izolácia (napr. porcelánový tanier). Tým sa zabráni poškodeniu otočného taniera a nosiča pre otočný tanier vplyvom nadmerného zahriatia. Nemala by sa prekročiť uvedená doba ohrevu pre riad.
3. Nepoužívajte kovový riad, pretože sa potom odrážajú mikrovlny a dochádza k iskreniu. Používajte len otočný tanier a nosič otočného taniera, ktoré sú určené pre túto rúru. Nespúšťajte rúru bez otočného taniera.
4. Na vonkajšok zariadenia počas jeho prevádzky nič nepokladajte.

### POZNÁMKA:

Ak máte otázky k pripojeniu zariadenia, obráťte sa na autorizovaného elektrikára. Ani výrobca ani predajca nemôžu prevziať žiadnu zodpovednosť za poškodenia zariadenia alebo zranenia osôb, ktoré vzniknú v dôsledku nesprávneho elektrického pripojenia. Na stenách vo vnútornom priestore, príp. okolo tesnenia dvierok a tesniacich plôch sa môže tvoriť vodná para a kvapky. To je normálne a nie je to žiadnym príznakom výstupu mikrovln alebo inej chybnéj funkcie

### ZABUDOVANÁ SÚPRAVA

Pre túto rúru nie je k dispozícii žiadna zabudovaná súprava. Táto mikrovlnná rúra je navrhnutá len na použitie na pracovnej doske kuchynskej linky.





1. Z vnútorného priestoru rúry vyberte všetky obalové materiály a odstráňte všetky ochranné fólie nachádzajúce sa na povrchu kabinetu mikrovlnnej rúry. Pozorne skontrolujte rúru, či nemá známky poškodenia.
2. Mikrovlnnú rúru nainštalujte na bezpečnú rovnú plochu, ktorá je dostatočne pevná, aby uniesla hmotnosť zariadenia vrátane pripravovaných potravín. Mikrovlnnú rúru neumiestňujte do skrinky.
3. Vyberte rovnú plochu, ktorá poskytuje dostatok otvoreného priestoru pre prívod vzduchu a/alebo odvod vzduchu. Zadný povrch zariadenia musí byť umiestnený proti stene.
  - Medzi rúrou a ľubovoľnou susednou stenou je potrebný minimálny priestor 20 cm.
  - Nad rúrou nechajte priestor aspoň 30 cm.
  - Zo spodnej časti rúry neodstraňujte nožičky.
  - Zablokovaním otvorov prívodu a/alebo odvodu vzduchu môžete poškodiť rúru.
  - Umiestnite rúru čo najďalej od rádií a televízorov. Prevádzka mikrovlnnej rúry môže spôsobiť rušenie rádiového alebo televízneho príjmu.

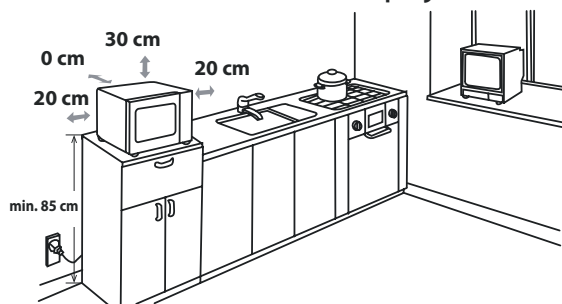

4. Počas varenia sa môžu dverka rúry zahrievať. Rúru umiestnite alebo upevnite tak, aby bol spodok rúry aspoň 85cm nad podlahou. Udržujte dverka z dosahu detí, aby sa nemohli popáliť.

5. Zasuňte sieťovú zástrčku mikrovlnnej rúry do štandard-



## INŠTALÁCIA

nej, uzemnenej zásuvky.

**VÝSTRAHA:** Nedávajte rúru na miesta, kde sa tvorí teplo alebo vlhkosť (napríklad do blízkosti alebo nad klasickou rúrou) alebo do blízkosti horľavých materiálov (napríklad záclon).

Neblokujte vzduchové ventilačné otvory.

Na rúru nič neumiestňujte.

### ELEKTRICKÉ PRIPOJENIE

- Zabráňte kontaktu vody s napájacou šnúrou a zástrčkou.
- Zasuňte zástrčku správne do zásuvky.
- Nepripájajte ostatné zariadenia do rovnakej zásuvky pomocou rozdvojky.
- Ak je poškodený sieťový kábel, musí ho nahradiť schválený servis Sharp alebo podobná kvalifikovaná osoba, aby sa zabránilo nebezpečenstvu.
- Pri vyberaní zástrčky zo zásuvky vždy uchopte zástrčku, nikdy nie kábel. Inak by ste mohli poškodiť napájaciu šnúru a pripojenia vnútri zástrčky.
- Ak je zástrčka od vašej rúry predrôtovaná a ak zásuvka vo vašom dome nie je kompatibilná s dodanou zástrčkou, odstráňte správne zástrčku (neodrežte ju).
- Ak nie je zástrčka od vašej rúry predrôtovaná a ak zásuvka vo vašom dome nie je kompatibilná s dodanou zástrčkou, odrežte zástrčku.



**VÝSTRAHA: TOTO ZARIADENIE MUSÍ BYŤ UZEMNENÉ**



## STUPNE MIKROVLNNÉHO VÝKONU



Je 6 stupňov mikrovlnného výkonu. Sú uvedené nižšie.

Stupeň mikrovlnného výkonu sa mení zapínaním a vypínaním mikrovlnnej energie. Keď používate stupne výkonu iné ako VYSOKÝ (100 %), budete môcť počuť zapnutie a vypnutie pulzovania mikrovlnnej energie s tým, ako sa varí alebo rozmrazuje jedlo.

Všeobecne platia nasledujúce odporúčania:

**800 W** = VYSOKÝ – pre rýchlu tepelnú úpravu alebo ohrev, napr. pre husté polievky, teplé nápoje, zeleninu a pod.

**700 W** = STREDNE VYSOKÝ – pre dlhšiu tepelnú úpravu kompaktnějších pokrmov, ako sú pečené mäso, fašírka a hotové jedlá, tiež pre citlivé pokrmy, ako napríklad koláče z treného cesta. S týmto nižším nastavením sa pokrmy varia rovnomerne bez toho, aby sa na okrajoch prevarili.

**580 W** = STREDNÝ – pre kompaktnější pokrmy, ktoré pri obvyklých metódach vyža-

dujú dlhú tepelnú úpravu, napr. pokrmy z hovädzieho mäsa, aby mäso zostalo mäkké.

**410 W** = STREDNE NÍZKY – toto nastavenie je veľmi vhodné na varenie ryže, cestovín, knedlí a opekaného vaječného pudingu.

**330 W** = ROZMRAZOVANIE – zvolte tento stupeň pre rozmrazovanie, aby sa pokrmy rozmrazovali rovnomerne.

**160 W** = NÍZKY – na mierne rozmrazovanie, napr. pre smotanové torty alebo listové cesto.

SK

## VARENIE S MIKROVLNNOU RÚROU



1. Pripravte pokrm a dajte ho vo vhodnej nádoby (pozrite si časť „VHODNÝ RIAD“ na strane SK-18), umiestnite pokrm/nádobu priamo do stredu otočného taniera. Zatvorte dverka.
2. Otočte regulátorom **MIKROVLNNÉHO VÝKONU** do požadovaného nastavenia; ľubovoľného zo šiestich stupňov mikrovlnného výkonu.
3. Otočte regulátorom **ČASOVAČ/ROZMRAZOVANIE** na požadovaný čas varenia/rozmrazovania a rúra sa automaticky zapne.
4. Po dokončení varenia/rozmrazovania sa regulátor **ČASOVAČ/ROZMRAZOVANIE** vráti do polohy „0“ (nula) a zaznie signál. Lampa v rúre sa automaticky vypne a otočný tanier sa prestane otáčať. Otvorte dverka rúry a opatrne vyberte pokrm/nádobu. Podľa potreby nechajte pokrm odstáť.

### RADY PRI VARENÍ

Po spustení rúry sa rozsvieti svetlo v rúre a otočný tanier sa bude otáčať v smere hodinových ručičiek.

Ak chcete zastaviť varenie pred uplynutím doby prípravy, otočte regulátorom **ČASOVAČ/ROZMRAZOVANIE** späť do polohy „0“ (vyp.) alebo otvorte dverka. Dverka môžete počas varenia kedykoľvek otvoriť. Na pokračovanie vo varení zatvorte dverka. Ak chcete počas varenia zmeniť dobu varenia, otočte regulátorom **ČASOVAČ/ROZMRAZOVANIE** na nové požadované nastavenie.

Keď varíte/rozmrazujete po dobu menej ako 3 minúty, otočte regulátorom **ČASOVAČ/ROZMRAZOVANIE** za značku 10 minút a potom ho vráťte späť na požadované nastavenie. Časovač potom bude bežať presnejšie.

Na zmenu stupňa výkonu počas varenia otočte regulátorom **MIKROVLNNÉHO VÝKONU** do požadovaného nastavenia.





## VARENIE S MIKROVLNNOU RÚROU

### VÝSTRAHA:

Uistite sa, že sa na konci varenia regulátor **ČASOVAČ/ROZMRAZOVANIE** vrátil do polohy „0“. Inak sa po zatvorení dvierok rúra automaticky spustí.

### DÔLEŽITÉ

Ak pokrmy varíte v štandardnej dobe tepelnej úpravy a len v prevádzkovom režime 800 W, výkon zariadenia sa automaticky zníži, aby sa predišlo prehriatiu. (Mikrovlnný výkon sa zníži.)



## SPRIEVODCA ROZMRAZOVANÍM

Tento sprievodca je navrhnutý na uľahčenie rozmrazovania špecifických jedál.

Dá sa použiť na rozmrazovanie: porcií kuraťa, rezňov, rýb (celých alebo filé), mletého mäsa a párkov.

**Príklad:** Rozmrazenie 0,4 kg porcií kuraťa:

1. Dajte porcie kuraťa na riad vhodný do mikrovlnnej rúry a dajte ho na otočný tanier do rúry.
2. Otočte regulátorom **MIKROVLNNÉHO VÝKONU** na nastavenie **ROZMRAZOVANIE**.
3. Otočte regulátorom **ČASOVAČ/ROZMRAZOVANIE** na nastavenie 0,4 kg. Rúra sa okamžite spustí. Počas rozmrazovania pretočte porcie kuraťa 1 – 2 razy.
4. Po rozmrazovaní prikryte jedlo fóliou a nechajte až do úplného rozmrazenia odstáť.

**POZNÁMKA:** Doba rozmrazovania je založená na štandardných podmienkach. Skontrolujte výsledok rozmrazovania a v prípade potreby upravte príslušne doby rozmrazovania.



## VHODNÝ RIAD



Na uvarenie/rozmravenie pokrmu v mikrovlnnej rúre musí byť umožnený prienik mikrovĺn cez nádobu až do pokrmu.

Preto je dôležité vybrať vhodný riad.

Uprednostňujte kruhovitý/oválny riad pred štvorcovitým/obdĺžnikovitým riadom. Pokrm v rohoch sa často prevarí. Nižšie je uvedených viac druhov riadu, ktoré môžete použiť.

Riad	Vhodné na použitie v mikrovlnnej rúre	Komentáre
Alobal Nádoby z fólie	✓ / ✗	Malé kúsky alobalu môžete použiť na ochranu jedla pred prehriatím. Alobal dajte aspoň 2 cm od stien rúry, inak môže dôjsť k iskreniu. Pokiaľ to výrobca neodporúča, nepoužívajte fóliové nádoby (napr. fóliu Microfoil®). Dodržiavajte pokyny výrobcu.
Riad vhodný na zhnedenie pokrmu	✓	Vždy dodržiavajte pokyny výrobcu. Neprekračujte uvedené doby ohrevu. Dajte si pozor, pretože sa tieto nádoby môžu veľmi zahrievať.
Porcelán a keramika	✓ / ✗	Porcelán, keramika, glazúrovaný hlinený riad a kostný porcelán sú obvykle vhodné. Výnimku tvorí riad zdobený kovom.
Sklenený riad napr. Pyrex®	✓	Pri použití krehkého skleneného riadu je treba dávať pozor, pretože sa pri náhlom zohriatí môže rozbiť alebo prasknúť.
Kov	✗	Pri použití mikrovlnného výkonu neodporúčame použiť kovový riad. Spôsobí iskrenie, čo môže spôsobiť požiar.
Plast/polystyrén, napr. nádoby z rýchleho občerstvenia	✓	Je treba dávať pozor, pretože sa pri vysokých teplotách niektoré nádoby deformujú, roztavia alebo stratia farbu.
Priľnavý film	✓	Nemal by sa dotýkať jedla a musíte ho prepichnúť, aby mohla unikať para.
Vrecúška do mrazničky/na pečenie	✓	Musíte ich prepichnúť, aby mohla unikať para. Uistite sa, či sú vrecká vhodné do mikrovlnnej rúry. Nepoužívajte plastové ani kovové spony, mohli by sa roztaviť alebo vznietiť vplyvom iskrenia kovu.
Papierové tanier/sálky a kuchynský papier	✓	Používajte ich len pri zohrievaní alebo na absorpciu vlhkosti. Treba dávať pozor, prehriatie môže spôsobiť požiar.
Slamené a drevené nádoby	✓	Pri použití týchto materiálov vždy dozerajte na rúru, prehriatie totiž môže spôsobiť požiar.
Recyklovaný papier a noviny	✗	Môže obsahovať výťažky z kovov, čo spôsobí iskrenie a môže viesť k požiaru.



### VÝSTRAHA:

**Keď pri ohreve pokrmov používate plastové alebo papierové nádoby, nenechávajte rúru nikdy bez dozoru. Mohlo by dôjsť k vznieteniu.**

SK





## ÚDRŽBA A ČISTENIE

**UPOZORNENIE: NA ČISTENIE SA NESMÚ V ŽIADNOM PRÍPADE POUŽÍVAŤ BEŽNÉ ČISTIČE NA RÚRY, PARNÉ ČISTIČE, ABRÁZÍVNE PROSTRIEDKY, OSTRÉ ČISTIACE PROSTRIEDKY, ČISTIACE PROSTRIEDKY S OBSAHOV HYDROXIDU SODNÉHO ALEBO ABRÁZÍVNE ŠPONGIE. TO PLATÍ PRE VŠETKY DIELY MIKROVLNNEJ RÚRY. RÚRU ČISTITE V PRAVIDELNÝCH INTERVALOCH A ODSTRÁŇUJTE VŠETKY ZVYŠKY JEDÁL – Udržujte rúru čistú, inak by sa mohli povrchy poškodiť. Mohla by tým byť negatívne ovplyvnená doba použiteľnosti zariadenia a mohlo by dôjsť k nebezpečným situáciám.**

### Vonkajšok zariadenia

Vonkajšiu stranu zariadenia čistite slabým mydlovým roztokom. Mydlový roztok riadne otrite navlhčenou handričkou a osušte jemným uterákom.

### Ovládací panel

Pred čistením otvorte dverka, aby sa ovládací panel deaktivoval.

Pri čistení ovládacieho panela buďte opatrní. Používajte len handričku namočenú vo vode, jemne otierajte panel, až kým sa nevyčistí. Nepoužívajte príliš veľa vody. Nepoužívajte žiadne chemické ani abrazívne čističe.

### Vnútrotný priestor zariadenia

1. Očistite po každom použití ešte teplé zariadenie mäkkou, navlhčenou handričkou alebo špongiou, aby sa odstránili všetky zvyšky. Pri silnom znečistení použite slabý mydlový roztok a niekoľkokrát zariadenie poriadne otrite navlhčenou handričkou, kým sa všetky zvyšky úplne neodstránia. Neodstraňujte ochranu proti postriekaniu vlnovodu.

2. Uistite sa, že do malých otvorov v stene zariadenia nevniká ani mydlový roztok ani voda, pretože to by mohlo zariadenie poškodiť.

3. Nepoužívajte vo vnútornom priestore žiadne rozstrekovacie čističe.

Udržujte kryt vlnovodu vždy čistý.

Ochrana proti postriekaniu vlnovodu je vyrobená z krehkého materiálu a musí sa čistiť opatrne (postupujte podľa vyššie uvedeníh pokynov k čisteniu).

**POZNÁMKA:** Nadmerné namáčanie môže spôsobiť rozklad krytu vlnovodu.

Kryt vlnovodu je spotrebný tovar a bez pravidelného čistenia ho bude treba vymeniť.

### Otočný tanier a nosič pre otočný tanier

Vyberte z rúry otočný tanier a nosič pre otočný tanier.

Umyte otočný tanier a nosič pre otočný tanier v mierne mydlovej vode. Osušte jemnou tkaninou. Otočný tanier a nosič pre otočný tanier môžete dať do umývačky riadu.

### Dvierka zariadenia

Dvierka na oboch stranách, tesnenie dvierok a okolité plochy často otierajte jemnou navlhčenou handričkou, aby sa odstránili nečistoty. Na čistenie skla na dvierkach rúry nepoužívajte žiadne abrazívne čistiace prostriedky ani ostré kovové škrabky, mohli by sklo poškrabať a spôsobiť jeho rozbitie.

**POZNÁMKA:** Nepoužívajte napařovačku.

### Tip ohľadom čistenia – na jednoduchšie čistenie vašej rúry:

Vložte do misy polovicu citróna, pridajte 300 ml (1/2 pinty) vody a ohrejte pri výkone 100 % po dobu 10 – 12 minút.

Vytrite rúru pomocou jemnej suchej handričky.



## RIEŠENIE PROBLÉMOV



Ak si myslíte, že rúra nefunguje správne, môžete skôr, ako zavoláte technika, vykonať niekoľko jednoduchých kontrol. Tým zabránite nepotrebnému privolaniu servisu v prípade, že je porucha niečo jednoduché.

Postupujte podľa tohto jednoduchého postupu kontroly:

Dajte na otočný tanier polovicu šálky vody a zatvorte dverka.

Naprogramujte rúru tak, aby varila 1 minútu pomocou 100 % mikrovlnného výkonu.

1. Sviety žiarovka v rúre počas varenia?
2. Otáča sa otočný tanier?
3. Funguje chladiaci ventilátor? (Skontrolujte položením svojej ruky nad otvory výfuku ventilátora.)
4. Zaznel po jednej minúte zvukový signál?
5. Je voda v šálke horúca?

Ak ste na niektorú otázku odpovedali „NIE“, najprv skontrolujte, či je rúra správne zapojená, a či nie je vyhorená poistka. Ak je rúra zapojená a poistka nie je vyhorená, pozrite si nižšie uvedenú tabuľku riešenia problémov.

**VÝSTRAHA: Za žiadnych okolností nevykonávajte úpravy, opravy ani zmeny mikrovlnnej rúry sami. Pre iné osoby ako sú školení technici spoločnosti SHARP je nebezpečné vykonávať servis alebo opravy. Toto je dôležité, keďže môže byť potrebné odstránenie krytov, ktoré poskytujú ochranu pred mikrovlnnou energiou.**

SK

- Tesnenie dverí bráni úniku mikrovln počas prevádzky, ale nie je to vzduchotesné tesnenie. V okolí dverí rúry sa môžu vyskytovať kvapky vody, svetlo a teplý vzduch. Toto je normálne. Jedlo s veľkým obsahom vlhkosti uvoľní paru a spôsobí kondenzáciu kvapiek vo vnútri dverí, ktoré môžu z rúry kvapkať.
- **Opravy a úpravy:** Nepokúšajte sa prevádzkovať rúru, ak nefunguje správne.
- **Vonkajší kabinet a prístup k žiarovke:** Nikdy neodstraňujte vonkajší kryt. Je to veľmi nebezpečné, pretože nikdy nesmie dôjsť ku kontaktu s dielmi pod vysokým napätím vo vnútri. Mohlo by to byť fatálne.

Vaša rúra nemá kryt prístupu k žiarovke. Ak sa žiarovka poškodí, nepokúšajte sa sami vymeniť žiarovku, zavolajte servis spoločnosti SHARP.



## RIEŠENIE PROBLÉMOV

### TABUĽKA RIEŠENIA PROBLÉMOV

PROBLÉM	ODPOVEĎ
V okolí dvierok cirkuluje prievan.	Keď rúra pracuje, v interiéri cirkuluje vzduch. Dvierka nie sú vzduchotesne utesnené, takže z dvierok môže unikať vzduch.
V rúre kondenzujú kvapky a môžu z dvierok kvapkať.	Interiér rúry je štandardne studensší ako varené jedlo, takže para, ktorá sa tvorí, bude na studensšom povrchu kondenzovať. Množstvo vyprodukovanej pary závisí od množstva vody vo varenom jedle. Niektoré potraviny, ako sú zemiaky, majú vysoký obsah vlhkosti. Kondenzácia na skle dvierok by po niekoľkých hodinách mala zmiznúť.
V interiéri počas varenia dochádza k blyškaniu alebo iskreniu.	K iskreniu dochádza, keď sa kovový predmet počas varenia dostane do blízkosti interiéru rúry. Vplyvom toho môže dôjsť k zdrsneniu povrchu interiéru, ale inak sa rúra nepoškodí.
Iskrenie zemiakov.	Zaistíte, aby boli zo zemiakov odstránené všetky „očká“ a že sú zemiaky poprepichované, dajte ich priamo na otočný tanier alebo do teplovzdorného riadu alebo podobne.
Rúra varí príliš pomaly.	Skontrolujte, či ste vybrali správny stupeň výkonu.
Rúra hučí.	Počas varenia/rozmrazovania dochádza k impulzom mikrovlnnej energie.
Vonkajší kabinet je horúci.	Kabinet môže byť horúci na dotyk – udržujte mimo dosahu detí.



SK



SK-22





Figyelem: A terméket ezzel a jelöléssel látták el. Ez azt jelenti, hogy a használt elektromos és elektronikus termékeket nem szabad az általános háztartási hulladékkal keverni. Ezekhez a termékekhez külön hulladékgyűjtő rendszer üzemel.

## A. Hulladék-elhelyezési tájékoztató lakossági felhasználók részére (magán háztartások)

### 1. Az Európai Unióban

Figyelem: Ha a készüléket ki akarja selejtezni, kérjük, ne a közönséges szemeteskukát használja!

A használt elektromos és elektronikus berendezéseket külön, a használt elektromos és elektronikus berendezések szabályszerű kezeléséről, visszanyeréséről és újrahasznosításáról rendelkező jogszabályokkal összhangban kell kezelni.

A tagállamok általi végrehajtást követően az EU államokon belül a magán háztartások használt elektromos és elektronikai berendezéseiket díjmentesen juttathatják vissza a kijelölt gyűjtőlétesítményekbe\*.

Egyes országokban\* a helyi kiskereskedés is díjmentesen visszaveheti Öntől a régi terméket, ha hasonló új terméket vásárol.

\*) A további részletekről, kérjük, érdeklődjön a helyi önkormányzatnál. Ha használt elektromos vagy elektronikus berendezésében elemek vagy akkumulátorok vannak, kérjük, előzetesen ezeket selejtezze ki a helyi előírásoknak megfelelően.

A termék szabályszerű kiselejtezésével Ön segít biztosítani azt, hogy a hulladék keresztülmenjen a szükséges kezelésen, visszanyerési és újrahasznosítási eljáráson. Ezáltal közreműködik a lehetséges káros környezeti és humán egészségügyi hatások megelőzésében, amelyek ellenkező esetben a helytelen hulladékkezelés következtében előállhatnának.

### 2. Az EU-n kívüli egyéb országokban

Ha a terméket ki szeretné selejtezni, kérjük, forduljon a helyi önkormányzathoz, és érdeklődjön a helyes hulladék-elhelyezési módszerről. Svájcban: A használt elektromos vagy elektronikus készülékeket térítés nélkül visszaveszik a kereskedők, akkor is ha nem vásárol új terméket. További begyűjtő helyeket a következő honlapokon talál: [www.swico.ch](http://www.swico.ch) vagy [www.sens.ch](http://www.sens.ch).

## B. Hulladék-elhelyezési tájékoztató vállalati felhasználók részére

### 1. Az Európai Unióban

Ha a terméket üzleti célokra használta, és ki kívánja selejtezni: Kérjük, forduljon a SHARP kereskedéshez, ahol tájékoztatják Önt a termék visszavételéről. Lehetséges, hogy a visszavételből és az újrahasznosításból eredő költségeket felszámítják. Előfordulhat, hogy a helyi hulladékbegyűjtő létesítmény átveszi a kisebb termékeket (és kis mennyiségeket). Spanyolországban: Kérjük, használt készülékének visszaszolgáltatásával kapcsolatban vegye fel a kapcsolatot a kiépített begyűjtési hálózattal vagy helyi önkormányzatával.

### 2. Az EU-n kívüli egyéb országokban

Ha a terméket ki szeretné selejtezni, kérjük, forduljon a helyi önkormányzathoz, és érdeklődjön a helyes hulladék-elhelyezési módszerről.





## A SÜTŐ MŰKÖDÉSE



A mikrohullámok energiahullámok, hasonlóak a TV és rádió jeleknél használtakhoz.

Az elektromos energiát mikrohullámos energiává alakítja át a készülék, amit a hullámvezető segítségével a sütőtér aljának közepére vezet. Onnan pedig egyenletesen elosztja a a sütőtér minden sarkába.

A mikrohullámok nem képesek áthatolni a fémen, ezért a sütőtér fémből készült, illetve az ajtón egy vékony fémrács található.

Főzés/sütés közben a mikrohullámok visszaverődnek a sütőtér oldaláról.

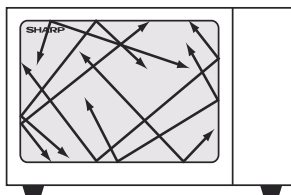

A mikrohullámok képesek áthatolni egyes anyagokon, mint például az üvegen és a műanyagon, így képesek az ételeket felmelegíteni. (Lásd a 'Sütőben használható edények' c. részt a HU-18 oldalon).

Az ételekben található víz, cukor és zsír elnyeli a mikrohullámokat, aminek hatására rezegni kezdenek. A fellépő súrlódás hőt termel, mint amikor összedörzsöli tenyereit felmelegítve azokat.

Az étel külső része felmelegszik a mikrohullámú energiának köszönhetően, majd a keletkezett hő az étel belseje felé halad, a hagyományos főzési/sütési eljárásnál is tapasztalható módon. Fontos, hogy az egyenletes melegedés érdekében megfordítsa, átrendezze vagy megkeverje az ételt.

Ha a sütés/főzés befejeződött, a sütő automatikusan befejezi a mikrohullámok kibocsátását.

Főzés/sütés után hagyni kell az ételt bizonyos ideig állni, hogy a hő egyenletesen eloszolhasson az ételben.

HU



## TARTALOMJEGYZÉK

HULLADÉK-ELHELYEZÉSI TÁJÉKOZTATÓ.....	1
A SÜTŐ MŰKÖDÉSE .....	2
TARTALOMJEGYZÉK .....	3
MŰSZAKI JELLEMZŐK .....	3
SÜTŐ ÉS TARTOZÉKAI .....	4
KEZELŐPANEL .....	5
FONTOS BIZTONSÁGI ELŐÍRÁSOK .....	6-13
ÜZEMBE HELYEZÉS.....	14-15
MIKROHULLÁMÚ TELJESÍTMÉNYSZINTEK .....	16
FŐZÉS MIKROHULLÁMMAL .....	16-17
KIOLVASZTÁSI ÚTMUTATÓ .....	17
A SÜTŐBEN HASZNÁLHATÓ EDÉNYEK .....	18
KARBANTARTÁS ÉS TISZTÍTÁS .....	19
HIBAELHÁRÍTÁS.....	20-21



## MŰSZAKI JELLEMZŐK

Modell neve:	R204
Váltóáramú hálózati feszültség:	: 230-240V, 50Hz egyfázisú
Megkövetelt váltóáramú teljesítmény:	: 1200W
teljesítmény: Mikrohullám	
Kimeneti teljesítmény: Mikrohullám	800 W (IEC 60705)
Kikapcsolt mód (Energiatakarékos mód)	: kevesebb, mint 1,0W
Mikrohullámú frekvencia	: 2450 MHz* (2. csoport/B. osztály)
Külső méretek (Szé) x (Ma) x (Mé)** (mm):	: 457 x 262 x 375
Sütőtér mérete (Szé) x (Ma) x (Mé)*** (mm):	: 315 x 178 x 328
A sütő űrtartalma:	: 20 liter***
Forgótányér:	: ø245mm/üveg
Tömeg:	: kb. 12kg
Sütőtér lámpája	: 20W/230V

\* Ez a termék megfelel az EN55011 európai szabvány követelményeinek. E szabványnak megfelelően ez a termék 2. csoportba sorolt B osztályú berendezésnek minősül. A 2. csoport azt jelenti, hogy a berendezés szándékosan generál rádiófrekvenciás energiát elektromágneses sugárzás formájában az élelmiszerek hőkezelésére. A B osztályú berendezés besorolás azt jelenti, hogy a készülék alkalmas háztartási használatra.

\*\* Az ajtónyitó fogantyú nincs hozzászámítva a készülék mélységéhez.

\*\*\* A sütő belső befogadóképességét a belső tér maximális szélességének, mélységének és magasságának figyelembevételével állapítottuk meg. A tényleges befogadóképesség ennél kevesebb.

FOLYAMATOS TERMÉKFEJLESZTÉSI POLITIKÁNK RÉSZEKÉNT FENNTARTJUK A MŰSZAKI ADATOK ÉS KIVITELEZÉS ELŐZETES BEJELENTÉS NÉLKÜLI MEGVÁLTOZTATÁSÁNAK JOGÁT.

## SÜTŐ ÉS TARTOZÉKOK

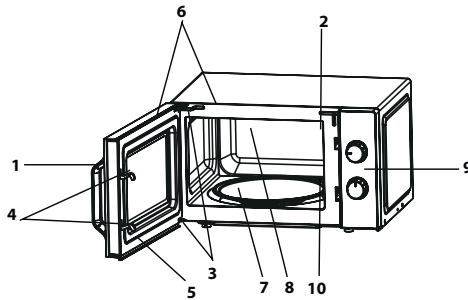

### SÜTŐ

1. Ajtó fogantyú
2. Sütőtér világítása
3. Ajtó zsanérok
4. Ajtó biztonsági reteszek
5. Ajtó
6. Ajtótömítések és felfekvő felületeik
7. Forgótányér motorjának tengelye
8. Sütőtér
9. Vezérlőpanel
10. Hullámvezető fedőlemez (NE TÁVOLÍTSA EL)
11. Tápkábel
12. Külső ház

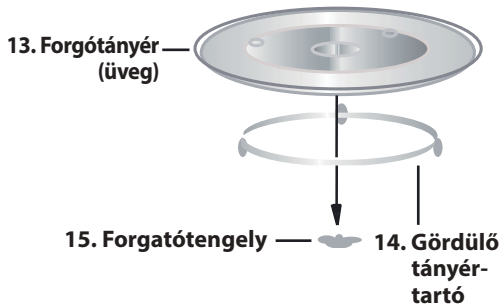
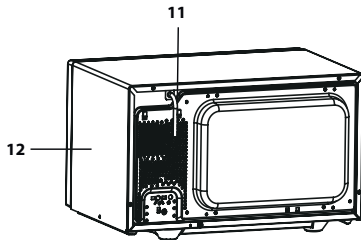

### MEGJEGYZÉSEK:

- A hullámvezető-fedőlemez sérülékeny. A sütő belsejének tisztításakor legyen óvatos, nehogy megsértse a fedőlemez.
- A forgótányért és a gördülő tányértartót mindig megfelelően behelyezve működtesse a sütőt. Ezzel az étel elkészítését is segíti. A rosszul behelyezett forgótányér zöröghet, nem foroghat megfelelően és kárt okozhat a sütőben.
- Főzéshez minden ételt és ételtartó dobozt helyezzen a forgótányérra.

### TARTOZÉKOK:

Ellenőrizze az alábbi kiegészítők meglétét:

(13) Forgótányér (14) Gördülő tányértartó (15) Forgótengely

Helyezze a gördülő tányértartót a sütő aljának közepére, így szabadon foroghat a forgótengely körül. Ezután helyezze a forgótányért a tányértartóra, így az biztosan illeszkedik a tengelyre.

A forgótányér megrongálódásának megelőzése érdekében mindig győződjön meg róla, hogy az edényeket és a tálakat a sütőből való kiemelés közben a forgótányér peremének szintje fölé emelje.

**MEGJEGYZÉS:** Kiegészítők megrendelése esetén kérjük, ne felejtse el megemlíteni kereskedőjének vagy a SHARP által felhatalmazott szakembernek az alkatrész és a típus megnevezését.

HU



## VEZÉRLŐLAP

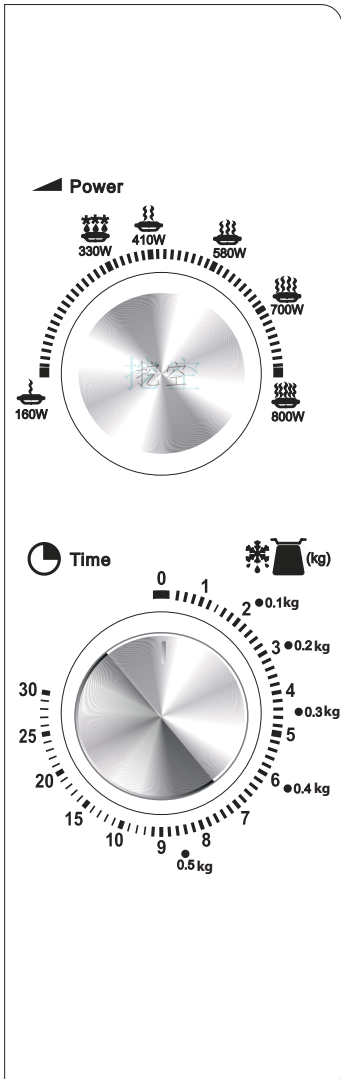

### 1. MIKROHULLÁMÚ TELJESÍTMÉNYT szabályozó gomb

Energia szint (Bővebben lásd a HU-16 oldalon)

800 WATT = MAGAS

700 WATT = KÖZEPES MAGAS

580 WATT = KÖZEPES

410 WATT = KÖZEPES ALACSONY

 330 WATT = KIOLVASZTÁS

160 WATT = ALACSONY

### 2. IDŐZÍTŐ/ KIOLVASZTÓ szabályozó gomb

(0-30 perc/0,1-0,5 kg)

Az IDŐ/KIOLVASZTÓ MUTATÓ két skálával rendelkezik. A külső skála a súly (kg) szerinti kiolvasztáshoz való. A belső skála az idő beállításához használható.



## OLVASSA EL ALAPOSAN ÉS TARTSA MEG KÉSŐBBI HASZNÁLATRA!

1. A sütőt kizárólag konyhapulton történő használatra tervezték. Konyhaszekrénybe nem beépíthető. Ne tegye a sütőt szekrénybe!
2. Használat közben a sütő ajtaja felmelegedhet. Úgy helyezze el a sütőt, hogy az alja legalább 85 cm magasan legyen a talajszinttől. Ne engedjen gyerekeket az ajtó közelébe, nehogy megégessek magukat.
3. **FIGYELMEZTETÉS:** Főzés után ne érjen közvetlenül az üvegtálcához, mivel felforrósodhatott.
4. A sütő felett hagyjon legalább 30 cm szabad helyet.
5. A készüléket 8 éves vagy annál idősebb gyermekek, valamint csökkent fizikai, értelmi vagy mentális képességű, illetve megfelelő tapasztalatok és ismeretek híján lévő személyek akkor használhatják, ha számukra biztosítják a felügyeletet vagy az útmutatást a készülék biztonságos használatára vonatkozóan, és ha megértik az ezzel járó veszélyeket. Tilos gyermekeknek a készülékkel játszani! A tisztítást és a felhasználói karbantartást felügyelet nélkül nem végezhetik 8 évnél fiatalabb gyermekek.
6. A készüléket és tápkábelét úgy helyezze el, hogy 8 évesnél fiatalabb gyerekek ne érhessék el.
7. **FIGYELMEZTETÉS:** Csak olyan esetben engedélyezze gyermekeknek a sütő felügyelet nélküli használatát, ha előtte megfelelően elmagyarázta nekik a sütő biztonságos használatát, és amennyiben sikerült megértetnie velük a helytelen használatban rejlő veszélyeket.
8. **FIGYELMEZTETÉS:** Az elérhető alkatrészek használat közben felforrósodhatnak. A fiatal gyermekeket ne engedje a sütő közelébe.
9. **FIGYELMEZTETÉS:** Ha az ajtó vagy annak tömítése megsérült, ne működtesse a sütőt mindaddig, amíg szakember nem végzi el ezek javítását.



## FONTOS BIZTONSÁGI ELŐÍRÁSOK

- 10. FIGYELMEZTETÉS:** Tilos a sütőt a felhasználónak magának módosítani, illetve javítani. Szakemberen kívül bárki más számára veszélyes bármely olyan szervizelést vagy javítást eszközölni, amely a mikrohullámú sugárzás ellen védő fedél levételével jár.
- 11.** Ha a készülék hálózati kábele sérült, speciális kábellel kell helyettesíteni. A cserét kizárólag a SHARP hivatalos márkaszervize végezheti el.
- 12. VIGYÁZAT:** A robbanásveszély miatt tilos folyadékot, illetve bármilyen ételt zárt dobozban melegíteni.
- 13.** A mikrohullámú sütőben melegített italok késleltetve és hirtelen forrni kezhetnek, ezért óvatosan nyúljon hozzá azok tárolóedényéhez.
- 14.** Tojást soha ne főzzön héjában, és sose melegítsen egész főtt tojást a mikrohullámú sütőben, mivel az akár a melegítést követően is robbanásszerűen szétduzzanhat. Ha fel nem vert tojást főz vagy melegít, akkor a tojás szétduzzadásának megelőzése érdekében szűrja át a sárgáját és a fehérjét. Ha főtt tojást melegít fel mikrohullámú sütőben, akkor előbb hámozza meg és szeletelje fel.
- 15.** Ellenőrizze a konyhai edényeket, hogy használhatók-e mikrohullámú sütőben. Részletekért lásd a HU-18. oldalt. Csak mikrohullámú sütőben használható edényeket és tárolókat használjon a mikrohullámú üzemmódban.
- 16.** Az égési sérülések elkerülése érdekében a cumisüvegek és bébiételes üvegek tartalmát mindig keverje meg vagy rázza fel, és fogyasztás előtt ellenőrizze hőmérsékletüket.
- 17.** Az ajtó, a külső ház, a sütőtér, a tányérok és a tartozékok, illetve a grill fűtőegység elemei működés közben felforrósodhatnak.
- 18.** Ügyelni kell arra, hogy ne érintse meg ezeket a részeket. Az égések elkerülése érdekében mindig használjon vastag konyhai kesztyűt. A tisztítás előtt ellenőrizze, hogy nem forrók-e. Az ételkészítés műanyag vagy papír tárolóedényben történő melegítése során a gyulladás-





## FONTOS BIZTONSÁGI ELŐÍRÁSOK



- veszély miatt ügyeljen a sütő hőmérsékletére.
19. Ha füstöt észlel, kapcsolja ki a készüléket vagy húzza ki a csatlakozót a konnektorból és tartsa zárva az ajtót, hogy elaludjon az esetlegesen keletkező láng.
  20. Rendszeresen tisztítsa meg a sütőt és távolítsa el a lera-kódott ételmaradékokat.
  21. Ügyeljen a sütő tisztán tartására. Ellenkező esetben a sütő felülete könnyen megrongálódhat, ami lerövidít-heti a készülék élettartamát és balesetet okozhat.
  22. Ne használjon dörzsölő hatású tisztítószeret vagy éles fém eszközöket a sütőajtó üvegének tisztításához. Felkarcolhatják az üveg felületét, ami az üveg összetö-réséhez vezethet.
  23. Ne használjon gőzborotvát.
  24. Az ajtó tömítésének, a sütőtérnek és a kapcsolódó ré-szeknek a tisztításával kapcsolatban lásd a HU-19. oldalt.
  25. A készüléket háztartási és ahhoz hasonló környezetben történő használatra tervezték, például:
    - üzletek, irodák, más munkahelyi környezetek sze-mélyzeti teakonyhája;
    - hotelek, motelek és más szálláshelyek vendégei által történő használat;
    - farmok;
    - panzió típusú szálláshelyek.
  26. **FIGYELMEZTETÉS:** A készülék és egyes részei felme-legedhetnek használat közben! Ügyeljen rá, hogy ne érintse meg ezeket a részeket. Nyolc évnél fiatalabb gyermekeket folyamatos felügyelet nélkül ne engedjen a készülék közelébe.
  27. Használat közben a készülék felforrósodik. Ügyeljen rá, hogy ne érintse meg a sütő belsejében található, a me-legítésért felelős alkatrészeket.
  28. Az elérhető alkatrészek használat közben felforrósodhat-nak. Fialat gyermekeket ne engedjen a sütő közelébe.

### Tűzveszély megelőzése:

HU





## FONTOS BIZTONSÁGI ELŐÍRÁSOK

- 1. A mikrohullámú sütőt működés közben ne hagyja őrizzetlenül. Túlságosan magas teljesítményszint, illetve túlságosan hosszú főzési idő választása esetén az étel túlforrósodhat, és ez tüzet okozhat.**
- 2. A hálózati csatlakozóaljzat legyen könnyen hozzáférhető, hogy veszély esetén a készüléket könnyen ki lehessen húzni.**
- 3. Az előírt hálózati feszültség 230-240 V, 50 Hz, 13 amperes elosztó biztosítókkal, vagy 13 amperes elosztó áramköri megszakítóval.**
- 4. Javasolt, hogy egy különálló áramkör legyen elkülönítve kifejezetten ennek a készüléknek.**
- 5. Ne helyezze a sütőt olyan helyre, ahol hő fejlődhet, például hagyományos sütő közelébe.**
- 6. Ne helyezze a sütőt olyan helyre, ahol magas a páratartalom vagy ahol nedvesség gyűlhet össze.**
- 7. Ne tárolja vagy használja a sütőt szabadterén, épületen kívül.**
- 8. Használat után tisztítsa meg a hullámvezető fedőlemezét, a sütőteret, a forgótányért és a tartógörgőt. Ezeknek száraznak és zsírmentesnek kell lenniük. A felgyülemlett zsír túlforrósodhat, füstölhet és lángra kaphat.**
- 9. Tartsa távol a gyúlékony anyagokat a sütőtől és a szellőzőnyílásoktól.**
- 10. Ne takarja le a szellőzőnyílásokat.**
- 11. Távolítsa el az összes fém zárófoliát, drótot stb. az ételről és az étel csomagolásáról. A fémes felületeken képződő szikra tüzet okozhat.**
- 12. Ne használja a mikrohullámú sütőt olaj melegítésére, illetve olajjal történő sütésre. A hőmérsékletet nem lehet szabályozni, és az olaj lángra lobbanhat.**
- 13. Pattogatott kukorica készítéséhez kizárólag mikrohullámú sütőhöz való pattogatott kukorica készítő edényt használjon.**
- 14. Ne tároljon ételt vagy bármi mást a sütő belsejében.**



15. A sütő beindítása után ellenőrizze annak beállításait. Így megbizonyosodhat arról, hogy a sütő a kívánt módon működik-e.
16. Fokozatos elővigyázatosságra van szükség a magas cukor- vagy zsírtartalmú ételek (például kolbász, sütemények, karcsonyi puding) készítése vagy melegítése esetén, a túlmelegedés és tűz keletkezésének elkerülése érdekében.
17. További tanácsokat a használati útmutatóban talál.

### Sérülés kockázatának elkerülése

#### 1. FIGYELMEZTETÉS:

Ne használja a sütőt, ha sérült, vagy ha hibásan működik. Használat előtt ellenőrizze az alábbiakat:

- a) Az ajtót: ellenőrizze, hogy megfelelően záródik-e, hogy egyenesen áll-e, és hogy nincs-e meggömbülve.
  - b) A pántokat és biztonsági reteszeket: ellenőrizze, hogy nincsenek-e eltörve vagy kilazulva.
  - c) Az ajtótömítéseket és felfekvő felületeiket: ellenőrizze, hogy nem sérültek-e.
  - d) A sütőtér belsejét illetve az ajtót: ellenőrizze, hogy nincsenek-e rajtuk horpadások.
  - e) A hálózati kábelt és a dugaszt: ellenőrizze, hogy nem sérültek-e.
2. Ne működtesse a sütőt nyitott ajtóval, és ne végezzen semmilyen átalakítást az ajtó biztonsági reteszein.
  3. Ne működtesse a sütőt, ha az ajtótömítések és felfekvő felületeik közé bármilyen tárgy került.
  4. Ne hagyja, hogy zsír vagy szennyeződés gyűljön fel az ajtótömítéseken és a kapcsolódó alkatrészekben. Tisztítsa meg a sütőt rendszeres időközönként és távolítsa el minden ételmaradékot. Tartsa be a "Karbantartás és tisztítás" rész utasításait (ld. HU-19. oldalon).
  5. Szívritmusszabályozóval élő személyek kérjék ki orvosuk vagy a készülék gyártójának tanácsát a mikrohullámú sütővel kapcsolatos óvintézkedésekről.

### Áramütés kockázatának kiküszöbölése



## FONTOS BIZTONSÁGI ELŐÍRÁSOK

1. Tilos a készülék külső burkolatát bármilyen okból kifelé eltávolítani.
2. Ne öntsön semmit, illetve ne helyezzen semmilyen tárgyat az ajtózár nyílásába és a szellőzőnyílásokba. Ha mégis folyadék jutna az említett helyekre, azonnal kapcsolja ki és húzza ki a sütőt, majd hívja a hivatalos SHARP szakszervizt.
3. Ne merítse a hálózati kábelt és a dugaszt vízbe vagy más folyadékba.
4. Kerülje el, hogy a hálózati kábel az asztal vagy a konyhapult széléről lelógjon.
5. Tartsa távol a hálózati kábelt forró felületektől, pl. a sütő hátlapjától.
6. Ne kísérelje meg a sütőtér világítását saját maga kicserélni. Ehhez hívjon a SHARP által felhatalmazott villanyszerelőt. Ha a sütőtér világítása elromlik, értesítse a forgalmazót vagy a hivatalos SHARP márkaszervizt.

### **Robbanásszerű szétduzzadás és hirtelen felforrás kockázatának kiküszöbölése:**

1. Soha ne tegyen lezárt dobozt a készülékbe. Használat előtt nyissa fel a dobozt, és vegye le a fedelét. A megnövekedett nyomás hatására a lezárt edények még a sütő kikapcsolása után is szétduzzadhatnak.
2. Legyen óvatos, amikor folyadékot melegít a mikrohullámú sütőben. A buborékok könnyű eltávozását lehetővé tevő, széles nyílású edényt használjon.

**Soha ne melegítsen folyadékot szűk nyakú edényben, pl. cumisüvegben, mivel a felforrósított edény tartalma szétrobbanhat, és ez égési sérüléseket okozhat.**

A forrásban lévő folyadék hirtelen felforrásának, illetve az esetleges leforrázás kockázatának elkerülése érdekében:

1. Ne állítson be túlságosan hosszú melegítési időt!
2. Melegítés és újramelegítés előtt keverje meg a folyadékot.
3. A melegítés ideje alatt célszerű üvegrudat vagy más hasonló (nem fém) eszközt helyezni a folyadékba.





## FONTOS BIZTONSÁGI ELŐÍRÁSOK



4. A sütési idő lejártával hagyja a folyadékot mintegy 20 másodpercig a mikrohullámú sütőben. Így elkerülheti az esetleges túlmelegítésből fakadó késleltetett, robbanásszerű felforrást.

3. Burgonya, kolbász, gyümölcs és hasonló ételek héját mindig szűrje át főzés előtt, különben szétduzzanhatnak.

### Égési sérülések kockázatának elkerülése

1. Az égési sérülések elkerülése érdekében használjon edényfogót vagy konyhai kesztyűt, amikor az ételt kivesszi a sütőből.

2. A robbanásszerű felforrás és a forró gőz okozta égési sérülések elkerülése érdekében a tárolóedényeket, a pattogatott kukorica készítő edényt, a főzőtasakokat, stb. mindig arcától és fedetlen kezétől távol nyissa fel.

3. **Az égési sérülések elkerülése érdekében tálalás előtt mindig keverje meg az ételt, és ellenőrizze hőmérsékletét. Különösen ügyeljen a csecsemőknek, gyermekeknek és időseknek adott ételek és italok hőmérsékletére. Az edény hőmérséklete nem jelzi pontosan az étel vagy ital hőmérsékletét. Fogyasztás előtt mindig ellenőrizze az étel hőmérsékletét.**

4. A sütő ajtajának nyitásakor mindig álljon hátrébb, nehogy a kiáramló gőz és forró levegő sérülést okozzon.

5. A gőz távozásának elősegítése, illetve az égési sérülések elkerülése érdekében a töltelékkel sült ételeket szeletelje fel.

### Gyermekek általi helytelen használat elkerülése

1. Ne támaszkodjon vagy hajoljon rá a sütő ajtajára.

2. A gyermekeknek meg kell tanítani az összes fontos biztonsági előírást: az edényfogók használatát, az ételek fedelének óvatos levételét, valamint azt, hogy különleges figyelmet kell fordítani az olyan csomagolásokra (pl. önmelegedő anyagokra), amelyek az étel ropogóságát biztosítják, mivel ezek nagyon átforrósodhatnak.

### További figyelmeztetések

1. Tilos a sütő bármilyen módon történő átalakítása!

2. Tilos a sütőt működés közben áthelyezni!

HU-12

HU





## FONTOS BIZTONSÁGI ELŐÍRÁSOK

3. A sütő kizárólag otthoni főzésre/sütésre szolgál, és kizárólag étel melegítésére, főzésére használható. Éttermi vagy laboratóriumi használatra nem alkalmas!

### **A sütő problémamentes használata és a lehetséges sérülések elkerülése:**

1. Üres állapotban sose üzemeltesse a sütőt, kivéve ha azt javasolja a kezelési útmutató. Ellenkező esetben a sütő károsodhat.
2. Ha pirítóedényt vagy melegedő anyagú edényt használ, a forgótányér és a tartógörgő hőfeszültségből fakadó megrongálódásának kiküszöbölése érdekében mindig helyezzen az edény alá egy hőálló szigetelő anyagú tálat, például porcelántányért. Az edényekhez adott leírásban szereplő előmelegítési időtartamot tilos túllépni.
3. Tilos a fémből készült edények és evőeszközök használata. Ezek visszaverik a mikrohullámokat, és ezáltal elektromos szikra keletkezhet. Tilos konzervdobozt a sütőbe tenni. Csak a sütőhöz készült forgótányért és tartógörgőt használja. Ne használja a sütőt forgótányér nélkül.
4. Működés közben ne helyezzen semmit a sütő külső burkolatára.

### **MEGJEGYZÉS:**

Ha nem tudja, hogyan csatlakoztassa a sütőt, akkor kérje ki egy szakképzett villanyszerelő tanácsát. Sem a gyártó, sem a márkakereskedés nem vállal felelősséget a sütő károsodásáért vagy a személyes sérülésekért, ha azt a megfelelő elektromos bekötési eljárások megszegése okozza. A sütő falán, az ajtó tömítésein vagy ezek közelében alkalmanként vízgőz vagy vízcseppek keletkezhetnek. Ez normális jelenség, és nem a mikrohullám szivárgásának vagy meghibásodásnak a jelei.

### **BEÉPÍTŐ KÉSZLET**

Nem kapható beépítő készlet a sütőhöz.

Ezt a sütőt konyhapulton történő használatra tervezték.





## ÜZEMBE HELYEZÉS



1. Távolítson el minden csomagolóanyagot a sütőtér belsőjéből, és távolítsa el a védőfilmet a mikrohullámú sütő házának felületéről. Ellenőrizze, hogy nincs a sütőn semmilyen sérülés jele.
2. Helyezze a sütőt stabil, vízszintes felületre, amely elbírja a készüléket az abba helyezendő legnehezebb étellel együtt. Ne tegye a sütőt szekrénybe.
3. Válasszon egy olyan vízszintes felületet, amelynél elég hely van a szellőzőnyílások körül. A készülék hátsó felületének falra kell néznie.
  - Legalább 20cm szabad helyet kell hagyni a sütő és a sütővel határos falak között.
  - A sütő felett hagyjon legalább 30 cm szabad helyet.
  - Ne távolítsa el a lábakat a sütő aljáról.
  - A ki- és beömlő szellőzőnyílások elzárása károsíthatja a sütőt.
  - Helyezze a sütőt a lehető legmesszebb rádió és TV-készülékektől. A mikrohullámú sütő működése interferenciát okozhat a rádió és TV vételben.

HU

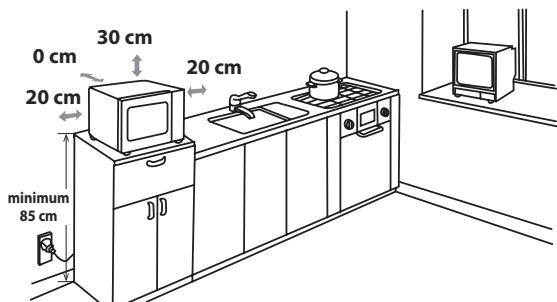

4. Használat közben a sütő ajtaja felmelegedhet. Úgy helyezze el a sütőt, hogy az alja legalább 85 cm magasan legyen a talajszinttől. Ne engedjen gyerekeket az ajtó közelébe, nehogy megégessék magukat.
5. Dugja be ütközésig a sütő csatlakozóvillaát egy normál földelt háztartási hálózati csatlakozóaljzatba.





## ÜZEMBE HELYEZÉS

**FIGYELMEZTETÉS:** Ne helyezze a sütőt olyan helyre, ahol hő, nedvesség vagy pára keletkezik (például hagyományos sütő közelébe), illetve gyúlékony anyagok közelébe (például függöny).

Ne takarja le vagy zárja el a szellőzőnyílásokat.

Ne tegyen tárgyakat a sütő tetejére.

### ELEKTROMOS CSATLAKOZTATÁS

- Vigyázzon rá, hogy az elektromos tápkábelt vagy a csatlakozót ne érje víz.
- Dugja be teljesen a csatlakozót az elektromos aljzatba.
- Ne csatlakoztasson más készülékeket ugyanahhoz az aljzathoz elosztó adapter használatával.
- Ha a készülék hálózati kábele sérült, ki kell cserélni. Bal esetek elkerülése érdekében a cserét kizárólag a SHARP hivatalos márkaszervize, vagy egy megfelelő szakképesítéssel rendelkező személy végezheti el.
- A csatlakozó elektromos aljzathoz történő kihúzásakor mindig a csatlakozót fogja és ne a kábelt! Ha a kábelnél fogva húzza ki, az elektromos kábel vagy a csatlakozó belseje megsérülhet.
- Ha sütője csatlakozója (angol) újraköthető típusú és az otthonában található csatlakozóaljzatok nem kompatibilisek ezzel a csatlakozó típussal, akkor megfelelően távolítsa el a csatlakozót a tápkábelről (ne vágja le).
- Ha sütője csatlakozója (angol) nem-újraköthető típusú és az otthonában található csatlakozóaljzatok nem kompatibilisek ezzel a csatlakozó típussal, akkor vágja le a csatlakozót.



**FIGYELMEZTETÉS: A KÉSZÜLÉKET FÜLDELNI KELL!**



## MIKROHULLÁMÚ TELJESÍTMÉNYSZINTEK



Hat mikrohullámú teljesítményszint áll rendelkezésre, az alábbiak szerint.

A mikrohullámú teljesítményszintet a mikrohullámú energia be- és kikapcsolása változtatja. Ha a **MAGAS** (100%) beállítástól eltérő teljesítményszintet használ, akkor hallhatja, ahogy a mikrohullámú energia pulzál az étel sütése vagy leolvasztása közben.

Általános ajánlások:

**800 WATT** = **MAGAS** - gyors főzéshez/sütéshez és felmelegítéshez, pl. római tálban főzött ételekhez, forró italokhoz, zöldségekhez, stb. használható.

**700 WATT** = **KÖZEPESES MAGAS** - a sűrűbb ételek hosszabb ideig történő főzéséhez használható, pl. sült húsokhoz, fasírtokhoz, egytálételekhez, valamint az olyan érzékenyebb ételekhez, mint például a piskótateszta. Ezen beállítás mellett az étel egyenletesen fő, anélkül, hogy a szélek mentén odaégne.

**580 WATT** = **KÖZEPES** - sűrű ételekhez, melyek hagyományos főzéskor hosszú főzési

időt igényelnek, pl. marhahúsból készült ételekhez (pörkölt, ragu). Ezt a teljesítményszintet választva biztos lehet benne, hogy a hús megpuhul.

**410 WATT** = **KÖZEPESES ALACSONY** - ez a beállítás a megfelelő választás rizspároláshoz, tésztafőzéshez, illetve gombóc vagy tojásos tejsodó készítéséhez

**330 WATT** = **KIOLVASZTÁS** - kiolvasztáshoz válassza ez a beállítást, hogy az étel egyenletesen olvadjon ki.

**160 WATT** = **ALACSONY** - kíméletes kiolvasztáshoz, pl. krémes tortákhoz.

## FŐZÉS MIKROHULLÁMMAL



HU

1. Készítse elő és helyezze az ételt egy megfelelő edénybe (lásd a "SÜTŐBEN HASZNÁLHATÓ EDÉNYEK" című részt a HU-18. oldalon), majd tegye az ételt/edényt közvetlenül a forgótányér közepére. Csukja be az ajtót.
2. Forgassa a **MIKROHULLÁMÚ TELJESÍTMÉNYSZINT** szabályozó gombot a kívánt beállításra; a hat mikrohullámú teljesítményszint bármelyikére.
3. Forgassa el az **IDŐZÍTŐ/KIOLVASZTÓ** szabályozó gombot a kívánt főzési/kiolvasztási időre, és a sütő automatikusan elindul.
4. Amikor a főzés/kiolvasztás befejeződött, az **IDŐZÍTŐ/KIOLVASZTÓ** szabályozó gombja "0" nulla értékre tér vissza, és a készülék hangjelzést ad. A sütő lámpája automatikusan kikapcsol és a forgótányér leáll. Nyissa ki a sütő ajtaját és óvatosan vegye ki az ételt/edényt. A szükséges ideig hagyja állni az ételt.

### FŐZÉSI TANÁCSOK

Amikor a sütő elindul, a sütőtér lámpája világít és a forgótányér óra járásával egyező irányba forog.

Ha a sütési időtartam letelte előtt le kívánja állítani a főzést, fordítsa vissza az **IDŐZÍTŐ/KIOLVASZTÓ** szabályozó gombját "0" (ki) állásra, vagy nyissa ki a sütő ajtaját. A sütő ajtaját bármikor kinyithatja főzés közben. A főzés folytatásához csukja be az ajtót. Ha főzés közben meg kívánja változtatni a sütés időtartamát, egyszerűen fordítsa az **IDŐZÍTŐ/KIOLVASZTÓ** szabályozóját a kívánt új beállításához.

3 percnél rövidebb ideig tartó főzésnél/kiolvasztásnál tekerje az **IDŐZÍTŐ/KIOLVASZTÓ** szabályozó gombját a 10 perc értéken túl, majd vissza a kívánt beállításához. Az időzítő ekkor pontosabban fog működni.

A teljesítményszint sütés közbeni megváltoztatásához forgassa el a **MIKROHULLÁMÚ TELJESÍTMÉNY** gombot a kívánt beállításra.





## FŐZÉS MIKROHULLÁMMAL

### FIGYELMEZTETÉS:

Győződjön meg róla, hogy az **IDŐZÍTŐ/KIOLVASZTÓ** gombját visszaállította a főzés végén a "0" nulla pozícióba, ellenkező esetben a sütő automatikusan elindul, ha a sütő ajtaját bezárják.

### FONTOS

Ha az ételt a szokásos időn túl kizárólag 800W-os szinten főzi, a sütő teljesítményszintje automatikusan csökken a túlmelegítés elkerülése érdekében. (A mikrohullámú teljesítményszintet lecsökkenti a készülék).



## KIOLVASZTÁSI ÚTMUTATÓ

Ez az útmutatót azért készítettük, hogy egyszerűbbé tegyük egyes élelmiszerek kiolvasztását. Kiolvasztható: Csirkehús adagok, hússzeletek, hal (egész vagy filé), darált hús és kolbász.

**Példa:** 0,4 kg csirkehús kiolvasztása

1. Helyezze a csirke darabokat egy mikrohullámú-álló edénybe, majd az edényt helyezze a forgótányérra a sütőbe.
2. Fordítsa a **MIKROHULLÁMÚ TELJESÍTMÉNY** gombot a **KIOLVASZTÁS** beállításra.
3. Fordítsa az **IDŐZÍTŐ/ KIOLVASZTÓ** gombját a 0,4 kg értékre. A sütő azonnal elindul. A kiolvasztás során 1-2 alkalommal fordítsa meg a csirke darabokat.
4. Kiolvasztás után takarja le az ételt fóliával és hagyja állni, amíg teljesen ki nem olvad.

**MEGJEGYZÉS:** A kiolvasztási idő átlagos körülményeken alapul. Ellenőrizze a kiolvasztási eredményét, és ha szükséges, állítsa át a kiolvasztási időt.



## A SÜTŐBEN HASZNÁLHATÓ EDÉNYEK



Ételek mikrohullámú sütőben történő főzéséhez/kiolvasztásához a mikrohullámú energiának át kell tudnia hatolni a tároló edényen és át kell járnia az ételt.

Ezért fontos a megfelelő edény megválasztása.

A kerek/ovális edények előnyösebbek, mint a szögletes/téglalap alakú edények, mivel az étel a sarkokban túlfőhet. Számos különböző edényt használhat, melyeket az alábbi listában is megtalál.

Edények	Mikrohullámozható	Megjegyzések
Alumínium fólia Fóliából készült edény	✓ / ✗	Túlmelegedés ellen lefedheti az ételt kis alufólia darabokkal. A fólia darabok legalább 2 cm távolságra legyenek a sütő falától, mivel szikrázást okozhatnak. Fóliából készült tárolók használata nem ajánlott, hacsak a gyártó nem javasolja, pl. Microfoil®. Mindig pontosan kövesse az utasításokat!
Pirítóedények	✓	Mindig kövesse a gyártó utasításait. Ne lépje túl a megadott melegítési időtartamokat. Legyen fokozottan óvatos, mivel az edények felforrósodhatnak.
Porcelán és kerámia edények	✓ / ✗	Porcelán edények, agyagedények, mázas köedények általában használhatók, kivéve a fém díszítéssel ellátottakat.
Üvegedények pl. Pyrex®	✓	Óvatosan kell eljárni kristály és más finom üvegedény használatakor, mivel ezek eltörhetnek vagy elrepedhetnek, ha hirtelen melegítik fel őket.
Fém	✗	Fém edények használata nem javasolt, mivel szikra keletkezhet, ami tüzet okozhat.
Műanyag/Polisztrén pl. gyorsétel csomagolás	✓	Néhány edény magas hőmérsékleten deformálódhat, megolvadhat vagy elszíneződhet.
Mikrózható fólia	✓	A fólia ne érjen az ételhez. Először szűrja át a felszínét, hogy a felgyülemlett gőz eltávozhasson.
Fagyasztó/sütőtásakok	✓	Át kell szűrni a tasak felszínét, hogy a gőz eltávozhasson. Győződjön meg arról, hogy a tasak mikrohullámozható. Ne használjon műanyag vagy fém zárat, mert a szikrák miatt megolvadhatnak vagy lángra kaphatnak.
Papírtányérok/poharak és konyhai papír	✓	Csak melegítéshez vagy a lecsapódott pára felitatásához használja. Óvatosan kell eljárni, mivel a túlmelegítés tüzet okozhat.
Fa tárolók	✓	Mindig felügyelje a sütő működését, ha ezeket az anyagokat használja, mivel a túlmelegedés tüzet okozhat.
Újrahasznosított papír és újságpapír	✗	Tartalmazhat fémszarmazékokat, ami szikrákat kelthet és tüzet okozhat.



### FIGYELMEZTETÉS:

**Ha eldobható, műanyagból vagy papírból készült edényt használ, ne hagyja a sütőt őrizetlenül, mert az edények meggyulladhatnak.**

HU





## KARBANTARTÁS ÉS TISZTÍTÁS

**VIGYÁZAT: A SÜTŐ EGYETLEN RÉSZÉNEK TISZTÍTÁSÁHOZ SE HASZNÁLJON KERESKEDELMI FORGALOMBAN KAPHATÓ SÜTŐTISZTÍTÓT, GŐZBOROTVÁT, SÚROLÓSZERT, ERŐS TISZTÍTÓSZERT VAGY BÁRMILYEN SZERT, AMI NÁTRIUM-HIDROXIDOT TARTALMAZ. NE HASZNÁLJON DÖRZSSZIVACST A SÜTŐ EGYETLEN RÉSZÉN SEM. RENDSZERESEN TISZTÍTSA MEG A SÜTŐT ÉS TÁVOLÍTSA EL A LERAKÓDOTT ÉTELMARADÉKOKAT! - A sütőt tartsa tisztán, hogy felülete ne károsodjon, mert ez negatív hatással lehet a készülék élettartamára, valamint veszélyeztetheti a biztonságot.**

### A sütő külseje

A sütő külseje könnyen lemosható enyhén szappanos vízzel. A szappant minden esetben törölje le nedves kendővel, majd a készülék külsejét puha törőruhával törölje szárazra.

### Vezérlőlappal

Tisztítás előtt a vezérlőpanel kikapcsolásához nyissa ki a készülék ajtaját!

A sütő vezérlőgombjainak tisztítását óvatosan végezze! A vezérlőpanelt tiszta vízzel megnedvesített kendővel óvatosan törölje tisztára! Ne használjon sok vizet! Ne használjon semmiféle vegyi anyagot vagy súrolószert!

### A sütő belseje

1. A kifröccsent zsírfoltokat és folyadékot nedves, puha kendővel vagy szivaccsal tisztítsa le minden egyes használat után, amíg a sütő még meleg! A makacsabb foltokhoz használjon enyhe szappanos folyadékot! Ezeket többször törölje át nedves kendővel, amíg az összes szennyeződést nem sikerül eltávolítania! Ne távolítsa el a hullámvezető-fedőlemezt!

2. Ügyeljen arra, hogy se szappanos lé, se víz ne kerüljön a kis szellőzőnyílásokba, mivel ez tönkretetheti a sütőt.

3. Ne használjon tisztítósprayt a sütő belsejének tisztításához.

Tartsa mindig tisztán a hullámvezető fedőlemezt!

A hullámvezető-fedőlemez érzékeny anyagból készült és óvatosan kell tisztítani (kövesse a fenti, tisztításra vonatkozó útmutatásokat).

**MEGJEGYZÉS:** Ha túlzottan benedvesíti a hullámvezető-fedőlemezt, az a részegység károsodásához vezethet.

A hullámvezető-fedőlemez elhasználódó alkatrész és ha nincs rendszeresen megtisztítva, akkor ki kell cserélni.

### Forgótányér és gördülő tányértartó

Vegye ki a sütőből a forgótányért és a tányértartót.

Mossa el a forgótányért és a tányértartót enyhén szappanos vízben. Törölje őket szárazra egy puha ruhával. A forgótányér és a tányértartó is mosható mosogatógépben.

### Ajtó

Puha, nedves kendővel rendszeresen távolítsa el az összes szennyeződést az ajtó mindkét feléről, az ajtó tömítéseiből és az ajtóval érintkező felületekről. Ne használjon durva, dörzsölő hatású tisztítószereket vagy hegyes fém kaparóeszközöket a sütő ajtajának tisztításához, mivel megkarcolhatják a felszínét és az üveg károsodásához vezethetnek.

**MEGJEGYZÉS:** Ne használjon gőzborotvát.

### Tisztítási javaslatok - Sütője egyszerűbb tisztításához:

Tegyen egy fél citromot egy táliba, adjon hozzá 300ml (1/2 pint) vizet, majd melegítse 100%-on 10-12 percig.

Törölje tisztára a sütőt egy puha, száraz kendővel.

## HIBAKERESÉSI ÚTMUTATÓ



Ha úgy tapasztalja, hogy sütője nem működik megfelelően, néhány egyszerű ellenőrzéssel maga is ellenőrizheti a hibát a szerelő kihívása előtt. Egyszerűbb hibák esetén ezzel elébe mehet a felesleges szerviz hívásoknak.

Végezze el az alábbi egyszerű ellenőrzéseket:

Helyezzen egy csésze vizet a forgótányérra, és zárja be az ajtót.

Programozza be a sütőt 1 perces működésre 100%-os teljesítményszinten..

1. Működés közben bekapcsol a sütő világítása?
2. Forog a forgótányér?
3. Működik a hűtő ventilátor? (Tartsa kezét a szellőző nyílások fölé.)
4. Egy perc elteltével megszólal a hangjelzés?
5. A víz felmelegedett a pohárban?

Ha bármelyik kérdésre "NEM" a válasz, először ellenőrizze, hogy a sütő be van-e dugva és a biztosíték nem égett ki. Ha mindent rendben talál, ellenőrizze a készüléket az alábbi hibakeresési táblázat alapján.

**FIGYELMEZTETÉS: Tilos a sütőt a felhasználónak magának módosítania, illetve javítania! A SHARP képzett szakemberén kívül bárki más számára veszélyes bármilyen szervizelést, vagy javítást eszközölni a készüléken. Tartsa be ezt az utasítást, mivel a mikrohullámú energia ellen védő borítások eltávolításával járhat a szerelés.**

- Az ajtó szigetelése megakadályozza a mikrohullámú energia szivárgását a sütő működése közben, de nem nyújt légmentes szigetelést. Normális működés mellett is előfordulhat, hogy páralecsapódást, fényt vagy meleg légáramot érez az ajtó környékén. A magas víztartalmú ételek párolognak, és a pára lecsapódhat az ajtó belsején és kicsepeghet a sütőből.
- **Javítás és módosítás:** Ne próbálja meg használni a sütőt, ha nem működik megfelelően!
- **Külső borítás és hozzáférés a lámpához:** Soha ne távolítsa el a készülék külső borítását! A magas feszültség alatt lévő alkatrészek miatt ez különösen veszélyes lehet. Soha ne érjen az alkatrészekhez, mivel halálos áramütést szenvedhet! A sütő nem rendelkezik nyitható hozzáféréssel a lámpához. Ha a világítás elromlik, ne próbálja meg kicserélni az izzót, hívja a SHARP márkaszervizt.

HU



## HIBAKERESÉSI ÚTMUTATÓ

### HIBAKERESÉSI SEGÉDTÁBLA

KÉRDÉS	VÁLASZ
Huzat érezhető az ajtó környékén.	A sütő működése közben levegő kering a sütőtérben. Az ajtó nem zár légmentesen, ezért némi levegő kiáramolhat az ajtón.
Pára csapódik le a sütőben, és lefolyik az ajtón.	Általában a sütő belseje hidegebb, mint a készített étel, ezért a főzés közben keletkező gőz lecsapódik a hidegebb felületen. A keletkező gőz mennyisége függ az éppen készített étel víztartalmától. Néhány étel, például burgonya, víztartalma magas. Az ajtó üvegére kicsapódott pára néhány óra elmúltával eltűnik.
Szikrázás vagy villódzó fény főzés közben a sütőtérben.	Ha főzés közben egy fém tárgy közel kerül a sütőtér falához, szikrákat vethet. A szikrázás érdesítheti a sütőtér felületét, de egyébként nem károsítja a sütőt.
Szikrázó burgonya.	Vágjon ki minden hibás részt a burgonyából és szurkálja meg. Helyezze közvetlenül az üvegtálcra vagy egy hőálló lapos edénybe.
A sütő túl lassan főz.	Győződjön meg róla, hogy megfelelő teljesítményszintet állapított meg.
A sütő zajosan működik.	A mikrohullámú energia pulzál, KI-BEkapcsol főzés/kiolvasztás közben.
A készülék külső felülete forró.	A ház felmelegedhet - ne engedjen gyerekeket a közelébe.



HU

HU-22





Uzmanību: jūsu izstrādājums ir apzīmēts ar šo simbolu. Tas nozīmē, ka izmantotos elektriskos un elektroniskos izstrādājumus nedrīkst sajaukt ar vispārējiem sadzīves atkritumiem. Šiem izstrādājumiem ir atsevišķa savākšanas sistēma.

## A. Informācija par likvidēšanu lietotājiem (privātās mājāsaimniecības)

### 1. Eiropas Savienībā

Uzmanību! Ja vēlaties atbrīvoties no šīs ierīces, lūdzu, neizmetiet to parastā atkritumu tvertnē!

Lietotās elektriskās un elektroniskās iekārtas ir jāapstrādā atsevišķi un saskaņā ar tiesību aktiem, kas paredz izmantoto elektrisko un elektronisko iekārtu atbilstošu apstrādi, atjaunošanu un pārstrādi.

Pēc istenošanas dalībvalstīs privātās mājāsaimniecības ES dalībvalstīs var atdot atpakaļ to izmantotās elektriskās un elektroniskās iekārtas noteiktās savākšanas vietās bez maksas\*.

Dažās valstīs\* vietējais mazumtirgotājs var arī pieņemt atpakaļ jūsu veco izstrādājumu bez maksas, ja tā vietā iegādājaties ekvivalentu.

\*) Lūdzu, sazinieties ar vietējo varas iestādi, lai iegūtu sīkāku informāciju.

Ja jūsu izmantotajai elektriskajai vai elektroniskajai iekārtai ir baterijas vai akumulatori, lūdzu, iepriekš atbrīvojieties no tiem atsevišķi saskaņā ar vietējām prasībām.

Atbrīvojoties no šī izstrādājuma pareizi, jūs palīdzēsiet nodrošināt, ka atkritumiem tiks veikta nepieciešamā apstrāde, atjaunošana un pārstrāde, un tādējādi tiks novērsta iespējamā negatīvā ietekme uz vidi un cilvēku veselību, kas citādi varētu rasties neatbilstošas atkritumu apstrādes dēļ.

### 2. Citās valstīs ārpus ES

Ja vēlaties atbrīvoties no šī izstrādājuma, lūdzu, sazinieties ar savām vietējām varas iestādēm un uzziniet par pareizo utilizācijas metodi.

Šveicei: lietotas elektriskās vai elektroniskās iekārtas var atdot atpakaļ bez maksas tirgotājam pat tad, ja nepērk jaunu izstrādājumu. Papildu savākšanas vietas ir uzskaitītas mājas lapā [www.swico.ch](http://www.swico.ch) vai [www.sens.ch](http://www.sens.ch).

## B. Informācija par utilizāciju uzņēmumiem

### 1. Eiropas Savienībā

Ja izstrādājums tiek izmantots uzņēmējdarbības vajadzībām un vēlaties no tā atbrīvoties, rīkojieties, kā aprakstīts tālāk.

Lūdzu, sazinieties ar SHARP izplatītāju, kurš informēs jūs par izstrādājuma pieņemšanu atpakaļ. Jums var pieprasīt maksu par atpakaļpieņemšanu un pārstrādāšanu. Mazus izstrādājumus (un mazos daudzumus) var pieņemt atpakaļ vietējās savākšanas vietās. Spānijai: lūdzu, sazinieties ar izveidoto savākšanas sistēmas punktu vai vietējo varas iestādi par lietoto izstrādājumu atpakaļpieņemšanu.

### 2. Citās valstīs ārpus ES

Ja vēlaties atbrīvoties no šī izstrādājuma, lūdzu, sazinieties ar savām vietējām varas iestādēm un uzziniet par pareizo utilizācijas metodi.



## MIKROVIĻŅU KRĀSNS DARBĪBAS PRINCIPI



Mikroviļņi ir enerģijas viļņi, līdzīgi TV un radio signāliem lietotajiem.

Elektroenerģija tiek pārvērsta mikroviļņu enerģijā, kas tiek virzīta krāsns dobumā apakšdaļā pa vidu caur viļņvadu. Pēc tam mikroviļņu maisītājs mikroviļņu enerģiju vienmērīgi izplata pa visu krāsns dobumu.

Mikroviļņi nevar iziet caur metālu, tādēļ krāsns dobums ir izgatavots no metāla un uz durvīm ir smalks metāla tīkls.

Gatavošanas laikā mikroviļņi atstarojas no krāsns dobuma malām neregulārā veidā.

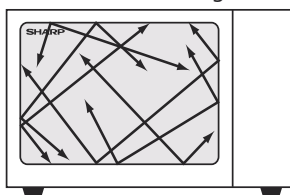

Mikroviļņi iet caur noteiktiem materiāliem, piemēram, stiklu un plastmasu, lai sildītu pārtiku. (Skatiet šeit: Piemēroti trauki LV-18. lpp.).

Ūdens, cukurs un tauki pārtikā absorbē mikroviļņus, kas izsauc to vibrāciju. Tas rada siltumu no berzes, tāpat kā rokas kļūst siltas, kad berzējat tās.

Pārtikas ārējās zonas silda mikroviļņu enerģija, tad siltums pārvietojas uz centru konvekcijas ceļā, tāpat kā parastajā gatavošanā. Ir svarīgi apgriezt, pārkārtot vai apmaisīt ēdienu, lai nodrošinātu vienmērīgu karsēšanu.

Kad gatavošana ir pabeigta, krāsns automātiski pārtrauc izstrādāt mikroviļņus.

Pēc gatavošanas ir nepieciešams nostāvēšanās laiks, jo tas ļauj siltumam vienmērīgi izkliedēties visā ēdienā.



## SATURA RĀDĪTĀJS

INFORMĀCIJA PAR PAREIZU LIKVIDĒŠANU .....	1
MIKROVIĻŅU KRĀSNS DARBĪBAS PRINCIPI .....	2
SATURA RĀDĪTĀJS .....	3
TEHNISKIE PARAMETRI.....	3
KRĀSNS UN PIEDERUMI .....	4
VADĪBAS PANELIS .....	5
SVARĪGI DROŠĪBAS NORĀDĪJUMI.....	6–13
UZSTĀDĪŠANA .....	14–15
MIKROVIĻŅU JAUDAS LĪMEŅI .....	16
ĒDIENU GĀTAVOŠANA MIKROVIĻŅU KRĀSNĪ .....	16-17
ATKAUSĒŠANAS NORĀDĪJUMI .....	17
PIEMĒROTI SILTUMIZTURĪGI TRAUKI .....	18
KOPŠANA UN TĪRĪŠANA .....	19
PROBLĒMU NOVĒRŠANA .....	20-21



## TEHNISKIE PARAMETRI

Modeļa nosaukums:	R204
Mainstrāvas līnijas spriegums Patērējamā mainstrāvas	: 230-240 V~, 50 Hz viena fāze :1200W
jauda: mikroviļņi	
Izejas jauda: mikroviļņi	:800W (IEC 60705)
Izslēgts režīms (enerģijas taupīšanas režīms)	: mazāk par 1,0W
Mikroviļņu frekvence	: 2450 MHz* (2. grupa/B klase)
Ārējie izmēri (P) x (A) x (Dz.)*** mm	: 457 x 262 x375
Iekšpusē izmēri (P) x (A) x (Dz.)** mm	: 315 x 178 x328
Krāsns ietilpība	: 20 litri ***
Rotējošais šķīvīšs	: ø245 mm/stikla
Svars	: apmēram 12kg
Krāsns spuldze	: 20 W/230 V~

\* Šis izstrādājums atbilst Eiropas standarta EN55011 prasībām. Saskaņā ar šo standartu šis izstrādājums ir klasificēts kā 2. grupas B klases iekārta. 2. grupa nozīmē, ka iekārta ar nolūku ģenerē radiofrekvenču enerģiju elektromagnētiskā izstarojuma veidā pārtikas produktu siltumapstrādei. B klases aprīkojums nozīmē, ka iekārta ir piemērota lietošanai mājāsaimniecībās.

\*\* Dzijums neietver durvju atvēršanas rokturi.

\*\*\* Krāsns dobuma ietilpība ir aprēķināta, izmērot maksimālo platumu, dziļumu un augstumu. Faktiskā ietilpība pārtikas ievietošanai ir mazāka.

SASKAŅĀ AR PASTĀVĪGAS UZLABOŠANAS POLITIKU MĒS PATURAM TIESĪBAS MAINĪT KONSTRUKCIJU UN TEHNISKOS PARAMETRUS BEZ BRĪDINĀJUMA.

## KRĀSNS UN PIEDERUMI

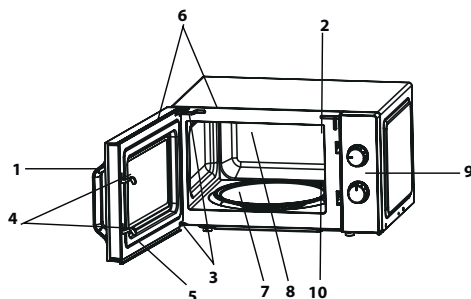

### KRĀSNS

1. Durvju atvēršanas rokturis
2. Krāsns lampa
3. Durvju eņģes
4. Durvju drošības aizturi
5. Durvis
6. Durvju blīves un blīvējuma virsmas
7. Rotējošā šķīvja motora ass
8. Krāsns dobums
9. Vadības panelis
10. Viļņvada pārsegs (NENOŅEMT)
11. Strāvas vads
12. Ārējais korpuss

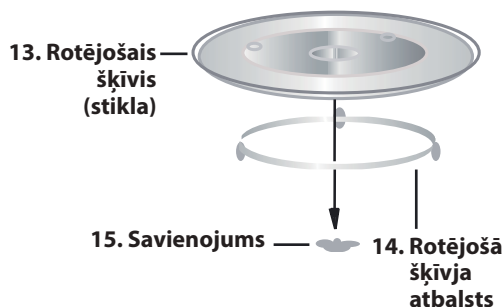
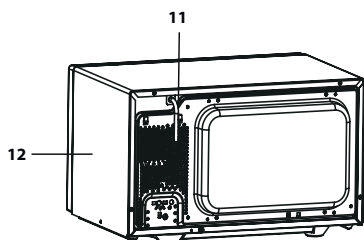

### PIEDERUMI

Pārbaudiet, vai tālāk norādītie piederumi ir iekļauti komplektācijā.

(13) Rotējošais šķivis (14) Rotējošā šķīvja atbalsts (15) Savienojums  
Novietojiet rotējošā šķīvja atbalstu uz mikroviļņu krāsns pamatnes centrālās daļas tā, lai tas varētu viegli rotēt ap savienojumu. Pēc tam novietojiet rotējošo šķīvi uz rotējošā šķīvja atbalsta tā, lai tas precīzi ievietotos savienojumā.

Lai novērstu rotējošā šķīvja bojājumus, nodrošiniet, ka trauku izņemšanas brīdī tie ir pilnīgi pacelti virs šķīvja.

**Piezīme.** Pasūtot piederumus, nosauciet izplatītājam vai SHARP pilnvarotajam apkalpes pārstāvim divas vieniņas: detaļas nosaukumu un modeļa nosaukumu.

### PIEZĪMES.

- Viļņvada pārsegs ir plistošs. Tīrot krāsns iekšpusi, ir jārikojas uzmanīgi, lai šo pārsegu nesabojātu.
- Vienmēr lietojiet krāsni ar pareizi ievietotu rotējošo šķīvi un tā atbalstu. Tas nodrošina pilnīgu un vienmērīgu gatavošanu. Nepareizi uzstādīts rotējošais šķivis var grabēt, negriezties pareizi un izraisīt krāsns bojājumus.
- Visi pārtikas produkti un pārtikas trauki gatavošanai vienmēr jānovieto uz rotējošā šķīvja.



## VADĪBAS PANELIS

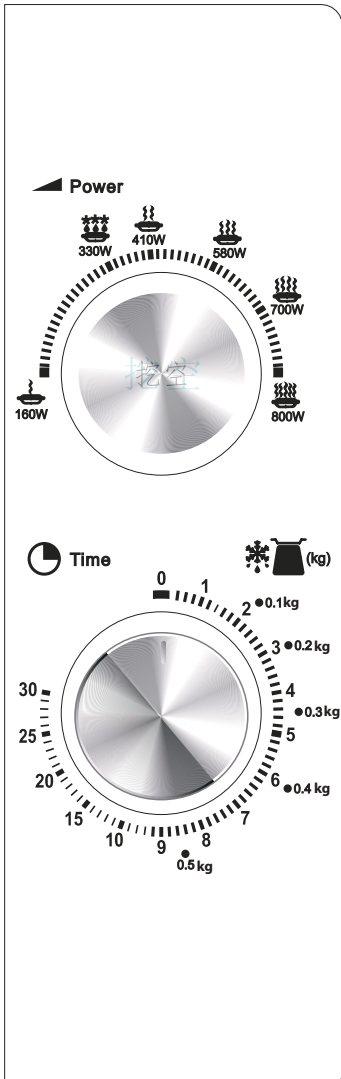

### 1. MIKROVIĻŅU JAUDAS LĪMEŅĀ grozāmā poga

Jaudas līmenis (informāciju skatiet LV-16. lpp.)

800 VATI = AUGSTS

700 VATI = VIDĒJI AUGSTS

580 VATI = VIDĒJS

410 VATI = VIDĒJI ZEMS

 330 VATI = ATKAUSĒŠANA

160 VATI = ZEMS

### 2. TAIMERA/ATKAUSĒŠANAS grozāmā poga

(0–30 min/0,1–0,5 kg)

Izvēlni LAIKS/ATKAUSĒŠANAS

NORĀDĪJUMI raksturo divas skalas. Ārējā skala ir paredzēta atkausēšanai atbilstoši svaram kg. Iekšējā skalu izmanto laika iestatišanai.



## SVARĪGI DROŠĪBAS NORĀDĪJUMI



### RŪPĪGI IZLASIET TOS UN GLABĀJIET TURPMĀKAI ATSAUCEI

1. Šī krāsns ir konstruēta lietošanai tikai uz atklātas virsmas. Tā nav konstruēta iebūvēšanai virtuves iekārtā. Neievietojiet krāsni skapītī.
2. Gatavošanas laikā krāsns durvis var kļūt karstas. Novietojiet vai uzstādiet krāsni tā, lai no krāsns apakšas līdz pamatnei būtu 85 cm vai vairāk. Neļaujiet bērniem tuvojies durvīm, lai viņi neapdedzinātos.
3. **BRĪDINĀJUMS!** Pēc gatavošanas nepieskarieties līdzējai paplātei, jo tā var būt karsta.
4. Nodrošiniet, ka virs krāsns ir vismaz 30 cm brīvas vietas.
5. Bērni no 8 gadu vecuma un personas ar samazinātām fiziskajām, jutīguma vai garīgajām spējām vai ar pieredzes un zināšanu trūkumu šo ierīci drīkst lietot tikai personas, kura atbild par viņu drošību, uzraudzībā, vai saņemot norādījumus par to, kā izmantot iekārtu droši un izprotot iespējamās briesmas. Bērni nedrīkst spēlēties ar ierīci. Tīrīšanu un apkopi drīkst veikt tikai bērni, kas vecāki par 8 gadiem un kāda uzraudzībā.
6. Glabājiet ierīci un tās vadu bērniem, kas jaunāki par 8 gadiem, nepieejamā vietā.
7. **BRĪDINĀJUMS!** Ļaujiet bērniem lietot krāsni bez uzraudzības tikai tad, kad viņiem ir sniegti atbilstoši norādījumi tā, ka bērns ir spējīgs izmantot krāsni droši un saprot nepareizas lietošanas risku.
8. **BRĪDINĀJUMS!** Daļas, kurām var pieskarties, lietošanas laikā var kļūt karstas. Bērni nedrīkst tām tuvojies.
9. **BRĪDINĀJUMS!** Ja durvis vai durvju blīvējumi ir bojāti, krāsns nedrīkst lietot, kamēr to nav salabojuši kompetenta persona.
10. **BRĪDINĀJUMS!** Nekad nemēģiniet pats noregulēt, remontēt un pārveidot krāsni. Jebkuram, izņemot kompetentu personu, ir bīstami veikt jebkādu apkopes vai remonta darbību, noņemot pārsegu, kurš nodrošina

LV





## SVARĪGI DROŠĪBAS NORĀDĪJUMI

- aizsardzību pret mikroviļņu enerģijas iedarbību.
11. Ja šīs iekārtas strāvas vads ir bojāts, tas jāaizvieto ar speciālu vadu. Nomaīņa jāveic pilnvarotam SHARP apkalpes dienesta pārstāvim.
  12. **BRĪDINĀJUMS!** Šķidrumus un citus pārtikas produktus nedrīkst sildīt slēgtos traukos, jo tie var uzsprāgt.
  13. Dzērienu sildīšana mikroviļņu krāsnī var izraisīt aizkavētu sprādzienvēda vārīšanos, tāpēc jāievēro piesardzība, rīkojoties ar trauku.
  14. Negatavojiet olas ar to čaumalām, un veselas cieti vārītas olas nesildiet mikroviļņu krāsnī, jo tās var uzsprāgt pat pēc uzsildīšanas beigām. Lai gatavotu vai uzsildītu olas, kas nav sakultas vai sajauktas, pārduriet dzeltenumus un baltumus, citādi olas var uzsprāgt. Nolobiet un sadaliet šķēlēs cieti vārītas olas pirms to uzsildīšanas mikroviļņu krāsnī.
  15. Piederumus vajadzētu pārbaudīt, lai nodrošinātu, ka tie ir piemēroti lietošanai krāsnī. Skatiet LV-18. lpp. Mikroviļņu režīmos lietojiet tikai mikroviļņu drošus traukus un piederumus.
  16. Zīdaiņu pudelišu un bērnu pārtikas burku saturs jāsamaisa vai jāsakrata un jāpārbauda temperatūra pirms satura lietošanas, lai izvairītos no apdegumiem.
  17. Krāsns dobums, durvis, ārējais korpuss, trauki, piederumi un īpaši grila sildelements darbības laikā kļūst ļoti karsti.
  18. Jārīkojas uzmanīgi, lai šīm vietām nepieskartos. Lai novērstu apdegumus, jāizmanto biezi krāsns cimdi. Pirms piederumu tīrīšanas pārlicinieties, ka tie nav karsti. Ja pārtika tiek sildīta plastmasas vai papīra traukos, pie-skatiet krāsni, lai nenotiktu iespējamā aizdegšanās.
  19. Ja ir ievēroti dūmi, izslēdziet vai atvienojiet krāsni un atstājiet durvis noslēgtas, lai noslāpētu liesmas.
  20. Regulāri tīriet krāsni un notīriet visus produktu pārpalikumus.





## SVARĪGI DROŠĪBAS NORĀDĪJUMI



21. Ja krāsns netiek uzturēta tīra, krāsns virsma var nodilt, kas nopietni ietekmē ierīces kalpošanas laiku un var radīt bīstamu situāciju.
  22. Krāsns durvju stikla tīrīšanai nelietojiet spēcīgus abrazīvos materiālus vai asus metāla skrāpjus, jo tie var sa-skrāpēt virsmu, kas var radīt stikla sadrupšanu lauskās.
  23. Tvaika tīrītāju nedrīkst lietot.
  24. Norādījumus par durvju blīvējuma, dobuma un blakus esošo detaļu tīrīšanu skatiet LV-19. lpp.
  25. Šī ierīce paredzēta izmantošanai māj-saimniecībās un līdzīgās vietās, piemēram:
    - veikalos, birojos personāla virtuvēs un citās darba vietās;
    - klientu izmantošanai viesnīcās, moteļos un citās apdzīvojamās vietās;
    - zemnieku saimniecībās;
    - gultasvietas un brokastu tipa vietās.
  26. **BRĪDINĀJUMS!** Iekārta un daļas, kurām var pieskarties, lietošanas laikā kļūst karstas. Jārīkojas uzmanīgi, lai šīm vietām nepieskartos. Bēr-nus, kas jaunāki par 8 gadiem, nedrīkst atstāt bez uzraudzības.
  27. Lietošanas laikā ierīce kļūst karsta. Jārīkojas uzmanīgi, lai nepieskartos elementiem mikroviļņu krāsns iekšpusē.
  28. Daļas, kurām var pieskarties, lietošanas laikā var kļūt karstas. Bērni nedrīkst tām tuvoties.
- Lai novērstu ugunsgrēka iespējamību, ņemiet vērā tā-lāk minēto.**
1. **Mikroviļņu krāsni nedrīkst atstāt bez uzraudzības tās lietošanas laikā. Pārāk augsti jaudas līmeņi vai pārāk ilgi gatavošanas laiki var pārkarsēt ēdī-nus un izraisīt aizdegšanos.**
  2. Kontakligzdai jābūt viegli pieejamai, lai neparedzētā gadījumā iekārtu varētu bez grūtībām atvienot.
  3. Maiņstrāvas padevei ir jābūt ar parametriem 230-

LV





## SVARĪGI DROŠĪBAS NORĀDĪJUMI

240V~, 50 Hz un ar vismaz 13 A sadales līnijas drošinātāju vai vismaz 13 A sadales slēdzi.

4. Ir jānodrošina atsevišķa elektriskā shēma, kas izmantojama tikai šai iekārtai.
  5. Nenovietojiet krāsni vietās, kur tiek izdalīts siltums, piemēram, parastas krāsns tuvumā.
  6. Neuzstādiet krāsni vietā ar lielu mitruma daudzumu vai vietā, kur var uzkrāties mitrums.
  7. Neglabājiet un nelietojiet krāsni ārpus telpām.
  8. Pēc lietošanas notīriet viļņvada pārsegu, krāsns dobumu, rotējošo disku un atbalsta veltni. Tiem jābūt sausiem un bez taukiem. Pielipušie tauki var pārkarst un sākt dūmot vai aizdegties.
  9. Nenovietojiet viegli uzliesmojošus materiālus krāsns vai ventilācijas atveru tuvumā.
  10. Neaizsedziet ventilācijas atveres.
  11. Izņemiet visus metāla blīvījumus, stieplu auklas u.c. no pārtikas produktiem un to iepakojumiem. Dzirksteļošana uz metāla virsmām var izraisīt aizdegšanos.
  12. Nelietojiet mikroviļņu krāsni, lai sildītu eļļu cepšanai dziļos traukos. Temperatūru nevar kontrolēt, un eļļa var aizdegties.
  13. Lai gatavotu popkornu, izmantojiet tikai īpašus mikroviļņu krāsns popkorna gatavotājus.
  14. Krāsni neglabājiet pārtikas produktus un nevienu citu lietu.
  15. Pēc krāsns ieslēgšanas pārbaudiet iestatījumus, lai nodrošinātu, ka krāsns darbojas atbilstoši vēlamajam.
  16. Lai izvairītos no pārkaršanas un ugunsgrēka, jāievēro īpaša piesardzība, kad gatavojat vai uzsildāt pārtikas produktus ar augstu cukura vai tauku saturu, piemēram, cīsiņus mīklā, pīrāgus vai Ziemassvētku pudiņu.
  17. Atbilstošos ieteikumus skatiet lietošanas instrukcijā.
- Lai izvairītos no traumām, nemiet vērā tālāk minēto.**

### 1. BRĪDINĀJUMS!



## SVARĪGI DROŠĪBAS NORĀDĪJUMI



Nedarbiniet krāsni, ja tā ir bojāta vai nedarbojas pareizi. Pirms lietošanas pārbaudiet šādas daļas:

- a) durvis; pārlicinieties, vai durvis aizveras pareizi, un nodrošiniet, lai tās nebūtu manījušas pozīciju un nebūtu deformētas;
  - b) durvju eņģes un durvju drošības fiksatori; pārlicinieties, vai tie nav salauzti un nav vaļīgi;
  - c) durvju blīves un blīvējuma virsmas; pārlicinieties, vai tās nav bojātas;
  - d) krāsns dobums vai durvju virsma; pārlicinieties, vai tām nav iespaidumu;
  - e) strāvas vads un kontaktdakša; pārlicinieties, vai tie nav bojāti.
2. Nelietojiet krāsni ar atvērtām durvīm un nekādā veidā nepārveidojiet durvju drošības fiksatorus.
  3. Nelietojiet krāsni, ja starp durvju blīvēm un blīvējuma virsmām atrodas priekšmets.
  4. Neļaujiet taukiem un netīrumiem uzkrāties uz durvju blīvējumiem un blakus esošajām daļām. Tīriet krāsni pēc regulāriem intervāliem un noņemiet jebkādas ēdiena pārpalikumus. Ievērojiet norādījumus sadaļā "Kopšana un tīrīšana" LV-19. lpp.
  5. Personām ar ELEKTROKARDIOSTIMULATORIEM ir jākonsultējas ar savu ārstu vai elektrokardiostimulatora ražotāju par piesardzības pasākumiem saistībā ar mikroviļņu krāsnīm.

**Lai izvairītos no elektriskās strāvas trieciena, ņemiet vērā tālāk minēto.**

1. Nekādā gadījumā nenoņemiet ārējo korpusu.
2. Nekad nešļakstiet un nenovietojiet objektus durvju fiksatoru atverēs vai ventilācijas atverēs. Izšļakstīšanas gadījumā nekavējoties izslēdziet un atvienojiet krāsni un sazinieties ar pilnvarotu SHARP apkalpes dienesta pārstāvi.
3. Neiegremdējiet strāvas vadu vai spraudni ūdenī vai

LV





## SVARĪGI DROŠĪBAS NORĀDĪJUMI

kādā citā šķidrumā.

4. Nodrošiniet, lai strāvas vads nekarātos pār galda vai darba virsmas malu.
5. Glabājiet strāvas vadu attālāk no sildāmām virsmām, tostarp krāsns aizmugures.
6. Nemēģiniet pats nomainīt krāsns spuldzi un neļaujiet to darīt kādam, kurš nav SHARP pilnvarots elektriķis. Ja krāsns spuldze ir bojāta, lūdzu, konsultējieties ar izplatītāju vai pilnvarotu SHARP apkalpes dienesta pārstāvi.

**Lai novērstu sprādzienu vai pēkšņu vārīšanos, ņemiet vērā tālāk minēto.**

1. Nekad nelietojiet slēgtus traukus. Noņemiet noslēgus un vākus pirms lietošanas. Slēgti trauki var sprāgt, jo spiediens ir paaugstināts pat pēc krāsns izslēgšanas.
2. Esiet uzmanīgs, sildot šķidrumus. Izmantojiet trauku ar platu kaklu, lai ļautu burbuļiem izdalīties.

**Nekad nesildiet šķidrumus traukos ar šauru kaklu, piemēram, zīdaiņu pudelītēs, jo tas var izraisīt satūra izvirdumu no sildāmā trauka un radīt apdegumus.**

Lai novērstu verdoša šķidruma pēkšņu izšļakstīšanos un iespējamo applaucēšanos, rīkojieties, kā aprakstīts tālāk.

1. Nekarsējiet to pārmērīgi ilgi.
  2. Samaisiet šķidrumu pirms sildīšanas/uzsildīšanas.
  3. Sildīšanas laikā ieteicams šķidrumā ievietot stikla stienīti vai līdzīgu piederumu (kas nav no metāla).
  4. Pēc sildīšanas paturiet šķidrumu krāsnī vismaz 20 sekundes, lai novērstu aizkavētu sprādzienvēda vārīšanos.
3. Pirms gatavošanas pārdurot apvalkus tādiem pārtikas produktiem kā kartupeļi, desas un augļi, citādi tie var uzsprāgt.

**Lai izvairītos no apdegumiem, ņemiet vērā tālāk minēto.**

1. Izņemot pārtikas produktu no krāsns, lietojiet katla tu-





## SVARĪGI DROŠĪBAS NORĀDĪJUMI



- rētājus vai krāsns cimodus, lai izvairītos no apdegumiem.
2. Traukus, popkorna gatavotājus, krāsns cepšanas maisiņus un citus gatavošanas piederumus vienmēr atveriet attālāk no sejas un rokām, lai izvairītos no tvaika apdegumiem un vārīšanās izvirdumiem.
  3. **Lai izvairītos no apdegumiem, vienmēr pārbaudiet ēdiena temperatūru un samaisiet ēdienu pirms pasniegšanas un pievērsiet īpašu uzmanību zīdaiņiem, bērnu vai vecu cilvēku pārtikas un dzērienu temperatūrai. Trauka temperatūra nav patiess rādītājs ēdiena vai dzēriena temperatūrai. Vienmēr pārbaudiet pārtikas produkta temperatūru.**
  4. Vienmēr stāviet tā, lai, atverot krāsns durvis, jūs atrastos aiz tām, tādējādi izvairīties no apdegumiem no izplūstošā tvaika un karstuma.
  5. Pēc pildītu ceptu pārtikas produktu sildīšanas sagrieziet tos šķēlēs, lai atbrīvotu tvaiku un izvairītos no apdegumiem.

**Lai novērstu to, ka bērni šo ierīci izmanto nepareizi, ņemiet vērā tālāk minēto.**

1. Neatbalstieties un nešūpoieties uz krāsns durvīm.
2. Bērniem ir jāiemāca visas svarīgās drošības instrukcijas: trauku turētāju lietošana, rūpīga pārtikas pārklājumu noņemšana, pievērsot īpašu uzmanību iepakojumam (piem., paškarsējošajiem materiāliem), kas izstrādāts, lai padarītu ēdienu kraukšķīgu, jo tas var būt ļoti karsts.

### **Citi brīdinājumi**

1. Nekad nekādā veidā nepārveidojiet krāsni.
2. Nepārvietojiet krāsni, kad tā darbojas.
3. Šī krāsns ir paredzēta tikai pārtikas produktu gatavošanai mājas apstākļos, un to var izmantot tikai ēdiena gatavošanai. Tā nav piemērota lietošanai komerciālos vai laboratorijas nolūkos.

**Lai krāsns darbotos bez traucējumiem un izvairītos no bojājumiem, ņemiet vērā tālāk minēto.**

LV





## SVARĪGI DROŠĪBAS NORĀDĪJUMI

1. Nekad nedarbiniet krāsni, kad tā ir tukša, izņemot, kā ieteikts lietošanas instrukcijā. Šādi rīkojoties, var sabojāt krāsni.
2. Kad lietojat apbrūnināšanas trauku vai pašsasilstošu materiālu, vienmēr zem tā novietojiet siltumizturīgu izolatoru, piemēram, porcelāna plāksni, lai novērstu rotējošā šķīvja un tā atbalsta bojājumu siltuma sprieguma rezultātā. Trauku lietošanas norādījumos noteikto iepriekšējas uzsildīšanas laiku nedrīkst pārsniegt.
3. Nelietojiet metāla piederumus, kuri atstaro mikroviļņus un var izraisīt elektrisko dzirksteļošanu. Lietojiet tikai šai krāsnij paredzēto rotējošo šķīvi un atbalstu. Nelietojiet krāsni bez rotējošā šķīvja.
4. Krāsns lietošanas laikā nenovietojiet neko uz ārējā korpusa.

### **PIEZĪME.**

Ja neesat pārliccināts, kā pieslēgt krāsni, konsultējieties ar pilnvarotu un kvalificētu elektriķi. Ne ražotājs, ne izplatītājs nevar uzņemt nekādu atbildību par krāsns bojājumiem vai traumām, kas radušās, neņemot vērā pareizo elektrisko savienojumu. Dažreiz uz krāsns sienām vai ap durvju blīvēm un blīvējuma virsmām var veidoties ūdens tvaiki vai pilieni. Tā ir normāla parādība un nenorāda uz mikroviļņu krāsns noplūdēm vai nepareizu darbību.

### **IEBŪVĒTAIS KOMPLEKTS**

Šai mikroviļņu krāsnij nav pieejams iebūvēšanas komplekts. Šī mikroviļņu krāsns ir izgatavota izmantošanai tikai uz atklātas virsmas.





## UZSTĀDĪŠANA



1. No krāsns iekšpuses izņemiet visus iepakojuma materiālus, kā arī noņemiet aizsargplēvi, kas var būt uz mikroviļņu krāsns ārpusē. Rūpīgi pārbaudiet, vai krāsnij nav defektu.
2. Novietojiet krāsni uz drošas un līdzenas virsmas, kas ir pietiekami izturīga, lai balstītu krāsns svaru kopā ar vismagāko vienību, ko varētu gatavot. Nenovietojiet mikroviļņu krāsni plauktā.
3. Izvēlieties līdzenu virsmu, kas nodrošina pietiekamu vietu gaisa ieplūdes un izplūdes atverēm. Ierīces aizmugurējā daļa jānovieto pret sienu.
  - Minimālā atstarpe 20cm ir jānodrošina starp jebkuru krāsns daļu un sienu.
  - Virs mikroviļņu krāsns atstājiet vismaz 30 cm brīvas vietas.
  - Nenoņemiet pamatnes balstus no mikroviļņu krāsns apakšas.
  - Aizsedzot gaisa ieplūdes un/vai izplūdes atveres, var tikt bojāta krāsns.
  - Krāsni novietojiet pēc iespējas tālāk no radio un TV. Mikroviļņu krāsns izmantošana var traucēt radio un TV uztveršanu.

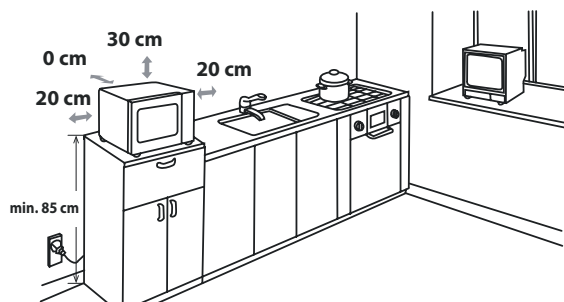

4. Gatavošanas laikā krāsns durvis var kļūt karstas. Novietojiet vai uzstādiet krāsni tā, lai no krāsns apakšas līdz pamatnei būtu 85 cm vai vairāk. Neļaujiet bērniem tuvoties durvīm, lai viņi neapdedzinātos.

5. Droši savienojiet krāsns vada kontaktdakšu ar standarta

LV





## UZSTĀDĪŠANA

iezemētu mājsaimniecības kontaktligzdu.

**BRĪDINĀJUMS!** Nenovietojiet mikroviļņu krāsni vietās, kur tiek izdalīts siltums vai mitrums (piemēram, blakus vai virs parastas krāsns) vai tuvu viegli uzliesmojošiem materiāliem (piemēram, pie aizkariem).

Neaizsedziet un neaizsprostojiet gaisa ventilācijas atveres. Nenovietojiet priekšmetus uz krāsns.

### **ELEKTRISKAIS SAVIENOJUMS**

- Neļaujiet strāvas vadam un kontaktdakšai nonākt saskarsmē ar ūdeni.
- Kontaktdakšu uzmanīgi ievietojiet kontaktligzdā.
- Citas ierīces pie šīs pašas kontaktligzdas pievienojiet, izmantojot adaptera kontaktspraudni.
- Ja strāvas padeves vads ir bojāts, lai izvairītos no briesmām, tā nomaiņa jāveic Sharp pilnvarotā apkalpes dienestā vai pie līdzīgi kvalificētas personas.
- Kontaktdakšu izņemot no kontaktligzdas, vienmēr satveriet kontaktdakšu, nekad nevelciet aiz vada, jo tā rīkojoties var tikt bojāts strāvas padeves vads un kontaktdakšā esošie savienojumi.
- Ja mikroviļņu krāsnij ir uzstādīta izjauicama kontaktdakša un, ja tā nav saderīga ar mājās uzstādīto kontaktligzdu, pareizi noņemiet kontaktdakšu (nenogrieziet to).
- Ja mikroviļņu krāsnij ir uzstādīts neizjauicama kontaktdakša un ja tā nav saderīga ar mājās uzstādīto kontaktligzdu, nogrieziet kontaktdakšu.



**BRĪDINĀJUMS! ŠĪ IERĪCE IR JĀSAZEMĒ**



## MIKROVIĻŅU JAUDAS LĪMEŅI



Pieejami 6 mikroviļņu jaudas līmeņi, kā norādīts tālāk.

Mikroviļņu jaudas līmenis tiek mainīts, ieslēdzot un izslēdzot mikroviļņu enerģiju. Lietojot no AUGSTS (100%) atšķirīgus jaudas līmeņus, var dzirdēt mikroviļņu enerģijas ieslēgšanas un izslēgšanas impulsus, kad gatavojat vai atsaldējat pārtikas produktus.

Vispārīgi ir piemērojami tālāk minētie ieteikumi.

**800 VATI** = AUGSTS — tiek izmantots ātrai gatavošanai vai uzsildīšanai, piemēram, sautējumiem, dzērieniem, dārzeņiem u.c.

**700 VATI** = VIDĒJI AUGSTS — lietojams ilgākai blīvu produktu, piemēram, ceptu gurņa gabalu, maltās gaļas un pārklātu ēdienu gatavošanai, arī jutīgiem ēdieniem, piemēram, biskvītkūkām. Pie šī samazinātā iestatījuma ēdiens tiks sagatavots vienmērīgi bez pārmērīgas sacepšanas malās.

**580 VATI** = VIDĒJS — blīvai pārtikai, kam, parasti cepot, nepieciešams ilgs cepšanas

laiks, piem., gaļas ēdieniem, ir ieteicams izmantot šo jaudas iestatījumu, lai nodrošinātu, ka gaļa ir mīksta.

**410 VATI** = VIDĒJI ZEMS — šis iestatījums ir arī lielisks rīsu, makaronu, pelmeņu vārīšanai un olu krēma gatavošanai.

**330 VATI** = ATKAUSĒŠANA — atsaldēšanai izvēlieties šo jaudas iestatījumu, lai nodrošinātu, ka ēdiens atkūst vienmērīgi.

**160 VATI** = ZEMS — maigai atsaldēšanai, piem., krēma kūkas miklai.

## ĒDIENU GATAVOŠANA MIKROVIĻŅU KRĀSNĪ



1. Sagatavojiet un novietojiet pārtiku atbilstošā traukā (LV-18. Lpp. skatiet nodaļu "PIEMĒROTI SILTUMIZTURĪGI TRAUKI"), novietojiet pārtiku/trauku tieši rotējošā šķīvja centrā. Aizveriet durvis.
2. Grieziet **MIKROVIĻŅU JAUDAS LĪMEŅA** grozāmo pogu uz vēlamo iestatījumu; jebkuru no sešiem mikroviļņu jaudas līmeņiem.
3. Rieziat **TAIMERA/ATKAUSĒŠANAS** grozāmo pogu uz vēlamo gatavošanas/atkausēšanas laiku, un mikroviļņu krāsns automātiski tiks ieslēgta.
4. Kad gatavošana/atkausēšana ir pabeigta, **TAIMERA/ATKAUSĒŠANAS** grozāmā poga atgriežas pozīcijā "0" un atskan skaņas signāls. Mikroviļņu krāsns lampa automātiski tiek izslēgta, un rotējošais šķivis apstājas. Atveriet mikroviļņu krāsns durvis un uzmanīgi izņemiet pārtiku/trauku. Atstājiet pārtiku nostāvēties, ja tas ir nepieciešams.

LV

### GATAVOŠANAS IETIEKUMI

Kad krāsns sāks darboties, krāsns spuldze iedegas un rotējošais šķivis griežas pulksteņrādītāja kustības virzienā.

Ja vēlaties apturēt gatavošanu pirms ir pagājis laiks, grieziet **TAIMERA/ATKAUSĒŠANAS** grozāmo pogu atpakaļ uz "0" (izslēgts) vai atveriet mikroviļņu krāsns durvis. Mikroviļņu krāsns durvis var atvērt jebkurā gatavošanas laikā. Lai turpinātu gatavot, aizveriet durvis. Ja vēlaties mainīt gatavošanas laiku, vienkārši pagrieziet **TAIMERA/ATKAUSĒŠANAS** grozāmo pogu uz vēlamo jauno iestatījumu.

Kad nepieciešama par 3 minūtēm īsāka gatavošana/atkausēšana, pagrieziet **TAIMERA/ATKAUSĒŠANAS** grozāmo pogu līdz 10 minūšu atzīmei un pēc tam atpakaļ līdz vēlamajam iestatījumam. Pēc tam taimeris darbosies precīzāk.

Lai gatavošanas laikā mainītu jaudas līmeni, grieziet **MIKROVIĻŅU JAUDAS LĪMEŅA** grozāmo pogu līdz vēlamajam iestatījumam.





## ĒDIENU GATAVOŠANA MIKROVIĻŅU KRĀSNĪ

### BRĪDINĀJUMS!

Pārlicinieties, vai gatavošanas beigās **TAIMERA/ATKAUSĒŠANAS** grozāmā poga ir pagriezta pozīcijā "0" vai arī pēc durvju aizvēršanas mikroviļņu krāsns automātiski sāks darboties.

### SVARĪGI!

Ja jūs gatavojat ēdienu pie standarta laika tikai 800 W režīmā, krāsns jauda automātiski samazināsies, lai novērstu pārkaršanu. (Mikroviļņu jaudas līmenis tiks samazināts).



## ATKAUSĒŠANAS NORĀDĪJUMI

Šie norādījumi ir paredzēti, lai atvieglotu īpašu ēdienu atkausēšanu.

To iespējams lietot atkausēšanai: cāļu gabali, ribiņas, zivs (vesela vai fileja), maltā gaļa un desas.

**Piemērs.** Lai atkausētu 0,4 kg cāļu gabalu, rīkojieties, kā norādīts tālāk.

1. Novietojiet cāļa gabalus uz mikroviļņu izturīga šķīvja un novietojiet uz mikroviļņu krāsns rotējošā šķīvja.
2. Pagrieziet **MIKROVIĻŅU JAUDAS LĪMEŅA** grozāmo pogu līdz iestatījumam **ATKAUSĒT**.
3. Pagrieziet **TAIMERA/ATKAUSĒŠANAS** grozāmo pogu līdz iestatījumam 0,4 kg. Mikroviļņu krāsns nekavējoties uzsāks darbu. Atkausēšanas laikā 1–2 reizes apgrieziet cāļa gabalus.
4. Pēc atsaldēšanas pārsedziet ēdienu ar foliju un atstājiet nostāvēties līdz pilnīgai atkušānai.

**PIEZĪME.** Atkausēšanas laiks ir balstīts uz standarta apstākļiem. Pārbaudiet atkausēšanas rezultātu un, ja nepieciešams, atbilstoši pielāgojiet atkausēšanas laiku.



## PIEMĒROTI SILTUMIZTURĪGI TRAUKI



Lai gatavotu/atsaldētu produktu mikroviļņu krāsnī, tās enerģijai ir jāiziet cauri traukam, tādējādi iekļūstot produktā.

Tāpēc ir svarīgi izvēlēties gatavošanai piemērotus traukus.

Apaļi/ovāli trauki ir ieteicami kantainu/iegarenu trauku vietā, jo to stūros ēdiens mēdz pār-gatavoties. Tālāk minēti vairāki gatavošanai izmantojamie trauki.

Gatavošanai piemēroti trauki	Droši izmantojami mikroviļņu krāsnī	Piezīmes
Alumīnija folija Folijas trauki	✓ / ✗	Nelielus alumīnija folijas gabaliņus var izmantot, lai pasargātu ēdienu no pārkaršanas. Nodrošiniet, lai folija atrastos vismaz 2 cm no krāsns sienām, jo to saskarsmes rezultātā var rasties dzirksteļošana. Folijas trauki nav ieteicami, ja vien ražotājs nav tos norādījis, piemēram, Microfoil®, kura instrukcijas rūpīgi ievērojiet.
Cepšanas trauki	✓	Vienmēr ņemiet vērā ražotāja instrukcijas. Nepārsniedziet ieteiktos sildīšanas laikus. Esiet ļoti uzmanīgs, jo šie trauki var kļūt ļoti karsti.
Ķīnas porcelāns un keramikas izstrādājumi	✓ / ✗	Porcelāns, māla trauki, fajanss un kaulu porcelāns parasti ir piemērots, izņemot tos traukus, kuriem ir metāla dekorējumi.
Stikla trauki, piem., Pyrex®	✓	Izmantojot smalkus stikla traukus, ir jārikojas uzmanīgi, jo tie var saplīst, ja tiek pēkšņi uzkaršēti.
Metāls	✗	Metāla traukus nav ieteicams izmantot, jo tie var dzirksteļot, radot aizdegšanos.
Plastmasa/polistirols, piem., ātrās ēdināšanas trauki	✓	Ir jārikojas uzmanīgi, jo daži trauki var saplakt, izkust vai mainīt krāsu pie augstas temperatūras.
Pārtikas plēve	✓	Nedrīkst saskarties ar produktu un ir jāizdurst caurumi, lai tvaikam būtu kur izkļūt.
Saldētavas/cepšanas maisiņi	✓	Ir jāizdurst caurumi, lai tvaikiem būtu kur izkļūt. Pārlicinieties, vai maisiņi ir piemēroti mikroviļņu krāsnij. Neizmantojiet plastmasas vai metāla sapspraudes, jo tās var izkust vai aizdegties dzirksteļošanas rezultātā.
Papīra šķīvji/krūzītes un virtuves papīrs	✓	Izmantojiet tikai sildīšanai vai mitruma absorbēšanai. Jārīkojas uzmanīgi, jo pārkaršana var radīt aizdegšanos.
Salmu un koka trauki	✓	Šo materiālu lietošanas laikā vienmēr uzraugiet krāsnī, jo pārkaršana var radīt aizdegšanos.
Pārstrādāts papīrs un avīze	✗	Var saturēt metāla daļiņas, kas radīs dzirksteles un var izraisīt aizdegšanos.

LV



### BRĪDINĀJUMS!

**Kad sildāt ēdienu plastmasas vai papīra traukos, uzraugiet krāsnī, jo iespējama aizdegšanās.**





## KOPŠANA UN TĪRĪŠANA

**UZMANĪBU! NELIETOJĒT TIRDZNICĪBĀ PIEEJAMOS KRĀSNS TĪRĪŠANAS LĪDZEKĻUS, TVAIKA TĪRĪTĀJUS, ABRAZĪVUS, RAUPJUS TĪRĪŠANAS LĪDZEKĻUS, JEBKO, KAS SATUR NĀTRIJA HIDROKSĪDU, VAI ABRAZĪVAS SUKAS NEVIENAI MIKROVIĻŅU KRĀSNS SASTĀVDAĻAI — uzturiet krāsni tīru, citādi tas novedīs pie krāsns virsmas nolietošānās. Tas var nelabvēlīgi ietekmēt iekārtas darbmūžu un, iespējams, radīt bīstamu situāciju.**

### Krāsns ārpusē

Krāsns ārpusi viegli var notīrīt ar maigām ziepēm un ūdeni. Noteikti noslaukiet ziepes ar mitru audumu un noslaukiet ārpusi ar mīkstu dvieli.

### Vadības panelis

Pirms tīrīšanas atveriet durvis, lai deaktivizētu vadības paneli.

Jāievēro piesardzība, kad tīrāt vadības paneli. Lietojot ar tikai ūdeni samitrinātu drāniņu, maigi slaukiet paneli, līdz tas kļūst tīrs. Izvairieties no pārmērīga ūdens daudzuma lietošanas. Nelietojiet jebkāda veida ķīmisku vai abrazīvu tīrīšanas līdzekli.

### Krāsns iekšpusē

1. Tīrīšanai noslaukiet jebkādas šķakstas vai noplūdes ar mīkstu mitru drāniņu vai sūkli pēc katras lietošanas reizes, kamēr krāsns ir vēl silts. Lielākiem izšķakstījumiem izmantojiet maigas ziepes un noslaukiet vairākas reizes ar mitru drāniņu, līdz visas atliekas ir noņemtas. Nenoņemiet viļņvada pārsegu.

2. Nodrošiniet, lai maigās ziepes vai ūdens neiespiestos mazajās sienu ventilācijas atverēs. Tas var radīt krāsns bojājumu.

3. Neizmantojiet izsmidzināmus tīrīšanas līdzekļus krāsns iekšpusē.

Uzturiet viļņvada pārsegu tīru visu laiku.

Viļņvada pārsegs ir veidots no plīstoša materiāla un jātīra piesardzīgi (ievērojiet iepriekš minētos norādījumus tīrīšanai).

**PIEZĪME.** Pārmērīga samērcēšana var izraisīt viļņvada pārsega sairšanu.

Viļņvada pārsegs ir nolietojama sastāvdaļa, un bez regulāras tīrīšanas to vajadzēs nomainīt.

### Rotējošais šķivis un tā atbalsts

Izņemiet rotējošo šķivi un tā atbalstu no krāsns.

Mazgājiet rotējošo šķivji un tā atbalstu maigā ziepjūdenī. Noslaukiet ar mīkstu drāniņu. Gan rotējošo disku, gan tā atbalstu var mazgāt trauku mazgājamajā mašīnā.

### Durvis

Lai noņemtu visas netīrumu pēdas, regulāri tīriet abas durvju puses, durvju blīves un blakus esošās daļas ar mīkstu, mitru drānu. Nelietojiet raupjus, abrazīvus tīrīšanas līdzekļus vai asus metāla skrāpjus krāsns durvju stikla tīrīšanai, jo tie var saskrāpēt virsmu, kas var izraisīt stikla saplīšanu.

**PIEZĪME.** Tvaiku tīrītāju nedrīkst lietot.

### Padoms par tīrīšanu — vieglākai krāsns tīrīšanai

Traukā ievietojiet pusi no citrona, ielejiet 300 ml (1/2 pintes) ūdens un sildiet ar 100% 10–12 minūtes.

Iztīriet krāsni, izmantojot mīkstu un sausu drānu.



## PROBLĒMU NOVĒRŠANA



Ja domājat, ka krāsns nedarbojas pareizi, šeit norādītas dažas vienkāršākās pārbaudes, kuras varat veikt pašu spēkiem, pirms zvanīt apkalpes dienestam. Tas palīdzēs novērst nevajadzīgus zvanus apkalpes dienestam, ja kļūme ir vienkārša.

Veiciet tālāk norādītās vienkāršās pārbaudes.

Novietojiet tasi pa pusei pielietu ar ūdeni uz stikla paplātes.

Ieprogramējiet krāsni gatavot 1 minūti, izmantojot 100% mikroviļņu jaudu.

1. Vai krāsns lampa iedegas gatavošanas laikā?
2. Vai rotējošais disks griežas?
3. Vai dzesēšanas ventilators darbojas? (Pārbaudiet, novietojot roku virs gaisa ventilācijas atverēm.)
4. Vai pēc 1 minūtes atskan signāls?
5. Vai ūdens tase ir karsta?

Ja jūsu atbilde uz kādu no jautājumiem ir "NĒ", vispirms pārbaudiet, vai krāsns ir pareizi pievienots pie strāvas padeves un nav izdeguši drošinātāji. Ja problēma joprojām netiek novērsta, skatiet problēmu novēršanas tabulu.

**BRĪDINĀJUMS! Nekad pašu spēkiem nepielāgojiet, neremontējiet un nepārveidojiet krāsni. Apkalpes un remontdarbus veikt ir bistami ikvienam, izņemot SHARP apmācītus darbiniekus. Tas ir svarīgi, jo var tikt noņemti pārsegi, kas nodrošina aizsardzību pret mikroviļņu enerģiju.**

- Durvju blīvējums aiztur mikroviļņu noplūdi krāsns darbības laikā, bet nenodrošina gaisa blīvējumu. Normāla parādība redzēt ūdens lāses, ko rada silta gaisa plūsma ap durvīm. Pārtika ar augstu mitruma saturu rada tvaikus un kondensātu durvju iekšpusē, kas var nopīlēt no krāsns.
- **Remontdarbi un pārveide.** Nemēģiniet lietot krāsni, ja tā nedarbojas pareizi.
- **Ārējais korpuss un piekļuve lampai.** Nekad nenoņemiet ārējo korpusu. Tas ir ļoti bīstami augstsprieguma daļu dēļ iekšpusē, kurām nekad nedrīkst pieskarties, jo tās var radīt nāvējošas traumas.

Krāsns nav aprīkots ar lampas piekļuves vāku. Ja lampa saplīst, nemēģiniet pašrocīgi nomainīt lampu. Zvaniet SHARP apstiprinātam apkalpes centram.

LV





## PROBLĒMU NOVĒRŠANA

### PROBLĒMU NOVĒRŠANAS TABULA

PROBLĒMA	ATBILDE
Ap durvīm cirkulē gaiss.	Kad krāsns darbojas, gaiss cirkulē krāsns iekšpusē. Durvis neveido gaisa blīvējumu, tādēļ gaiss var izkļūt caur durvīm.
Kondensāts veidojas krāsns iekšpusē un var pilēt no durvīm.	Krāsns iekšpuse parasti ir aukstāka par pagatavoto pārtiku un tādēļ gatavošanas laikā radītais tvaiks kondensējas uz aukstākās virsmas. Radītā tvaika daudzums ir atkarīgs no gatavotās pārtikas ūdens satura. Dažiem pārtikas veidiem, piemēram, kartupeļiem ir augsts mitruma saturs. Kondensāts uz durvju stikla nožūst pēc pāris stundām.
Liesmošana un dzirksteļošana krāsns iekšpusē gatavošanas laikā.	Dzirksteļošana var notikt, kad gatavošanas laikā metāla objekts nonāk krāsns iekšējās daļas tuvumā. Tas var saskrāpēt krāsns iekšējo virsmu, bet nevar radīt citus krāsns bojājumus.
Kartupeļu dzirksteļošana.	Pārliecinieties, vai kartupeļiem ir izņemtas visas "acis" un tie ir sagriezti. Novietojiet tos tieši uz paplātes vai ievietojiet tos karstumizturīgā pīrāgu šķīvī vai līdzīgā traukā.
Krāsns gatavo pārāk lēni.	Pārliecinieties, vai ir atlasīts pareizs jaudas līmenis.
Krāsns rada skaņu.	Gatavošanas/atsaldēšanas laikā mikroviļņu enerģijas impulss IESLĒDZAS un IZSLĒDZAS.
Ārējais korpuss ir karsts.	Korpuss var kļūt karsts — neļaujiet bērniem tuvoties.



LV



LV-22





Dėmesio: Jūsų produktas yra pažymėtas šiuo ženklu.

Tai reiškia, kad panaudoti elektros ir elektronikos gaminiai neturėtų būti maišomi su įprastomis buitines atliekomis. Tokiems gaminiams yra nustatytos atskiros surinkimo sistemos.

## A. Informacija apie įrangos šalinimą (vartotojams)

### 1. Europos Sąjungoje

Dėmesio: Jei Jūs norite atsikratyti šios įrangos, prašome neišmesti jos į įprastą šiukšlių dėžę!

Panaudota elektros ir elektronikos įranga turi būti traktuojama atskirai pagal teisės aktus, kurie numato tokios įrangos tinkamą apdorojimą, utilizavimą ir perdirbimą.

Sekant valstybių narių veiklą, Europos Sąjungos privatūs namų ūkiai gali gražinti panaudotą elektros ir elektronikos įrangą į tam skirtus surinkimo punktus nemokamai\*.

Kai kuriose šalyse\* vietinis įrangos prekiautojas taip pat gali priimti seną gaminį nemokamai, jei Jūs įsigyjate naują.

\*) Dėl išsamesnės informacijos prašome susisiekti su vietos valdžia.

Jei Jūsų elektros ar elektronikos įrangą turi baterijas ar akumuliatorių, prašome pašalinti juos atskirai pagal vietos reikalavimus.

Taisyklingai šalindami šį produktą, Jūs padėsite užtikrinti atliekoms būtiną apdorojimą, utilizavimą bei perdirbimą, ir dėl to saugosite aplinką ir žmonių sveikatą nuo galimų neigiamų pasekmių, kurios, kitu atveju, gali atsirasti dėl netinkamo atliekų tvarkymo.

### 2. Kitose šalyse už ES ribų

Jei Jūs norite išmesti šį produktą, prašome susisiekti su vietos valdžia ir paprašyti informacijos apie taisyklingus atliekų šalinimo būdus.

Šveicarijai: Panaudota elektros ir elektronikos įranga gali būti gražinama nemokamai prekybos agentui, net jeigu Jūs neketinate įsigyti naujo gaminio. Papildomi surinkimo punktai yra išvardinti interneto svetainėje [www.swico.ch](http://www.swico.ch) arba [www.sens.ch](http://www.sens.ch).

## B. Informacija apie įrangos šalinimą (verslo klientams)

### 1. Europos Sąjungoje

Jei gaminys yra naudojamas verslo reikmėms ir Jūs norite jį išmesti: Susisiekite su SHARP prekybos agentu, kuris informuos Jus apie gaminio priėmimą. Jums gali tekti sumokėti gaminio priėmimo ir perdirbimo išlaidas. Smulkūs gaminiai (nedideliais kiekiais) gali būti priimami vietiniuose surinkimo punktuose. Ispanija: dėl Jūsų panaudotos įrangos priėmimo prašome susipažinti su nustatyta surinkimo sistema ar susisiekti su vietos valdžia.

### 2. Kitose šalyse už ES ribų

Jei Jūs norite išmesti šį produktą, prašome susisiekti su vietos valdžia ir paprašyti informacijos apie taisyklingus šalinimo būdus.



## KAIP VEIKIA JŪSŲ KROSNELĖ



Mikrobangos yra elektromagnetinės bangos, panašios į tas, kurias naudoja TV ir radijo signalai.

Elektros energija yra paverčiama mikrobangų energija ir per bangolaidį nukreipiama į krosnelės vidų. Tuomet mikrobangų maišytuvas tolygiai paskirsto mikrobangų energiją visuose ertmės kampuose.

Mikrobangos negali prasiskverbti per metalą. Dėl to krosnelės vidus yra padarytas iš metalo, o durelės yra padengtos metaliniu tinkleliu.

Gaminimo metu mikrobangos atšoka nuo krosnelės šonų ir taip cirkuliuoja ratu.

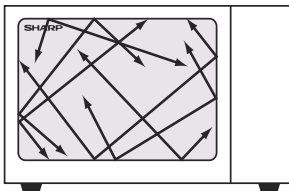

Tam, kad pašildytų maistą, mikrobangos prasiskverbia per tam tikras medžiagas, tokias kaip stiklas ir plastikas (žr. skyrių „Maisto gaminimui tinkami indai“ LT-18 puslapyje).

Vanduo, cukrus ir riebalai sugeria mikrobangas ir priverčia jas vibruoti. Dėl susidariusios trinties maistas šyla, taip kaip sušyla Jūsų rankos, kai jas triname vieną į kitą.

Mikrobangų energija iš pradžių sušildo išorinį maisto sluoksnį, po to vidinį, taip kaip ir gaminant tradiciniu būdu. Todėl svarbu yra maistą apversti, perdėlioti ar pamaišyti.

Kai tik maistas yra paruoštas, krosnelė automatiškai nustoja gaminti mikrobangas.

Nevartokite iškart paruošto maisto ir leiskite jam pastovėti, kad susidariusi šiluma pasiskirstytų tolygiai.

LT





## TURINYS

INFORMACIJA APIE TINKAMĄ ATLIEKŲ ŠALINIMĄ .....	1
KAIP VEIKIA JŪSŲ KROSNELE .....	2
TURINYS .....	3
TECHNINIAI DUOMENYS .....	3
KROSNELE IR PRIEDAI .....	4
VALDYMO SKYDELIS .....	5
SVARBŪS SAUGOS NURODYMAI .....	6–13
MONTAVIMAS .....	14–15
MIKROBANGŲ GALIOS LYGIAI .....	16
MAISTO GAMINIMAS MIKROBANGŲ KROSNELEJE .....	16–17
NURODYMAI DĖL ATITIRPINIMO .....	17
MAISTO GAMINIMUI TINKAMI INDAI .....	18
PRIEŽIŪRA IR VALYMAS .....	19
TRIKČIŲ NUSTATYMAS IR ŠALINIMAS .....	20–21



## TECHNINIAI DUOMENYS

Modelio pavadinimas:	R204
Kintamosios srovės linijinė įtampa	: 230–240 V, 50 Hz, vienfazė
Reikalinga kintamoji	: 1200W
elektros srovė:	
mikrobangos:	
Galia:	
mikrobangos	: 800W (IEC 60705)
Išjungimo režimas (energijos	: mažiau nei 1,0W
taupymo režimas)	
Mikrobangų dažnis	: 2450 MHz* (2 grupė / B klasė)
Išoriniai matmenys (plotis) x (aukštis) x (gylis)** mm	: 457 x 262 x 375
Krosnelės vidaus matmenys (plotis) x (aukštis) x	: 315 x 178 x 328
(gylis)*** mm	
Krosnelės tūris	: 20 litrų***
Besisukantis padėklas	: ø245 mm/stiklinis
Svoris	: apie 12kg
Krosnelės lempa	: 20 W / 230 V ~

\* Šis gaminys atitinka Europos standarto EN55011 reikalavimus. Pagal šį standartą gaminys klasifikuojamas kaip 2 grupės, B klasės įranga. 2 grupė reiškia, kad įranga maistui šildyti gamina radijo dažnio energiją elektromagnetinės spinduliuotės forma. B klasės įranga reiškia, kad ji yra tinkama naudoti namų ūkyje.

\*\* Gylis neapima durelių atidarymo rankenos.

\*\*\* Vidinis tūris yra apskaičiuotas išmatavus didžiausią vidinį plotį, gylį ir aukštį. Tikrasis maistui laikyti skirtas tūris yra mažesnis.

KADANGI MŪSŲ POLITIKOS DALIS YRA NUOLATINIS TOBULĖJIMAS, MES PASILIEKAME TEISĘ BE IŠANKSTINIO ĮSPĖJIMO ATLIKTI KONSTRUKCIJOS IR TECHNINIŲ DUOMENŲ PAKAITIMUS.

## KROSNELĖ IR PRIEDAI

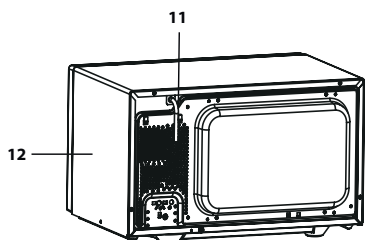
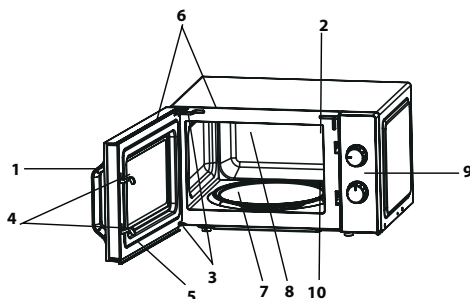

### KROSNELĖ

1. Durelių rankena
2. Krosnelės lemputė
3. Durelių vyriai
4. Apsauginiai durelių užraktai
5. Durelės
6. Durelių izoliacija ir sandarinimo paviršiai
7. Besisukančio padėklo variklio velenas
8. Krosnelės vidus
9. Valdymo skydelis
10. Bangolaidžio uždanga (NENUIMTI)
11. Elektros maitinimo laidas
12. Išorinis korpusas

### PAPILDOMOS DALYS

Patikrinkite, ar visi priedai yra rinkinyje: (13) Besisukantis padėklas (stiklinis) Besisukančio padėklo atrama (15) Jungtis

Pastatykite besisukančio padėklo atramą krosnelės viduje taip, kad jis galėtų lengvai sukis apie sankabą. Tada pastatykite besisukančią padėklą ant atramos, kad jis tvirtai prisitaikytų prie sankabos.

Kad nesugadintumėte besisukančio padėklo, įsitikinkite, jog iš krosnelės išimami indai lengvai nuo jo nusiima.

**Pastaba:** Kai užsisakote priedus pas savo prekybos agentą ar SHARP įgaliotą atstovą, prašome paminėti du dalykus: dalies pavadinimą ir modelį.

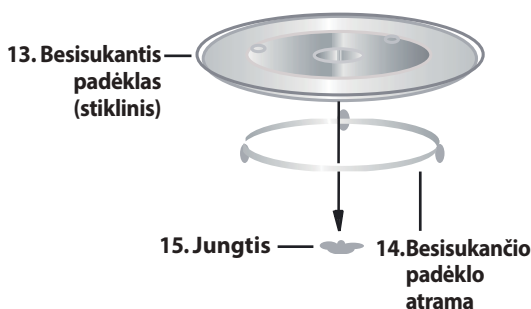

### PASTABOS:

- Kadangi bangolaidžio dangą yra trapi, imkitės visų atsargumo priemonių, kad valydami krosnelės vidų jos nepažeistumėte.
- Naudodamiesi krosnele, visada įsitikinkite, kad besisukantis padėklas ir jo atrama yra pastatyti teisingai. Tai palengvina gaminimo procesą. Blogai pastatytas besisukantis padėklas gali barškėti, tinkamai nesisukti ir sugadinti krosnelę.
- Tiek gaminamas maistas, tiek maistui skirta tara turi būti pastatyti ant besisukančio padėklo.

LT



## VALDYMO SKYDELIS

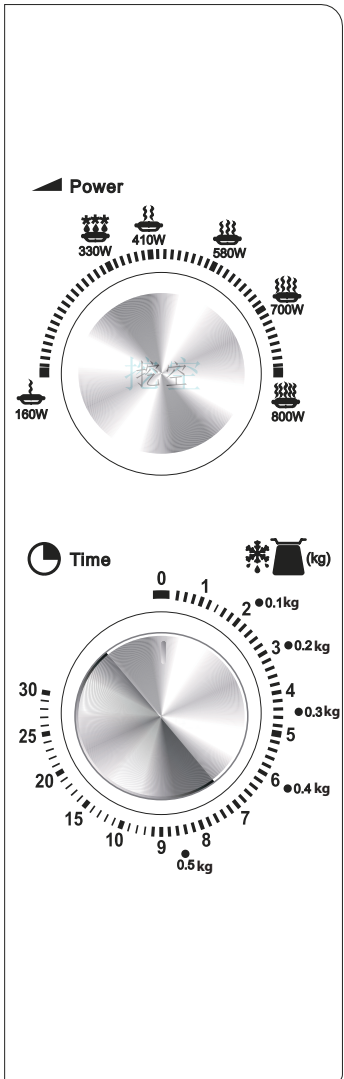

- 1. MIKROBANGŲ KROSNELĒS GALINGUMO nustatymo rankenėlė**  
Galingumo lygis (išsamiau aprašyta LT-16)  
800 VATŲ = DIDELIS  
700 VATŲ = DAUGIAU NEI VIDUTINIS  
580 VATŲ = VIDUTINIS  
410 VATŲ = MAŽIAU NEI VIDUTINIS  
330 VATŲ = ATITIRPINIMAS  
160 VATŲ = MAŽAS
- 2. LAIKMAČIO / ATITIRPINIMO nustatymo rankenėlė** (0-30 min / 0,1-0,5 kg)  
LAIKMAČIO / ATITIRPINIMO valdiklis turi dvi skales. Išorinė skalė žymi atitirpinamų produktų svorį. Vidinė skalė



## SVARBŪS SAUGOS NURODYMAI



### ATIDŽIAI PERSKAITYKITE IR SAUGOKITE, KAD GALĖTUMĖTE PERSKAITYTI ATEITYJE

1. Ši krosnelė yra sukurta naudoti tik pastačius ją ant atviro paviršiaus. Ji nėra skirta integruoti į virtuvinius baldus. Nestatykite krosnelės į spintą.
2. Veikimo metu krosnelės durelės gali įkaisti. Pastatykite ar įtaisykite krosnelę, kad jos apačia būtų 85 cm ar daugiau virš grindų. Vaikus laikykite atokiau nuo durelių, kad jie išvengtų nudegimų.
3. **PERSPĖJIMAS.** Nelieskite plokščio padėklo iš karto po maisto gaminimo, nes jis gali būti karštas.
4. Virš krosnelės turi būti bent 30 cm laisvas tarpas.
5. Šį prietaisą gali naudoti 8 metų bei vyresni vaikai ir asmenys su fizinėmis, jutimo ar protinėmis negaliomis arba asmenys, turintys mažai patirties bei žinių, tuo atveju, jei yra prižiūrimi arba jiems nurodyta, kaip naudotis prietaisu saugiai ir kokie yra galimi pavojai. Vaikams negalima leisti žaisti su prietaisu. Vaikai negali valyti arba atlikti kitų priežiūros darbų, jei jie nėra vyresni nei 8 metų ir jų neprižiūri suaugęs asmuo.
6. Pasirūpinkite, kad prietaisų ir jų laidų negalėtų pasiekti vaikai iki 8 metų amžiaus.
7. **PERSPĖJIMAS.** Vaikai gali naudotis krosnele be priežiūros tik po to, kai jiems buvo paaiškintos atitinkamos saugumo instrukcijos, kai jie sugeba naudotis krosnele saugiai ir, kai supranta neteisingo naudojimosi pavojų.
8. **PERSPĖJIMAS.** Kai kurios dalys gali įkaisti naudojimo metu. Maži vaikai turėtų laikytis atokiau.
9. **PERSPĖJIMAS.** Jei durelės ar durų izoliacija yra pažeista, krosnelės negalite jungti tol, kol kompetentingas asmuo nesutvarkė šių gedimų.
10. **PERSPĖJIMAS.** Niekada nereguliuokite, netaisykite ir nemodifikuokite krosnelės patys. Tai atlikti yra pavojinga visiems, išskyrus kompetentingą asmenį, kuris gali apžiūrėti ir sutaisyti krosnelę nuimdamas išorinę dan-

LT





## SVARBŪS SAUGOS NURODYMAI

gą, kuri saugo nuo neigiamo mikrobangų energijos poveikio.

- 11.** Pažeistas elektros tiekimo laidas turi būti pakeistas specialiu laidu. Pakeitimą turi atlikti SHARP įgaliotasis atstovas.
- 12. PERSPĖJIMAS.** Skysti ir kiti maisto produktai negali būti šildomi uždarytuose induose, nes jie gali sprogti.
- 13.** Gėrimų šildymas mikrobangomis gali būti uždelstas, todėl liesdami indą turite imtis atsargumo priemonių.
- 14.** Mikrobangų krosnelėje nevirkite kiaušinių su lukštais ir nešildykite kietai virtų kiaušinių, nes jie gali sprogti net tada, kai gaminimas naudojant krosnelę yra baigtas. Norėdami krosnelėje gaminti neplaktus ar nemaišytus kiaušinius, pradurkite jų trynius ir baltymus, nes, kitu atveju, jie gali sprogti. Prieš šildydami kietai virtus kiaušinius mikrobangų krosnelėje, juos nulupkite ir perpjaukite.
- 15.** Naudojami indai turėtų būti patikrinti, kad įsitikintumėte, jog jie tikrai tinka gaminti mikrobangų krosnelėje. Žr. psl. LT-18. Naudokite tik mikrobangoms atsparius indus.
- 16.** Maitinimo buteliukų ir kūdikių maisto stiklainių turinys prieš vartojimą turi būti sumaišytas ar suplaktas. Kad išvengtumėte nudegimų, patikrinkite jo temperatūrą.
- 17.** Durelės, išorinė danga, krosnelės vidus, indai, priedai ir ypač kaitinamasis elementas veikimo metu labai įkaista.
- 18.** Saugokitės, kad nepaliestumėte įkaitusių dalių. Kad išvengtumėte nudegimų, visada naudokite storas orkaitės pirštines. Prieš valydami krosnelę, įsitinkite, kad ji atvėsusi. Jei maistą šildote plastikinėje ar popierinėje taroje, prižiūrėkite krosnelę dėl galimo užsiliepsnojimo.
- 19.** Jei iš krosnelės sklinda dūmai, išjunkite krosnelę ar ištraukite maitinimo laidą iš lizdo ir neatidarykite durelių, kad užslopintumėte liepsną.
- 20.** Reguliariai valykite krosnelę ir nepalikite jokių maisto



## SVARBŪS SAUGOS NURODYMAI



- likučių.
21. Krosnelės laikymas nešvaroje gali lemti paviršiaus nusidėvėjimą, o tai neigiamai veikia įrangos veikimą ir gali sukelti pavojų.
  22. Nenaudokite abrazyvinių valiklių arba aštrių metalinių skutiklių krosnelės durelėms valyti, nes jie gali subraižyti paviršių, dėl ko stiklas gali sudužti.
  23. Nenaudokite garo valiklių.
  24. Daugiau instrukcijų, kaip valyti durelių izoliaciją, krosnelės vidų ir papildomas dalis, rasite GB-19 puslapyje.
  25. Šis prietaisas skirtas naudoti namuose ir panašioje aplinkoje, pavyzdžiui:
    - darbuotojų virtuvės zonoje, parduotuvėse, biuruose ir kitose darbinėse įstaigose;
    - klientams viešbučiuose, moteliuose ir kitose gyvenamosiose patalpose;
    - kaimo sodybose;
    - nakvynės su pusryčiais paslaugas teikiančiuose nakvynės namuose.
  26. **PERSPĖJIMAS.** Prietaiso ir kai kurios kitos jo dalys naudojimo metu gali įkaisti. Reikėtų stengtis neliesti įkaitusių dalių. Vaikai iki 8 metų turėtų laikytis atokiau, nebent juos prižiūrėtų suaugusieji.
  27. Naudojimo metu įrenginys įkaista. Reikėtų stengtis neliesti įkaitusių dalių, esančių krosnelės viduje.
  28. Kai kurios dalys gali įkaisti naudojimo metu. Maži vaikai turėtų laikytis atokiau.
- Kad išvengtumėte gaisro:**
1. **Mikrobangų krosnelės veikimo metu nepalikite jos be priežiūros. Per aukštas mikrobangų galios lygis ar per ilgas gaminimo laikas gali perkaitinti maistą ir sukelti gaisrą.**
  2. Elektros lizdas turi būti lengvai prieinamas, kad pavojaus atveju galėtumėte iš jo ištraukti elektros tiekimo laidą.

LT



## SVARBŪS SAUGOS NURODYMAI

- 3.** Kintamoji elektros srovė turi būti 230-240 V~, 50 Hz su min. 13 A paskirstymo linijos saugikliu arba min. 13 A automatinio apsauginiu išjungikliu.
- 4.** Turi būti numatyta atskira, tik šiam prietaisui skirta grandinė.
- 5.** Nestatykite krosnelės ten, kur susidaro šiluma. Pavyzdžiui, arti įprastos kepimo krosnies.
- 6.** Taip pat nemontuokite krosnelės labai drėgnose vietose arba vietose, kuriose kaupiasi drėgmė.
- 7.** Nelaikykite ir nesinaudokite krosnele lauke.
- 8.** Po naudojimosi nuvalykite bangolaidžio uždangą, krosnelės vidų, besisukantį padėklą ir jo atramą. Jie turi būti sausi ir neriebaluoti. Nusistovėję riebalai gali perkaisti, pradėti smilkti ir sukelti ugnį.
- 9.** Šalia krosnelės ar ventiliacijos angų nelaikykite degių medžiagų.
- 10.** Neuždenkite ventiliacijos angų.
- 11.** Nuo maisto ir jo pakuočių nuimkite visus metalinius įspaudus, susuktas vielas ir pan. Elektros išlydis ant metalinių paviršių gali sukelti gaisrą.
- 12.** Nenaudokite mikrobangų krosnelės aliejui pašildyti. Temperatūra yra nekontroliuojama, ir aliejus gali užsidegti.
- 13.** Ruošdami kukurūzų spragėsius, naudokite tik specialius, mikrobangų krosnelėje paruošiamus kukurūzų spragėsius.
- 14.** Krosnelės viduje nelaikykite maisto ar kitų daiktų.
- 15.** Kai įjungiate krosnelę, patikrinkite nustatymus, kad įsitikintumėte, jog ji dirba pageidaujamu režimu.
- 16.** Gamindami ar šildydami maistą su dideliu cukraus ar riebalų kiekiu, pavyzdžiui, bandeles su mėsa, pyragus ar Kalėdinius pudingus, imkitės specialių atsargumo priemonių, kad būtų išvengta perkaitimo ar gaisro.
- 17.** Daugiau informacijos rasite atitinkamuose naudojimo vadovo patarimuose.





## SVARBŪS SAUGOS NURODYMAI



### **Kad išvengtumėte galimo susižalojimo:**

#### **1. PERSPĖJIMAS.**

Nesinaudokite krosnele, jei ji sugadinta ar veikia netinkamai. Prieš naudojimąsi patikrinkite:

- a) dureles; įsitikinkite, kad drelės tinkamai užsidaro, kad nėra nesuderintos ar kreivos.
  - b) vyrius ir apsauginius drelių užraktus; patikrinkite, ar jie nesulūžę ar neatsipalaidavę.
  - c) durų izoliaciją ir sandarinimo paviršius; ar jie nėra pažeisti.
  - d) krosnelės vidų ar dureles iš vidinės pusės; patikrinkite, ar nėra įlenkimų.
  - e) elektros maitinimo laidą ir jungiklį; įsitikinkite, kad jie nepažeisti.
2. Nejunkite krosnelės su atidarytomis drelėmis arba bet kaip pakeistais apsauginiais drelių užraktais.
  3. Nesinaudokite krosnele, jei kas nors yra tarp durų izoliacijos ir sandarinimo paviršiaus.
  4. Neleiskite, kad ant durų izoliacinės medžiagos ar artimų detalių kauptųsi riebalai ar purvas. Valykite krosnelę reguliariai ir nepalikite jokių maisto likučių. Vadovaukitės skyriuje „Priežiūra ir valymas“ pateiktais nurodymais LT-19 puslapyje.
  5. Asmenys su ŠIRDIES STIMULIATORIAIS turėtų pasitarti su savo gydytoju ar stimulatoriaus gamintoju dėl atsargumo priemonių naudojant mikrobangų krosnelę.

### **Kad išvengtumėte galimo elektros šoko:**

1. Jokių būdu nenuimkite išorinės dangos.
2. Niekada nieko nepilkite ir nekiškite į drelių užrakto ar ventilacijos angas. Kam nors įkritus, nedelsiant išjunkite ir atjunkite krosnelę, kreipkitės į SHARP įgaliotąjį atstovą.
3. Nemerkite maitinimo laido ar kištuko į vandenį ar kitą skystį.
4. Neleiskite, kad maitinimo laidas kabėtų virš stalo krašto

LT





## SVARBŪS SAUGOS NURODYMAI

ar darbo paviršiaus.

5. Elektros tiekimo laidą laikykite toliau nuo įkaitusių paviršių, įskaitant krosnelės galinę pusę.
6. Nebandykite patys pakeisti krosnelės lempos ir neleiskite to atlikti kitiems, išskyrus SHARP įgaliotąjį elektriką. Jei krosnelės lempa nedega, kreipkitės į savo prekybos agentą ar SHARP įgaliotąjį atstovą.

### **Kad išvengtumėte galimo sprogo ir staigaus užvirimo:**

1. Niekada nenaudokite sandariai uždarytos taros. Prieš šildydami nuimkite dangtį. Dėl susidariusio spaudimo uždaras indas gali sprogti net po to, kai krosnelė išsijungia.
2. Mikrobangomis šildydami skysčius, elkitės atsargiai. Naudokite indą plačiais kraštais, kad burbulai galėtų nutekėti.

### **Niekada nešildykite skysčių inde su siauru kakleliu, pvz., kūdikio buteliuke, nes tai gali sukelti turinio išsiliejimą ir nudegimus.**

Kad išvengtumėte staigaus verdančio skysčio išsiliejimo ir galimo nudegimo:

1. Nešildykite skysčio pernelyg ilgai.
  2. Prieš šildydami / pašildydami skystį, jį išmaišykite.
  3. Skysčio pašildymo metu rekomenduojama į jį įmerkti stiklinę lazdelę ar panašų įrankį (ne metalinį).
  4. Pašildę skystį, palaikykite jį krosnelėje bent 20 sekundžių, tai leidžia išvengti uždelsto staigaus užvirimo.
3. Prieš gamindami tokius produktus kaip bulvės, dešrelės ir vaisiai, pradurkite žievelę, nes kitaip jie gali sprogti.

### **Kad išvengtumėte galimo nudegimo**

1. Kad apsisaugotumėte nuo nudegimų, imdami maistą iš krosnelės naudokite puodkėlę ar orkaitės pirštines.
2. Atidarydami indą, kukurūzų spragėsių pakuotes, kepimo maišelius ir pan., visada laikykite juos toliau nuo veido ir rankų, kad nenusidegintumėte garais ar išsiveržusiu verdančiu skysčiu.





## SVARBŪS SAUGOS NURODYMAI



- 3. Kad išvengtumėte nudegimų, visada patikrinkite maisto temperatūrą ir prieš patiekdami išmaišykite bei atidžiai patikrinkite maisto, kurį duodate kūdikiams, vaikams ir seniems žmonėms, temperatūrą. Indo temperatūra nenurodo maisto ar gėrimo temperatūros; visada patikrinkite maisto temperatūrą.**
- 4. Atidarydami krosnelės duris, visada stovėkite atokiau, kad išvengtumėte nudegimų garais ar karščiu.**
- 5. Įdarytus maisto patiekalus po kepimo supjaustykite, kad išleistumėte garą ir išvengtumėte nudegimų.**

### **Kad apsaugotumėte vaikus nuo netinkamo naudojimo**

- 1. Nesiremkite ir nesisupkite ant krosnelės durelių.**
- 2. Vaikams turi būti paaiškintos visos svarbios saugumo instrukcijos: visada naudoti puodkėlę, atsargiai nuimti taros dangtį; ypatingai atkreipti dėmesį į pakuotes (pvz., savaimę įkaistančias medžiagas), sukurtas traškiems užkandžiams gaminti, kadangi jos gali būti ypatingai karštos.**

### **Kiti įspėjimai**

- 1. Jokių būdu niekada nemodifikuokite krosnelės.**
- 2. Nejudinkite krosnelės veikimo metu.**
- 3. Ši krosnelė yra skirta tik ruošti maistą namuose, ja galima tik ruošti maistą. Ji nėra skirta naudoti komercinėje aplinkoje ar laboratoriniams tyrimams.**

### **Kad naudojimasis krosnele nesukeltų problemų ir pavojaus:**

- 1. Niekada nesinaudokite krosnele, kai ji yra tuščia, nebent tai daryti rekomenduoja šis naudojimo vadovas. Kitu atveju galite sugadinti krosnelę.**
- 2. Kai skrudinate patiekalus ar naudojate savaimę įkaistančias medžiagas, po besisukančio padėklo visada padėkite karščiui atsparų izoliatorių, pvz., porceliano lėkštę. Neviršykite maisto šildymui skirto laiko.**
- 3. Nenaudokite metalinių indų, kurie atspindi mikrobangas ir gali sukelti elektros kibirkščiavimą. Naudokite tik**

LT





## SVARBŪS SAUGOS NURODYMAI

Šiai krosnei skirtą besisukantį padėklą ir jo atramą. Nejunkite krosnelės be besisukančio padėklo.

4. Krosnelės veikimo metu nedėkite nieko ant jos išorinės dangos.

### **PASTABA:**

Jei Jūs nesate tikri, kaip prijungti krosnelę, pasitarkite su įgaliotu kvalifikuotu elektriку. Nei prietaiso gamintojas, nei jo pardavėjas nėra atsakingas dėl krosnei padarytos žalos ar asmeninių sužeidimų, kilusių dėl netinkamai atliktos elektros jungties. Vandens garai ar lašai kartais gali susiformuoti ant krosnelės sienų ar aplink durų izoliaciją bei sandarinimo paviršių. Tai yra normalus reiškinys ir nereiškia mikrobangų nuotėkio ar kitų gedimo požymių.

### **ĮMONTUOTAS RINKINYS**

Šioje krosnelėje nėra jokio įmontuoto rinkinio.

Ši krosnelė skirta naudoti tik ant stalo paviršiaus.



1. Iš krosnelės vidaus išimkite visas pakavimo medžiagas ir nuplėškite bet kokią apsauginę plėvelę. Atidžiai patikrinkite, ar nėra krosnelės pažeidimo žymių.
2. Pastatykite krosnelę ant plataus, lygaus paviršiaus, pakankamai tvirto, kad galėtų išlaikyti krosnelės ir joje ruošiamų patiekalų svorį. Nestatykite krosnelės į spintą.
3. Parinkite tinkamą vietą, kad būtų užtikrinta pakankamai atviros vietos oro įtraukimo ir (ar) išpūtimo ventilijai. Prietaiso galinė pusė turėtų būti nukreipta į sieną.
  - Tarp krosnelės ir sienos reikia palikti bent 20 cm tarpą.
  - Palikite mažiausiai 30 cm tarpą virš krosnelės.
  - Nenuimkite kojelių, esančių krosnelės apačioje.
  - Ventilacinių angų blokavimas gali sugadinti krosnelę.
  - Pastatykite krosnelę kuo toliau nuo radijo imtuvų ir TV. Krosnelės veikimas gali trikdyti radijo ar TV signalų priėmimą.

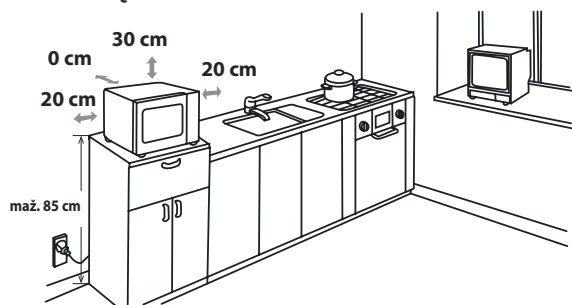

4. Veikimo metu krosnelės durelės gali įkaisti. Pastatykite ar įtaisykite krosnelę, kad jos apačia būtų 85cm ar daugiau virš grindų. Vaikus laikykite atokiau nuo durelių, kad jie išvengtų nudegimų.

5. Saugiai įjunkite krosnelės kištuką į standartinį, įžemintą elektros lizdą.

**PERSPĖJIMAS.** Nestatykite krosnelės karštį skleidžiančiose ir drėgmę kaupiančiose vietose (pavyzdžiui, šalia tradicinės krosnies) arba šalia greitai užsidegančių medžiagų (pavyz-



## MONTAVIMAS

džiui, užuolaidų).

Neuždenkite ir neužblokuokite ventiliacinių angų.

Nestatykite daiktų ant krosnelės.

### **ELEKTRINĖS JUNGTYS**

- Neleiskite, kad maitinimo laidas ar kištukas susiliestų su vandeniu.
- Kištuką tinkamai įstatykite į elektros lizdą.
- Nejunkite kitų įrenginių į tą patį lizdą naudodami kištuko adapterį.
- Jei maitinimo laidas pažeistas, jį turi pakeisti „Sharp“ patvirtinta įstaiga arba kvalifikuotas asmuo, kad būtų išvengta pavojaus.
- Ištraukdami kištuką iš elektros lizdo visada jį laikykite, niekada netraukite laido jo neprilaikydami, kadangi galite pažeisti maitinimo laidą bei kištuko jungtis.
- Jeigu jūsų krosnelės kištukas yra keičiamas ir netelpa į jūsų elektros lizdą, nuimkite kištuką tinkamai (nenupjaukite).
- Jei jūsų krosnelės kištukas nėra keičiamas ir netelpa į jūsų elektros lizdą, nupjaukite kištuką.



**PERSPĖJIMAS. ŠIS PRIETAISAS TURI BŪTI ĮŽEMINTAS.**



## MIKROBANGŲ GALIOS LYGIAI



Toliau aprašomi 6 mikrobangų galios lygiai.

Mikrobangų galios lygis kinta įjungiant ir išjungiant mikrobangų energiją. Kai naudojate kitokį nei 100% galios lygį, maisto gaminimo ar atitirpinimo metu girdėsite mikrobangų energijos junginėjimąsi.

Paprastai rekomenduojamas mikrobangų galios lygis:

**800 VATŲ** = DIDELIS - naudojama norint greitai gaminti ar atitirpinti maistą, pvz. apkepęs, karštus gėrimus, daržoves ir pan.

**700 VATŲ** = DAUGIAU NEI VIDUTINIS naudojamas kieto maisto gaminimui, pvz. kepsniams, mėsos vyniotiniams ir antriems patiekalams, taip pat jautriems maisto produktams, tokiems kaip biskvitas. Šiuo sumažintu galios lygiu maistas išvirs tolygiai ir neprikeps prie indo kraštų.

**580 VATŲ** = VIDUTINIS - kieto maisto paruošimui, paprastai gaminamam ilgą laiką,

pvz. jautiena. Šį galios lygį rekomenduojama naudoti, kad mėsa būtų minkšta.

**410 WATT** = MAŽIAU NEI VIDUTINIS - šis nustatymas idealiai tinka virti ryžius, makaronus, koldūnus ar gaminti kiaušininį kremą.

**330 VATŲ** = ATITIRPINIMAS - atitirpinimui. Pasirinkite šį režimą, kad užtikrintumėte, jog patiekalas atitirpsta tolygiai.

**160 VATŲ** = MAŽAS - lengvam atitirpinimui, pvz. kreminio pyrago ar pyragaičio.

## GAMINIMAS MIKROBANGŲ KROSNELĖJE



1. Sudėkite maistą į tinkamą indą (žr. „Maisto gaminimui tinkami indai“, LT-18 psl.), pastatykite maistą / indą pačiame besisukančio padėklo viduryje. Uždarykite dureles.
2. Mikrobangų **KROSNELĖS GALINGUMO** rankenėlę pasukite į pageidaujamą vieną iš šešių galios lygių.
3. Pasukite **LAIMAČIO / ATITIRPINIMO** rankenėlę ties norima maisto gaminimo / atitirpinimo trukme. Krosnelė automatiškai įsijungs.
4. Baigus šildyti / atitirpinti maistą, **LAIKMAČIO / ATITIRPINIMO** rankenėlė grįžta į „0“ padėtį ir pasigirsta signalas. Krosnelės lemputė automatiškai išsijungs, o padėklas nustos sukis. Atsідarykite dureles, atsargiai išimkite maistą / indą. Jei reikia, palikite pastovėti.

### MAISTO GAMINIMO PATARIMAI

Kai krosnelė pradeda darbą, užsidega krosnelės lemputė ir pradeda sukis besisukantis padėklas. Padėklas sukasi laikrodžio rodyklės sukimosi kryptimi.

Jei norite sustabdyti maisto gaminimą anksčiau nei pasibaigs gaminimo laikas, pasukite **LAIKMAČIO / ATITIRPINIMO** rankenėlę ties „0“ (išjungta) arba atidarykite krosnelės dureles. Gaminimo metu dureles galite atidaryti bet kuriuo momentu. Norėdami tęsti gaminimą, uždarykite dureles. Jei gaminimo metu norite pakeisti laiką, paprasčiausiai pasukite **LAIKMAČIO / ATITIRPINIMO** rankenėlę ties pageidaujamu nustatymu.

Norėdami maistą šildyti / atitirpinti trumpiau nei 3 minutes, pasukite **LAIKMAČIO / ATITIRPINIMO rankenėlę** už 10 minučių žymos, o tada atgal iki norimos reikšmės. Šitaip laikmatis veiks tiksliau.

Norėdami pakeisti mikrobangų galią maisto gaminimo metu, pasukite **MIKROBANGŲ KROSNELĖS GALINGUMO** į norimą padėtį.

LT





## GAMINIMAS MIKROBANGŲ KROSNELĖJE

### PERSPĖJIMAS:

Baigę gaminti maistą, pasistenkite atsukti **LAIKMAČIO / ATITIRPINIMO** rankenėlę į „0“ padėtį, nes kitaip krosnelė automatiškai vėl įsijungs, uždarius dureles.

### SVARBI INFORMACIJA.

Jei Jūs gaminate maistą 800W galia ilgiau nei nurodyta, krosnelės mikrobangų galia sumažės automatiškai, kad būtų išvengta perkaitimo. (Mikrobangų galios lygis sumažės).



## NURODYMAI DĖL ATITIRPINIMO

Šie nurodymai skirti padėti lengviau atitirpinti konkrečius maisto produktus.

Krosnelėje galima atitirpinti vištienos porcijas, žlėgtainius, žuvį (visą arba file gabaliukus), faršą ar dešreles.

**Pavyzdžiui:** norint atitirpinti 0,4 kg vištienos porcijas:

1. Sudėkite vištienos porcijas į tinkamą indą ir pastatykite ant besisukančio padėklo krosnelėje.
2. **MIKROBANGŲ GALIOS** rankenėlę pasukite ties **ATITIRPINIMO** nustatymu.
3. Pasukite **LAIKMAČIO / ATITIRPINIMO** rankenėlę ties 0,4 kg nustatymu. Krosnelė įsijungs iš karto. Per atitirpinimo laiką 1-2 kartus apvartykite vištienos porcijas.
4. Po atitirpinimo uždenkite maistą aliuminio folija ir palikite, kad maistas visiškai atitirptų.

**PASTABA:** atitirpinimo laikas paskaičiuotas standartinėmis sąlygomis. Prašome patikrinti, ar produktai tinkamai atitirpti, ir, jei reikia, atitinkamai pakoreguokite atitirpinimo laiką.

## MAISTO GAMINIMUI TINKAMI INDAI



Gaminant ar atitirpinant maistą mikrobangų krosnele mikrobangos turi pereiti per tarą, kad įsiskverbtų į maistą. Todėl tinkamas indų pasirinkimas yra labai svarbus.

Todėl svarbu pasirinkti gaminimui tinkamus indus.

Geriau naudokite apskritus arba ovalius indus nei keturkampius ar stačiakampius, nes maistas kampuose gali perkepti. Žemiau pateiktoje lentelėje išvardyta tinkamų indų įvairovė.

Indai	Tinkamumas mikrobangų krosnelei	Komentaras
Aliuminio folija Tara iš folijos	✓ / ✗	Kad apsaugotumėte maistą nuo perkaitimo apvyniokite smulkias jo dalis mažais folijos gabaliukais. Įsitikinkite, kad atstumas tarp folijos ir krosnelės sienelių yra ne mažesnis nei 2 cm, nes kitu atveju gali pradėti kibirkščiuoti. Nerekomenduojama naudoti taros, padarytos iš folijos, nebent gamintojo nurodyta kitaip, pvz., „Microfoil®“.
Skrudinimo indai	✓	Visada vadovaukitės gamintojo nuorodomis. Neviršykite nurodyto gaminimo laiko. Būkite atidūs, nes šie indai gali labai įkaisti.
Keramika	✓ / ✗	Indai iš porceliano, keramikos, stiklo keramikos ir kaulinio porceliano yra tinkami, tik įsitikinkite, kad jie nėra puošti metalinėmis apdailos detalėmis.
Stiklas, pvz., „Pyrex®“	✓	Visada prižiūrėkite stiklinius indus, nes greitai įkaitę jie gali įskilti arba sudužti.
Metalas	✗	Gaminant mikrobangomis nerekomenduojama naudoti metalinių indų, nes gali pradėti kibirkščiuoti ar net užsidegti.
Plastikas / polistirenas, pvz., greito maisto tara Plėvelė	✓ ✓	Stebėkite ir prižiūrėkite, kad dėl aukštos temperatūros tara nesideformuotų, netirptų ar neblukėtų. Nelieskite ką tik paruošto maisto ir supjaustykite jį, kad nugaruotų.
Šaldymo / skrudinimo maišeliai	✓	Įsitikinkite, kad maišeliai yra tinkami naudoti gaminant mikrobangų krosnelėje. Nenaudokite plastikinių ar metalinių dirželių, nes jie gali ištirpti ar dėl metalo kibirkščiaavimo sukelti ugnį.
Popierinės lėkštės / puodeliai ir virtuviniai popierius	✓	Naudokite tik pašildymui ar drėgmei sugerti. Prižiūrėkite, nes perkaitę gali užsiliepsnoti.
Šiaudinė ir medinė tara	✓	Naudodami šias medžiagas visada prižiūrėkite krosnelę, nes perkaitusios gali užsiliepsnoti.
Perdirbtas popierius ir laikraštis	✗	Sudėtyje gali būti metalo pėdsakų, dėl kurių gali susidaryti kibirkštys ar užsiliepsnoti.



### ĮSPĖJIMAS.

**Jei maistą šildote plastikinėje ar popierinėje taroje, prižiūrėkite krosnelę dėl galimo užsiliepsnojimo.**

LT



## PRIEŽIŪRA IR VALYMAS

**ĮSPĖJIMAS: NENAUDOKITE KOMERCI-  
NĖMS ORKAITĖMS SKIRTŲ VALIKLIŲ,  
GARO VALIKLIŲ, ABRAZYVINIŲ IR AŠTRIŲ  
VALIKLIŲ, KURIŲ SUDĖTYJE YRA NATRIO  
ŠARMO AR KITOKIŲ MEDŽIAGŲ, GALIN-  
ČIŲ PAŽEISTI MIKROBANGŲ KROSNELĖS  
PAVIRŠIŲ. VALYKITE KROSNELĘ REGULIA-  
RIAI IR NEPALIKITE JOKIŲ MAISTO LIKU-  
ČIŲ. Krosnelė turi būti švari, nes nešvara  
gali lemti paviršiaus nusidėvėjimą, o tai  
neigiamai veikia įrangos veikimą ir gali  
sukelti pavojų.**

### **Krosnelės išvaizda**

Išorinė jūsų krosnelės pusė gali būti lengvai  
valoma švelniu muilu ir vandeniu. Muilą nu-  
šluostykite drėgna audinio šluoste. Nepa-  
mirškite nusausti įrangos paviršiaus švel-  
niu rankšluosčiu.

### **Valdymo skydelis**

Prieš valydami, atidarykite jos dureles, kad  
išjungtumėte valdymo skydelį.

Valdymo mygtukus valykite itin atsargiai.  
Naudokite tik vandeniu sudrėkintą šluostę,  
švelniai valykite skydelį, kol jis taps švarus.  
Stenkitės nenaudoti pernelyg daug van-  
dens. Nenaudokite jokių cheminių ar abra-  
zyvinių valiklių.

### **Krosnelės vidus**

1. Bet kokias maisto dėmes ar išsiliejimus  
valykite švelniu, drėgnu audiniu arba kem-  
pine kiekvieną kartą, kol krosnelė dar šilta.  
Sunkesnes dėmes galite valyti muiluotu  
vandeniu ir švelniu audiniu, trindami nešva-  
rias vietas keletą kartų, kol purvas nusivalo.  
Nenuimkite bangolaidžio uždangos.

2. Įsitinkinkite, kad muilas ir vanduo neprasi-  
skverbia per smulkias išorinės dangos an-  
gas, nes tai gali sugadinti krosnelę.

3. Krosnelės vidui valyti nenaudokite purš-  
kiamo tipo valiklių.

Bangolaidžio uždangą visada laikykite šva-  
rią.

Bangolaidžio uždanga yra pagaminta iš  
trapios medžiagos, todėl ją valykite labai  
atidžiai (vadovaukitės viršuje pateiktomis  
valymo instrukcijomis).

**PASTABA.** Bangolaidžio uždangą gali suar-  
dyti perdėtas mirkymas.

Bangolaidžio uždanga yra nepataisoma  
dalis ir be reguliaraus valymo turi būti pa-  
keista.

### **Besisukantis padėklas ir atrama**

Išimkite besisukantį padėklą ir atramą iš  
krosnelės.

Besisukantį padėklą ir atramą plaukite švel-  
niu muilinu vandeniu. Nusausinkite minkš-  
tu audiniu. Tiek besisukantį padėklą, tiek  
atramą saugu plauti indaplovėje.

### **Durelės**

Kad pašalintumėte visus purvo pėdsakus,  
reguliariai valykite dureles iš abiejų pusių,  
durų izoliaciją ir kitas dalis švelniu, drėgnu  
audiniu. Nenaudokite aštrių abrazyvinių va-  
liklių ar aštrių metalinių skutiklių krosnelės  
durų stiklui valyti, nes tai gali subraižyti pa-  
viršių ar net įskelti stiklą.

**PASTABA.** nenaudokite garo valiklių.

### **Patarimas dėl valymo – kad būtų lengviau valyti:**

Į puodą įdėkite pusę citrinos, įpilkite 300 ml (1/2 pintos) vandens ir pašildykite 100 % galia  
10–12 minučių.

Krosnelę valykite minkštu, sausu audiniu.

## TRIKČIŲ DIAGNOSTIKA IR ŠALINIMAS



Jei manote, kad krosnelė tinkamai neveikia, prieš iškviečiant specialistą galima atlikti kelis paprastus patikrinimus. Tai padės išvengti nereikalingų techninės priežiūros specialistų iškvietimų, jei gedimas yra labai paprastas.

Vadovaukitės paprastu toliau nurodomu patikrinimu:

Ant pasukamo padėklo padėkite pusę puodelio vandens.

Užprogramuokite krosnelę veikti 1 minutę 100 % mikrobangų galios lygiu.

1. Ar šildymo metu įsijungia lempa?
2. Ar sukasi padėklas?
3. Ar aušinimo ventiliatorius veikia? (Patikrinkite uždėdami ranką virš oro ventiliacijos angų.)
4. Ar po 1 minutės pasigirsta garso signalas?
5. Ar vanduo puoduke yra karštas?

Jei atsakymas į bet kurį klausimą yra NE, pirmiausia patikrinkite, ar krosnelė yra tinkamai prijungta ir ar saugiklis nėra nudegęs. Jei nėra nei vienos iš šių problemų, peržiūrėkite toliau pateikiamą gedimų nustatymo lentelę.

**PERSPĖJIMAS. Niekada nereguliuokite, neremontuokite ar nekeiskite krosnelės patys. Pavojinga kam nors kitam nei SHARP apmokytas inžinierius atlikti techninio aptarnavimo arba remonto darbus. Tai yra svarbu, nes dėl to gali tecti nuimti apsauginius gaubtus, kurie saugo nuo mikrobangų energijos.**

- Durelių izoliacija apsaugo nuo mikrobangų nuotėkio naudojimo metu, tačiau neužtikrina sandarios izoliacijos. Vandens lašeliai, šviesą arba šilumos pojūtis aplink krosnelės dureles yra normalu. Labai drėgnas maistas išskiria garus ir sukelia kondensato susidarymą durelių viduje, kuris gali lašėti iš krosnelės.
- **Remonto ir keitimo darbai:** nebandykite krosnelės naudoti, jei ji netinkamai veikia.
- **Išorinė danga ir lempos prieiga:** niekuomet nenuimkite išorinės dangos. Tai yra labai pavojinga dėl viduje esančių aukštos įtampos dalių, kurių niekuomet negalima liesti, nes tai gali būti mirtinai pavojinga.

Jūsų krosnelėje nėra lempos prieigos gaubto. Jei lempa sugenda, nebandykite patys jos keisti. Kreipkitės į SHARP patvirtintą techninio aptarnavimo centrą.

LT



## TRIKČIŲ DIAGNOSTIKA IR ŠALINIMAS

### TRIKČIŲ NUSTATYMO IR ŠALINIMO LENTELĖ

KLAUSIMAS	ATSAKYMAS
Skersvėjis yra aplink dureles.	Kai krosnelė veikia, ertmėje cirkuliuoja oras. Durelės neužtikrina sandarios izoliacijos, todėl per dureles gali eiti oras.
Krosnelėje susidaro ir per dureles gali lašėti kondensatas.	Paprastai krosnelės vidus yra vėsesnis už gaminamą maistą, todėl gaminimo metu susidarę garai kondensuojasi ant vėsesnio paviršiaus. Garų kiekis priklauso nuo gaminame maiste esančio vandens turinio. Kai kuriuose maisto produktuose yra didesnis drėgmės kiekis, pavyzdžiui, bulvėse. Durelių stikle susidaręs kondensatas turėtų pašalinti po kelių valandų.
Mirksėjimas arba kibirkščiavimas gaminimo metu.	Kibirkščiavimas atsiranda, kai gaminimo metu metalinis objektas yra arti krosnelės ertmės. Tai gali padaryti ertmės paviršių šiurkštų, tačiau kitaip krosnelės tai nepažeidžia.
Bulvių kibirkščiavimas.	Užtikrinkite, kad iš bulvių būtų pašalintos visos akutės ir kad jos būtų perpjautos, sudėtos ant pasukamos arba karščiui atsparaus indo ar panašaus daikto.
Krosnelė gamina maistą per ilgai.	Užtikrinkite, kad būtų pasirinktas tinkamas galios lygis.
Krosnelė skleidžia triukšmą.	Gaminimo / atitirpinimo metu mikrobangų energija ĮSIJUNGIA ir IŠSIJUNGIA.
Išorinė spinta yra karšta.	Spinta gali įkaisti – neleiskite vaikams artintis prie jos.



LT-22





Tähelepanu: Teie toode on tähistatud selle sümboliga. See tähendab, et kasutatud elektri- ja elektronseadmeid ei tohiks ära visata koos tavaliste olmejäätmetega. Nende toodete jaoks on eraldi kogumissüsteem.

## A. Kasutajainfo seadmete äraviskamise kohta (eramajapidamistele)

### 1. Euroopa Liidus

Tähelepanu! Kui soovite seadmest vabaneda, palun ärge visake seda tavalisse prügikasti!

Kasutatud elektri- ja elektronseadmeid tuleb käidelda eraldi ja vastavalt õigusaktidele, mis nõuavad elektri- ja elektronseadmete õiget käitlust, taaskasutust ja ringlussevõttu.

Vastavalt liikmesriikides rakendamisele võivad EL riikides asuvad majapidamised viia oma kasutatud elektrilised ja elektroonilised seadmed tasuta selleks ette nähtud kogumispunktidest\*.

Osades riikides\* võib ka kohalik edasimüüja teie vana toote tasuta vastu võtta juhul kui te ostate temalt uue samasuguse seadme.

\*) Palun võtke täpsustamiseks ühendust oma kohaliku asutusega.

Kui teie kasutatud elektri- või elektronseadmel on patareid või akud, palun vabanege neist eelnevalt vastavalt kohalikele nõuetele.

Selle toote korrektse kõrvaldamisega aitate tagada jäätmete nõuetekohase käitluse, taaskasutuse ja ringlussevõtu ning seega vältida võimalikke kahjulikke mõjusid keskkonnale ja inimeste tervisele, mida jäätmete vale käitlus vastasel juhul kaasa võiks tuua.

### 2. Riigid väljaspool EL-i

Kui soovite sellest tootest vabaneda, võtke palun ühendust kohalike asutustega ja selgitage välja õige kõrvaldamisviis.

Šveits: kasutatud elektri- ja elektroonikaseadmed saab tagastada müüjale tasuta isegi juhul, kui te uut ei osta. Täiendavate jäätmekogumispunktide andmed on ära toodud järgmistel kodulehekülgedel [www.swico.ch](http://www.swico.ch) või [www.sens.ch](http://www.sens.ch).

## B. Info seadmete äraviskamise kohta äriklientidele.

### 1. Euroopa Liidus

Kui toodet kasutatakse äriistel eesmärkidel ja te soovite sellest vabaneda:

võtke ühendust SHARPi toodete vahendajaga, kes teavitab teid toote tagastamisvõimalustest. Võimalik, et teil tuleb tasuta toote tagastamise ja ringlussevõttuga kaasnevad kulud. Väikesemahulisi tooteid (ja väikeses koguses) võidakse vastu võtta ka teie kohalikus kogumispunktis. Hispaanias: kasutatud toodete tagasivõtmiseks võtke ühendust olemasoleva kogumissüsteemi või kohaliku omavalitsusega.

### 2. Riigid väljaspool EL-i

Kui soovite sellest tootest vabaneda, võtke palun ühendust kohalike asutustega ja selgitage välja õige kõrvaldamisviis.



## KUIDAS AHI TÖÖTAB



Mikrolained on energialained, mis on sarnased tele- ja raadiosignaalide edastamiseks.

Elektrienergia muundatakse mikrolaineenergiaks, mis suunatakse lainejuhi abil ahjuõõnsuse põhja keskele. Seejärel jaotab mikrolainete segaja mikrolained ühtlaselt õõnsuse igasse nurka.

Mikrolained ei suuda tungida läbi metalli, mistõttu on ahju õõnsus tehtud metallist ning ukse ees asub peene metallvõrk. Toiduvalmistamise ajal peegelduvad mikrolained korrapäraselt ahju õõnsuse külgedelt tagasi.

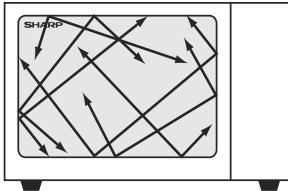

Mikrolained läbistavad toidu soojendamiseks kindlaid materjale, nagu näiteks klaasi ja plastikut. (Vt jaotist Sobivad ahjunõud leheküljel EE-18).

Vesi, suhkur ja rasv aga neelavad mikrolaineid, mis paneb neid omakorda võnkuma. Võnkumisest tingitud hõõrdumine tekitab kuumust samal moel nagu lähevad ka käed soojaks, kui neid üksteise vastu kiirelt hõõruda.

Toidu välispindu kuumutatakse mikrolaineenergiaga ning kuumus juhatakse soojusjuhtivuse abil edasi toidu sisemusse sarnaselt tavalise toiduvalmistamisega. Ühtlase kuumutamise jaoks on oluline toitu vahel peal pöörata, ümberpaigutada või segada.

Toiduvalmistamise lõppedes lõpetab ahi automaatselt mikrolainete tekitamise.

Seisuaeg on valmistamise järel oluline, kuna see võimaldab kuumusel ühtlaselt üle toidu levida.

EE



## SISUKORD

TEAVE KORREKTSE UTILISEERIMISE KOHTA .....	1
KUIDAS AHI TÖÖTAB .....	2
SISUKORD .....	3
TEHNILISED ANDMED .....	3
AHI JA TARVIKUD .....	4
JUHTPANEEL .....	5
OLULISED OHUTUSJUHISED .....	6-13
PAIGALDAMINE .....	14-15
MIKROLAINETE VÕIMSUSTASEMED .....	16
MIKROLAINETEGA TOIDUVALMISTAMINE .....	16 -17
SULATAMISJUHEND .....	17
SOBIVAD AHJUNÕUD .....	18
HOOLDAMINE JA PUHASTAMINE .....	19
TÕRGETE KÕRVALDAMINE .....	20-21



## TEHNILISED ANDMED

Mudelinimi:	R204
Vahelduvvooluvõrgu pingeline vahelduvvoolu võimsusvajadus: Mikrolained	: 230-240 V~, 50 Hz üks faas
Väljundvõimsus: Mikrolained	: 1200W
Välja lülitatud režiim (energiasäästurežiim)	: 800W (IEC 60705)
Mikrolainete sagedus	: vähem kui 1,0W
Välismõõtmed (L) x (K) x (S)** mm	: 2450MHz* (grupp 2/klass B)
Ahju sisemuse mõõtmed (L) x (K) x (S)*** mm	: 457 x 262 x 375
Ahju mahutavus	: 315 x 178 x 328
Pöördalus	: 20 liitrit***
Kaal	: ø245 mm / klaas
Ahju lamp	: umb. 12kg
	: 20 W / 230 V~

\* See toode vastab Euroopa standardi EN55011 nõuetele. Vastavalt sellele standardile on käesolev toode klassifitseeritud kui 2 grupi, B klassi seade. Grupp 2 tähendab, et seade tekitab toidu kuumtöötlemise eesmärgil sihilikult elektromagnetilise kiirguse vormis raadiosageduslikku energiat. Klass B seade tähendab, et seade on sobiv kodumajapidamistes kasutamiseks.

\*\* Sügavus ei sisalda ukse avamiskäepidet.

\*\*\* Sisemahutavus on arvestatud suurima laiuse, sügavuse ja kõrguse alusel. Tegelik toidu tarbeks kasutatav mahutavus on sellest väiksem.

PIDEVA PARENDAMISSTRATEEGIA ÜHE OSANA JÄTAME ENDALE ÕIGUSE MUUTA DISAINI JA TEHNILISI ANDMEID ILMA SELLEST EELNEVALT TEAVITAMATA.

## AHI JA TARVIKUD

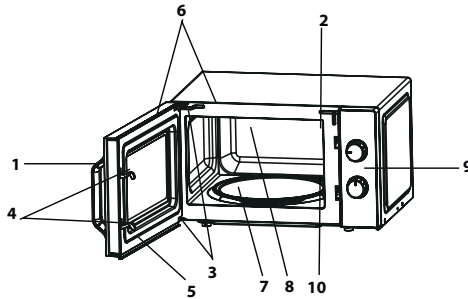

### AHI

1. Ukse käepide
2. Ahju lamp
3. Uksehinged
4. Ukse turvalukud
5. Uks
6. Ukse tihendid ja tihenduspinna
7. Pöördaluse mootorivõll
8. Ahju õõnsus
9. Juhtpaneel
10. Lainejuhi kate (MITTE EEMALDADA)
11. Toitejuhe
12. Väliskorpus

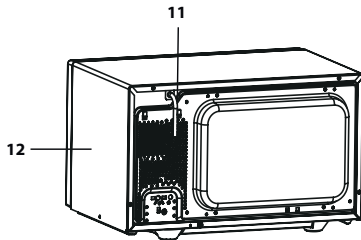

13. Pöördalus  
(klaas)

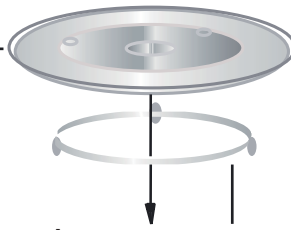

15. Ühendusmuhv

14. Pöördaluse  
tugi

### TARVIKUD:

Kontrollige, et seadmega oleksid kaasas järgmised tarvikud:

(13) Pöördalus (14) Pöördaluse tugi (15) Ühendusmuhv

Asetage rullikalus ahjupõranda keskele nii, et see saaks vabalt ümber ajami pöörelda. Seejärel asetage pöördalus rullikalusele nii, et see kindlalt ühendusele kinnitub.

Pöördaluse kahjustamise vältimiseks jälgige, et nõud ja pakendid tõstetaks ahjust eemaldamisel selliselt, et need ei puutu vastu pöördaluse serva.

**MÄRKUS:** tarvikuid tellides öelge oma edasimüüjale või SHARPi volitatud teenindusagendile detaili nimi ning mudeli nimi.

### MÄRKUSED:

- Lainejuhi kate on kergesti purunev. Ahju sisemuse puhastamisel tuleb olla ettevaatlik, et seda ei kahjustataks.
- Ahju kasutamisel peavad rullikalus ja pöördalus olema alati korralikult paigaldatud. Selliselt on võimalik põhjalik ja ühtlane toiduvalmistamine. Halvasti paigaldatud pöördalus võib teha müra, ei pruugi korralikult ringi käia ning võib tuua kaasa ahju kahjustumise.
- Toit ning toidunõud asetatakse valmistamise ajaks alati pöördalusele.



## JUHTPANEEL

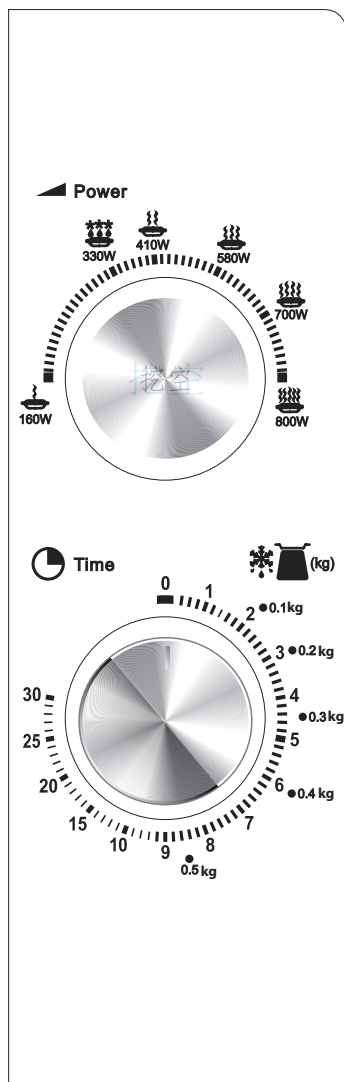

### 1. MIKROLAINETE VÕIMSUSE valimise pöördnupp

Võimsustase (vt andmeid lk EE-16)

800 W = KÕRGE

700 W = KESKMINE KÕRGE

580 W = KESKMINE

410 W = KESKMINE MADAL

330 W = SULATAMINE

160 W = MADAL

### 2. TAIMERI/ SULATAMISE valimise pöördnupp (0-30 Min/0,1-0,5 kg)

AJA/SULATAMISE JUHISEL on kaks skaalat. Väline skaala on mõeldud kaalu alusel sulatamise jaoks kg-des. Sisemist skaalat kasutatakse aja seadistamiseks.



## LUGEGE HOOLIKALT LÄBI JA HOIDKE TULEVASEKS UUESTI LÄBIVAATAMISEKS ALLES

1. Antud ahi on mõeldud kasutamiseks ainult köögi tööpinnal. Seade ei ole mõeldud köögimööblisse sisse integreerimiseks. Ärge asetage seadet kapi sisse.
2. Ahju uks muutub toiduvalmistamise käigus kuumaks. Paigutage või asetage ahi selliselt, et ahju põhi asetseks põrandast 85 cm kõrgusel või kõrgemal. Hoidke lapsed ahju uksest eemal, et vältida vastu ahju ust enese ära põletamist.
3. **HOIATUS:** ärge puudutage lamedat alust kohe pärast küpsetamist, kuna see võib olla kuum.
4. Jälgige, et ahju kohale jääks vähemalt 30 cm vaba ruumi.
5. Seda seadet võivad kasutada lapsed alates 8 eluaastast ja piiratud füüsiliste, sensorsete või vaimsete võimetega või kogemuste ja teadmisteta isikud, kui nende tegevust jälgitakse või neid on juhendatud seadme ohutu kasutamise osas ning nad mõistavad sellega seotud ohte. Lapsed ei tohi seadmega mängida. Seadet ei tohi puhastada ega hooldada lapsed, kes on nooremad kui 8 eluaastat.
6. Hoidke seade ja selle toitejuhe väljaspool nooremate kui 8 aastaste laste käeulatus.
7. **HOIATUS:** lubage lastel ilma järelvalveta ahju kasutada ainult juhul, kui neid on vastavalt juhendatud nii, et laps suudab ahju ohutult kasutada ning mõistab vale kasutamisega seotud ohte.
8. **HOIATUS:** juurdepääsetavad osad võivad kasutamise käigus muutuda kuumaks. Hoidke väikesed lapsed ohutus kauguses.
9. **HOIATUS:** kui uks või uksetihendid on kahjustatud, ei tohi ahju kasutada kuni see on kompetentse isiku poolt ära parandatud.
10. **HOIATUS:** ärge mitte kunagi ahju ise reguleerige, parandage ega muutke. Kõikidele teistele, peale asjatundjatest isikute, on igasugused hooldus- ja remonditööd,



## OLULISED OHUTUSJUHISED

millised hõlmavad mikrolainete eest kaitset pakkuva katte eemaldamist, ohtlikud.

- 11.** Kui antud seadme toitejuhe on kahjustatud, tuleb see spetsiaalse juhtme vastu välja vahetada. Juhtme peab välja vahetama volitatud SHARPi teenindusagent.
- 12. HOIATUS:** vedelikke ning teisi toiduaineid ei tohi kuumutada suletud anumates, kuna need võivad plahvatada.
- 13.** Jookide kuumutamine mikrolainetega võib viia hilisema ootamatu keema puhkemiseni, mistõttu tuleb anu- maha ettevaatlikult ümber käia.
- 14.** Ärge valmistage koorega mune ega kuumutage kõ- vaks keedetud mune mikrolaineahjus, kuna nad võivad plahvatada isegi peale mikrolaineahju välja lülitamist. Purustamata või segamata munade valmistamiseks või taaskuumutamiseks läbistage munakollased ja -valged või vastasel juhul võivad munad plahvatada. Koorige ja viilutage kõvaks keedetud munad enne nende taas- kuumutamist mikrolaineahjus.
- 15.** Kontrollige söögiriistu veendumaks, et need on sobi- likud ahjus kasutamiseks. Vt lk EE-18. Kasutage mikro- lainerežiimides ainult mikrolainete kindlaid nõusid ja söögiriistu.
- 16.** Põletuste vältimiseks tuleb lutipudelite ja lastetoidu- purkide sisu enne tarbimist segada või loksutada ning temperatuur üle kontrollida.
- 17.** Uks, väliskest, ahju sisemus, nõud, tarvikud ning eriti grilli kuumutuselemendid muutuvad kasutamise käi- gus kuumaks.
- 18.** Olge selliste piirkondade puudutamisel ettevaatlikud. Kasutage põletuste vältimiseks alati pakse ahjukindaid. Veenduge enne puhastamist, et nad pole kuumad. Plastik- või pabernõudes toitu kuumutades hoidke või- maliku süttimisohu tõttu ahjul alati silma peal.
- 19.** Suitsu tekkimisel lülitage ahi välja või eraldage voolu- võrgust ja hoidke ahju uks leekide summutamiseks su-





## OLULISED OHUTUSJUHISED



letud.

20. Puhastage ahju regulaarselt ning eemaldage kõik kogunenud toidujäägid.
21. Ahju puhtana mitte hoidmine võib viia pindade kahjustumiseni, mis võib omakorda mõjuda negatiivselt seadme elueale ning tuua kaasa ohuolukorra.
22. Ärge kasutage abrasiivseid puhastusvahendeid ega teravaid metallist kraabitsaid ahju ukseklaasi puhastamiseks, kuna need võivad kriimustada pinda, mis omakorda võib viia klaasi purunemiseni.
23. Auruga puhastajat ei tohi kasutada.
24. Uksetihendite, õõnsuse ja kõrval asuvate osade puhastamise kohta juhiste saamiseks vt lk EE-19.
25. See seade on mõeldud ainult koduses majapidamises ja sarnastes rakendustes kasutamiseks, nagu näiteks:
  - töötajate kööginurgad kauplustes, kontorites ja teistes töökeskkondades;
  - klientide poolt hotellides, motellides ning teistes majutuskeskkondades;
  - taludes;
  - ööbimise ja hommikusöögi tüüpi keskkondades.
26. **HOIATUS:** seade ja selle ligipääsetavad osad muutuvad kasutamisel kuumaks. Vältige kuumutuselementide puudutamist. Nooremad kui 8 aastased lapsed tuleb eemal hoida, kui neid pidevalt ei jälgita.
27. Kasutamise käigus muutub seade kuumaks. Vältige ahju sees asuvate kuumutuselementide puudutamist.
28. Juurdepääsetavad osad võivad kasutamise käigus muutuda kuumaks. Hoidke väikesed lapsed ohutus kauguses.

### Süttimisohu vältimine

1. **Mikrolaineahju ei tohi jätta selle töötamise ajaks järelvalveta. Liiga kõrged võimsustasemed või liiga pikad valmistamisajad võivad toidu üle kuumutada, mis oma korda võib viia süttimiseni.**
2. Pistikupesa peab alati olema kergesti kättesaadav, et

EE





## OLULISED OHUTUSJUHISED

- seadet oleks hädaolukorras võimalik lihtsalt vooluvõrgust lahti ühendada.
- 3.** Vahelduvvooluvarustus peab olema 240 V, 50 Hz, vähemalt 13 A vooluringi kaitsme või vähemalt 13 A vooluringi ahelakatkestajaga.
  - 4.** Tuleb luua ainult seda seadet teenindav eraldi vooluring.
  - 5.** Ärge pange ahju kohtadesse, kus tekib kuumust. Näiteks tavalise ahju lähedusse.
  - 6.** Ärge paigaldage ahju kõrge õhuniiskusega piirkondadesse või kohtadesse, kus võib koguneda kondensaati.
  - 7.** Ärge hoidke ega kasutage seadet välistingimustes.
  - 8.** Puhastage lainejuhi kate, ahju õõnsus, pöördalus ja rullikalus iga kasutamiskorra järel. Need peavad olema kuivad ja rasvast puhtad. Kogunenud rasv võib üle kuumeneda, hakata suitsema või süttida põlema.
  - 9.** Ärge pange kergesti süttivaid materjale ahju või ventilatsioonivahendite lähedusse.
  - 10.** Ärge katke ventilatsioonivahendeid kinni.
  - 11.** Eemaldage toidult ja toidupakenditelt kõik metallist ja traadist kinnitused jms. Metallpindadel tekkiv kaarlekk võib põhjustada süttimise.
  - 12.** Ärge kasutage mikrolaineahju fritüürimise jaoks õli kuumutamiseks. Temperatuuri ei ole võimalik kontrollida ning õli võib süttida põlema.
  - 13.** Kasutage popkorni valmistamiseks ainult spetsiaalseid mikrolaine popkornivalmistajaid.
  - 14.** Ärge kasutage ahju sisemust toidu või muude esemete hoidmiseks.
  - 15.** Kontrollige ahju käivitamise järel üle selle seadistused ja veenduge, et ahi töötab nii nagu soovitud.
  - 16.** Ülekuumenemise ja süttimise vältimiseks tuleb suure suhkru- ja rasvasisaldusega toitade, näiteks vorstide või kookide, valmistamisel või taaskuumutamisel olla äärmiselt tähelepanelik.
  - 17.** Tutvuge kasutusjuhendis vastavate näpunäidetega.



## OLULISED OHUTUSJUHISED



### Võimaliku vigastuse vältimine

#### 1. HOIATUS:

Ärge kasutage ahju, kui see on kahjustatud või selle töös on tõrkeid. Kontrollige enne kasutamist järgmisi punkte:

a) uks; veenduge, et uks sulgub korralikult ning ei ole kaardus või kõveriti;

b) hinged ja ukse turvalukud; veenduge, et nad on terved ja ei ole lahti;

c) uksetihendid ja tihendipinnad; veenduge, et need ei ole kahjustatud;

d) ahju sees või ukse pinnal; veenduge, et pindades ei ole auke;

e) toitejuhe ja -pistik; veenduge, et need ei ole kahjustatud.

2. Ärge kasutage ahju, mille uks ei ole suletud ning ärge mitte mingil moel muutke ukse turvalukke.

3. Ärge kasutage ahju, kui ukse tihendite ja tihendus-pindade vahel on kõrvalisi esemeid.

4. Ärge laske uksetihenditele ja ukse ümber asuvatele pindadele koguneda rasval või mustusel. Puhastage ahju regulaarselt ning eemaldage kõik kogunenud toidujäägid. Järgige leheküljel EE-19 peatükis „Hooldamine ja puhastamine“ toodud juhiseid.

5. SÜDAMESTIMULAATORIGA kasutajad peaksid pidama nõu oma arsti või südamestimulaatori tootjaga võimalike ettevaatusabinõude suhtes seoses mikrolaineahjudega.

EE

### Elektrilöögi võimaluse vältimine

1. Mitte mingil juhul ei tohi te eemaldada seadme välisümbrist.

2. Ärge valage ega sisestage mingeid esemeid ukseluku avadesse või ventilatsiooniavadesse. Kui sinna peaks midagi sattuma, lülitage ahi koheselt välja, tõmmake toitepistik pistikupesast ning võtke ühendust volitatud SHARPi teenindusagendiga.

3. Ärge pange toitepistikut ega -juhet vette või mõnda teise vedelikku.

4. Ärge laske toitejuhtmel rippuda üle laua või tööpinna ääre.





## OLULISED OHUTUSJUHISED

5. Hoidke toitejuhe kuumutatud pindadest, sealhulgas ahju tagaosast, eemal.
6. Ärge proovige ahju lambipirni ise vahetada ega laske ka teistel, kes ei ole SHARPi poolt volitatud elektrikud, seda teha. Juhul kui lambipirn läbi põleb, võtke palun ühendust oma edasimüüja või volitatud SHARPi teenindusagendiga.

### **Plahvatamise ja ootamatu keemaminemise vältimiseks:**

1. Ärge kasutage suletud nõusid. Eemaldage enne kasutamist kaaned ja sulgurid. Suletud nõud võivad tänu rõhu tõusule plahvatada isegi pärast ahju väljalülitamist.
2. Olge vedelike mikrolainetega töötlemisel ettevaatlikud. Kasutage laia avaga nõusid, et tekkivad mullid takistusteta välja pääseksid.

**Ärge kuumutage vedelikke kitsakaelalistes nõudes nagu näiteks lutipudelites, kuna see võib tipneda kuumutamisel sisu anumast välja purskamise ning põletuste tekkimisega.**

Keeva vedeliku ootamatu purskamise ning võimaliku põletuse vältimiseks:

1. ärge kuumutage liiga pika aja jooksul;
  2. segage vedelikku enne kuumutamist/taaskuumutamist;
  3. soovitatav on panna kuumutamise ajal vedeliku klaasist pulk või mingi muu sarnane (mitte metallist) söögiriist;
  4. laske vedelikult kuumutamise järel vähemalt 20 sekundit ahju seista, et vältida viivitusega keema paiskumist.
3. Torgake enne valmistamist läbi selliste toiduainete nagu kartulite, vorstide ja puuviljade koored ja nahad või vastasel juhul nad võivad plahvatada.

### **Põletuste vältimine**

1. Kasutage põletuste vältimiseks toidu ahjust välja võtmisel pajalappe või ahjukindaid.
2. Aurupõletuste ning keemispursete vältimiseks avage pakendid, popkornivalmistajad, ahju küpsetuskotid jms. oma näost ja kätest eemale suunatult.
3. **Põletuste vältimiseks proovige alati järele toidu**



## OLULISED OHUTUSJUHISED



**temperatuur ja segage toitu enne serveerimist. Eri-  
list tähelepanu tuleb pöörata väikelastele, lastele  
ja vanematele inimestele antava toidu ja joogi tem-  
peratuurile. Toidunõu temperatuur ei anna õiges-  
ti aimu toidu või joogi tegelikust temperatuurist;  
kontrollige toidu temperatuur alati eraldi üle.**

4. Astuge ahju ukse avamisel alati veidi tagasi vältimaks väljuvast aurust ja kuumusest tekkida võivaid põletusi.
5. Põletuste vältimiseks lõigake täidisega küpsetised peale kuumutamist auru välja laskmiseks lahti.

### **Laste poolt valesti kasutamise vältimine**

1. Ärge toetuge ega nõjatuge ahju uksele.
2. Lastele tuleb õpetada kõiki olulisi ohutusnõudeid: pa-  
jalappide kasutamist, toidu katete ettevaatlikku ära-  
võtmist, erilise tähelepanu pööramist toitu krõbedaks  
muutvatele pakenditele (näiteks ise kuumenevad ma-  
terjalid), kuna need võivad muutuda eriti kuumaks.

### **Teised hoiatused**

1. Ärge mitte mingil moel ahju muutke.
2. Ärge liigutage töötavat ahju.
3. Ahi on mõeldud ainult kodustes tingimustes toidu val-  
mistamiseks ja seadet võib kasutada ainult toidu küp-  
setamiseks. Ahi ei ole sobiv ärilistel eesmärkidel või la-  
boratoorseks kasutamiseks.

### **Ahju tõrgeteta kasutamiseks ning kahjustuste vältimiseks.**

1. Ärge laske ahjul tühjalt töötada, välja arvatud juhtudel, kus  
seda soovitab kasutusjuhend. See võib ahju kahjustuda.
2. Pruunistusnõud või isekuumenevaid materjale kasutades  
pange selle alla alati kuumuskindlast materjalist alus, näi-  
teks portselantaldrik, hoidmaks ära pöördaluse ja rullikaluse  
võimalikku kuumusest tingitud kahjustumist. Valmista-  
misjuhistes toodud eelkuumutamise aega ei tohi ületada.
3. Ärge kasutage metallist sööginõusid, mis peegeldavad  
mikrolaineid ja võivad põhjustada kaarleeki. Kasutage  
ainult selle ahju jaoks ettenähtud pöördalust ja rullika-

EE





## OLULISED OHUTUSJUHISED

lust. Ärge kasutage ahju ilma pöördaluseta.

4. Ärge pange ahju töötamise ajal ahju väliskestale mingeid esemeid.

### MÄRKUS

Kui te ei ole kindlad, kuidas oma ahju ühendada, pidage palun nõu ametliku kvalifitseeritud elektrikuga. Seadme tootja ega edasimüüja ei aktsepteeri vastutust elektriühenduste tegemise nõuetest kinni mitte pidamisest tingitud ahju kahjustuste või kehavigastuste eest. Ahju seintele ning ukse tihenditele ja tihenduspindadele võib aegajalt tekkida veeaur või veetilgad. Tegemist on normaalse nähtusega ning ei anna tunnistust mikrolainete lekkimisest või seadme rikkest.

### INTEGREERIMISKOMPLEKT

Sellele mudelile ei ole olemas integreerimiskomplekti. See ahi on mõeldud ainult tööpinnal kasutamiseks.



## PAIGALDAMINE



1. Eemaldage ahju sisemusest kõik pakkematerjalid ja eemaldage mikrolaineahju korpuse pinnal leiduda võib kile. Kontrollige ahju tähelepanelikult võimalike kahjustusmärkide suhtes.
2. Asetage ahi kindlale, tasasele pinnale mis on piisavalt tugev, et kanda ahju kaalu ning ahjus valmistatava raskeima eseme kaalu. Ärge asetage ahju kappi.
3. Valige tasane pind, kus on sisse- ja väljalaskeavadele piisavalt vaba ruumi. Seadme tagapind tuleb paigutada vastu seina.
  - Ahju ja kõrval asuvate seinte vahele peab jääma vähemalt 20 cm vaba ruumi.
  - Jätke ahju kohale vähemalt 30 cm vaba ruumi.
  - Ärge eemaldage ahju all asuvaid jalgu.
  - Sisse- ja/või väljalaskeavade ummistamine võib ahju kahjustada.
  - Asetage ahi raadiotest ja teleritest võimalikult kaugemale. Mikrolainete töötamine võib põhjustada häireid raadio- ja telesaadete vastuvõtuks.

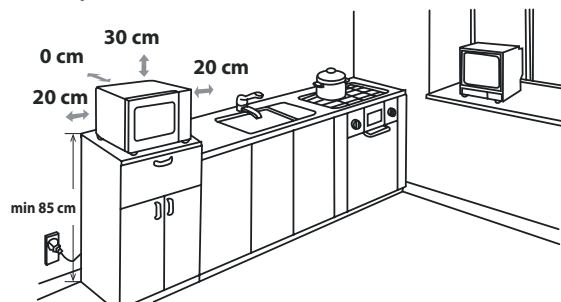

4. Ahju uks muutub toiduvalmistamise käigus kuumaks. Paigutage või asetage ahi selliselt, et ahju põhi asetseks põrandast 85 cm kõrgusel või kõrgemal. Hoidke lapsed ahju uksest eemal, et vältida vastu ahju ust enese ära põletamist.

5. Ühendage ahju pistik kindlalt standardsesse (maanda-

EE





## PAIGALDAMINE

tud) pistikupesasse.

**HOIATUS:** ärge asetage ahju kohtadesse, kus tekitatakse kuumust, suurt õhuniiskust või niiskust (näiteks tavalise ahju lähedale või peale) või kergesti süttivate materjalide lähedale (näiteks kardinal).

Ärge ummistage ega katke kinni õhutusavasid.

Ärge asetage ahju peale esemeid.

### ELEKTRIÜHENDUS

- Ärge laske toitejuhtmel ega pistikul puutuda kokku veega.
- Sisestage pistik korralikult pesasse.
- Ärge ühendage samasse pesasse adapterpistiku abil teisi elektriseadmeid.
- Kui toitejuhe on kahjustatud, peab selle võimalike ohtude vältimiseks vahetama välja Sharpi heakskiidetud hooldus-  
sasutus või sama kvalifikatsiooniga isik.
- Pistikut pistikupesast eemaldades haarake alati pistikust ja mitte kunagi juhtmest, kuna see võib kahjustada toite-  
juhet ja pistiku sees olevaid ühendusi.
- Kui teie ahjuga kaasas olev pistik on eemaldatavate juht-  
mete tüüpi, eemaldage juhul, kui teie majapidamise pis-  
tikupesa kaasas oleva pistikuga ei sobi, ettenähtud moel  
pistik (ärge lõigake ära).
- Kui pistiku juhtmeid aga ei ole võimalik vahetada, tuleb  
pistiku ja pistikupesa omavahelise mittesobivuse korral  
pistik juhtme küljest ära lõigata.



**HOIATUS: SEADE PEAB OLEMA MAANDATUD**

## MIKROLAINETE VÕIMSUSTASEMED



Valida saab 6 erineva mikrolainete võimsustaseme vahel.

Mikrolainete võimsustaset muudetakse mikrolainete energia sisse ja välja lülitamisega. Muude kui KÕRGE (100%) võimsustasemetel kasutamisel on kuulda, kuidas mikrolaineenergia toidu küpsemise ja sulamise ajal sisse ja välja pulsseerub.

Üldjuhul kehtivad järgmised soovitusel.

**800 W** = KÕRGE – kasutatakse kiireks valmistamiseks või ülessoojendamiseks, näiteks hautiste, kuumade jookide, köögiviljade jms puhul.

**700 W** = KESKMINE KÕRGE kasutatakse tihedamate toiduainete pikemaajalise valmistamise korral, nagu näiteks koodid, lihalõigud aga ka õrnemate toitude, näiteks keekside korral. Sellise madalama võimsustaseme juures küpseb toit ühtlaselt ilma külgedelt üleküpsemata

**580 W** = KESKMINE tihedate toitude (näiteks loomalihahautise) puhul, mis nõuavad tavalise valmistamise juures pikemat

valmistamisega, on liha õrna struktuuri säilitamiseks soovitatav kasutada just seda võimsustaset

**410 W** = KESKMINE MADAL – see seadistus on suurepärase riisi, pasta ja klimpide madalal kuumusel valmistamiseks ja munarõa valmistamiseks.

**330 W** = SULATAMINE – valige sulatamise jaoks see võimsusvalik, et tagada toidu ühtlane üles sulamine.

**160 W** = MADAL – ettevaatlikuks sulatamiseks, näiteks kreemikookide või saiakeste puhul.

## MIKROLAINETEGA TOIDUVALMISTAMINE



1. Valmistage toiduained ette ja paigutage sobivasse nõusse (vt jaotist „SOBIVAD AHJU-NÕUD“ lk EE-18). Asetage toit/toidunõu otse pöördaluse keskele. Sulgege uks.
2. Pöörake **MIKROLAINETE VÕIMSUSE** valimise pöördnupp soovitud väärtusele st ühele kuuest mikrolainete võimsustasemest.
3. Pöörake **TAIMERI/SULATAMISE** valimise pöördnupp soovitud toiduvalmistamise/sulatamise ajale ja ahi hakkab automaatselt tööle.
4. Kui toiduvalmistamine/sulatamine on lõpule jõudnud, naaseb **TAIMERI/SULATAMISE** valimise pöördnupp tagasi „0“-asendisse ja kostub helisignaali. Ahju lamp kustub automaatselt ja pöördalus lõpetab pöörlemise. Avage ahju uks, võtke toit/toidunõu hoolikalt välja. Jätke toit vastavalt vajadusele veel järelevalvima.

EE

### TOIDUVALMISTAMISE SOOVITUSED

Ahju käivitumisel süttib ahju lamp põlema ning pöördalus hakkab pöörlema päripäeva.

Kui soovite lõpetada toiduvalmistamist enne valmistamisaja lõppu, pöörake **TAIMERI/SULATAMISE** valimise pöördnupp tagasi asendisse „0“ (väljas) või avage ahju uks. Ahju ust võib valmistamise ajal igal ajal avada. Toiduvalmistamise jätkamiseks sulgege ahju uks. Kui soovite valmistamise ajal valmistamisega muuta, pöörake lihtsalt **TAIMERI/SULATAMISE** valimise pöördnupp soovitud uuele seadele.

Vähem kui 3 minutit valmistades/sulatades pöörake **TAIMERI/SULATAMISE** valimise pöördnupp üle 10 minuti märgise ja seejärel tagasi soovitud seadele. Taimer töötab seejärel suurema täpsusega.

Võimsustaseme muutmiseks toiduvalmistamise ajal pöörake **MIKROLAINETE VÕIMSUSE** valimise pöördnupp soovitud asendisse.



## MIKROLAINETEGA TOIDUVALMISTAMINE

### HOIATUS:

Pöörake **TAIMERI/SULATAMISE** valimise pöördnupp toiduvalmistamise lõpul kindlasti „0“ asendisse. Vastasel juhul jätkab ahi ahju ukse sulgemisel automaatselt töötamist.

### TÄHELEPANU:

Kui te valmistate toitu standardaja jooksul ainult võimsusega 800 W, vähendab ahi ülekuumenemise vältimiseks automaatselt võimsust. (Mikrolainete võimsustaset vähendatakse).



## SULATAMISJUHEND

Juhendi eesmärk on muuta konkreetsete toitude sulatamine lihtsamaks.

Ahju saab kasutada: kanatükide, kala (tervete või fileede), hakkliha ja vorstide sulatamiseks.

**Näide:** 0,4 kg kanalõikude sulatamine:

1. Asetage kanalõigud mikrolaineahjus kasutamiseks sobivale taldrikule ja pange taldrik ahju pöördalusele.
2. Pöörake **MIKROLAINETE VÕIMSUSE** valimise pöördnupp asendisse **SULATAMINE**.
3. Pöörake **TAIMERI/ SULATAMISE** valimise pöördnupp 0,4 kg asendisse. Ahi alustab viivitamatult töötamist. Pöörake kanatükid sulatamise käigus 1-2 korda ümber.
4. Sulatamise järel katke toit fooliumiga ning jätke kuni sulamise lõpuni seisma.

**MÄRKUS.** Sulatamise kestus põhineb standardtingimustel. Kontrollige sulatamise tulemusi ja reguleerige vajaduse korral sulatamisega.

## SOBIVAD AHJUNÕUD



Mikrolaineahjus toidu valmistamiseks/sulatamiseks peab mikrolainete energia suutma toidu läbistamiseks tungida läbi anuma.

Seetõttu on oluline valida valmistamiseks sobiv nõu.

Ümmargused/ovaalsed nõud on paremad, kui ruudu/ristküliku kujulised nõud, kuna toit kipub nõu nurkades üle küpsema. Alljärgnevalt on toodud ära erinevad kasutatavad toidunõud.

Toidunõu	Mikrolaine-kindel	Märkused
Alumiiniumfoolium Fooliumnõud	✓ / ✗	Toidu ülekuumenemise eest kaitsmiseks saab kasutada väikesi alumiiniumitükke. Hoidke foolium vähemalt 2 cm kaugusel ahju seintest võimaliku kaarleegi vältimiseks. Fooliumist nõusid ei soovitata, kui tootja, näiteks Microfoil®, seda just ette ei näe; järgige täpselt antud juhiseid.
Pruunistamisnõud	✓	Pidage alati kinni tootja juhistest. Ärge ületage ettenähtud kuumutamisaegu. Olge väga ettevaatlikud, kuna sellised nõud muutuvad väga kuumaks.
Portselan ja keraamika	✓ / ✗	Portselan, savist nõud ja glasuuritud savinõud on tavaliselt kasutamiseks sobivad, välja arvatud metallist kaunistustega nõud.
Klaasnõud, näiteks Pyrex®	✓	Ettevaatlik tasub olla õhukeste klaasnõude kasutamisel, kuna need võivad järsu kuumutamise korral puruneda või mõraneda.
Metall	✗	Mikrolainetega valmistamisel ei ole soovitatav kasutada metallist nõusid, kuna see võib tuua kaasa süttimise.
Plastik/polüstüreen, näiteks kiirtoidu pakendid	✓	Tasub olla ettevaatlik, kuna mõned nõud koolduvad, sulavad või muudavad värvi kõrgetel temperatuuridel.
Toidukile	✓	Ei tohiks puutuda vastu toitu ning auru välja laskmiseks tuleb kile läbistada.
Külmutus-/küpsetuskotid	✓	Peavad olema auru väljalaskmiseks läbi torgatud. Veenduge, et kotid on mikrolainetega kasutamiseks sobivad. Ärge kasutage plastikust või metallist kinnitusi, kuna need võivad sulada või kaarleegi tõttu süttida.
Pabertaldrikud/tassid ja köögipaber	✓	Kasutage ainult soojendamiseks või niiskuse sidumiseks. Tähelepanelik tasub olla ülekuumenemise suhtes, kuna materjal võivad süttida.
Õlgedest ja puidust nõud	✓	Ärge jätke ahju nende materjalide kasutamisel järelvalveta, kuna ülekuumenemine võib tuua kaasa süttimise.
Ümbertöödeldud paber ja ajalehepaber	✗	Võib sisaldada metalliosi, mis võivad põhjustada kaarleeki ning viia süttimiseni.



### HOIATUS

**Toidu kuumutamisel plastik- või paberpakendis tuleb võimaliku süttimisohu tõttu ahju jälgida.**

EE



## HOOLDAMINE JA PUHASTAMINE

**ETTEVAATUST: ÄRGE KASUTAGE MIKROLAINE AHJU PUHASTAMISEKS KAUBANDUSES SAADAVAD AHJUPUHASTEID, AURUPUHASTEID, ABRASIIVE, TUGEVAOIMELISI PUHASTUSVAHENDEID, NAATRIUMHÜDROKSIIDI SISALDAVAID VAHENDEID EGA KÜÜRIMISPATJU. PUHASTAGE AHJU REGULAARSELT JA EEMALDAGE KÕIK TOIDUSETTED - Hoidke ahi puhtana või ahju pinnad võivad kahjustuda. Mittepuhastamine võib avaldada negatiivset mõju seadme tööelele ja võib potentsiaalselt tuua kaasa ohtliku olukorra.**

### Ahju välispinnad

Ahju välispindu saab lihtsalt puhastada õrnatoimelise seebi ja veega. Pühkige seebi jäägid kindlasti niiske lapiga ära ning kuivatage seadme välispind pehme käterätikuga.

### Juhtpaneel

Juhtpaneeli deaktiveerimiseks avage enne puhastamist seadme uks.

Juhtpaneeli puhastamisel tuleb olla ettevaatlik. Kasutades ainult vees niisutatud lappi pühkige paneeli õrnalt kuni see puhtaks saab. Vältige suurte veekoguste kasutamist. Ärge kasutage mingeid keemilisi või abrasiivseid puhastusvahendeid.

### Ahju sisepinnad

1. Ahju puhastamiseks pühkige iga kasutamise järel, kui ahi on veel soe, kõik pritsmed või maha läinud toit pehme lapi või švamiga ära. Tugevamate plekkide puhul kasutage lahjat seebilahust ning pühkige niiske lapiga mitu korda kuni kõik plekid on eemaldatud. Ärge eemaldage lainejuhi katet.

2. Jälgige, et lahja seebilahus ega vesi ei tungiks seintes asuvasse väikestes ventilatsioonivahendesse, mis võiks ahju kahjustada.

3. Ärge kasutage ahju sisepindade puhastamiseks pihustitüüpi puhastusvahendeid. Hoidke lainejuhi kate alati puhtana.

Lainejuhi kate on ehitatud õrnast materjalist ning selle puhastamisel tuleb olla eriti ettevaatlik (järgige eeltoodud puhastusjuhust).

**MÄRKUS:** liigintensiivne leotamine võib viia lainejuhi katte lagunemiseni.

Lainejuhi kate on kuluartikkel ning ilma regulaarse puhastamiseta tuleb see välja vahetada.

### Pöördalus ja rullikalus

Eemaldage ahjust pöördalus ja rullikalus.

Peske pöördalust ja rullikalust lahjas seebivees. Kuivatage pehme lapiga. Nii pöördalust, kui rullikalust võib pesta nõudepesumasinas.

### Uks

Kogu mustuse kõrvaldamiseks tuleb pehme, niiske lapiga puhastada regulaarselt ukse mõlemat külge, ukse tihendeid ning kõrval asuvaid pindu. Ärge kasutage ukseklaasi puhastamiseks tugevatoimelisi abrasiivseid puhastusvahendeid või teravaid metallkraabitsaid kuna need võivad põhjustada klaasi purunemise.

**MÄRKUS:** auruga puhastajat ei tohi kasutada.

### Puhastamisnõuanne - ahju hõlpsamaks puhastamiseks

Asetage kaussi pool sidrunit, lisage 300 ml vett ning kuumutage 100% võimsuse juures 10-12 minutit.

Pühkige ahi pehme ja kuiva lapiga puhtaks.

## TÖRGETE KÕRVALDAMINE



Kui teile tundub, et ahi ei tööta korralikult, saate te enne tehniku väljakutsumist teostada ise mitmeid lihtsaid kontrollimisi. Nii ei ole lihtsamate rikete puhul vaja teha mittevajalikke kõnesid.

Tehke järgmine lihtne kontrollimine:

Asetage pool tassi vett pöördalusele ja sulgege ahjuuks.

Programmeerige ahi kuumutama 1 minuti jooksul 100% mikrolainete võimsusega.

1. Kas ahju valgusti süttib ahju töötamise ajal?
2. Kas pöördalus pöörleb?
3. Kas jahutusventilaator töötab? (Asetage kontrollimiseks käsi ventilatsioonivadde kohale.)
4. Kas 1 minuti möödudes kostub helisignaal?
5. Kas tassis olev vesi on kuum?

Kui vastus kõigile küsimustele on „EI“, kontrollige, kas ahi on korralikult vooluvõrku ühendatud ja kaitse ei ole läbi põlenud. Kui mõlemad on korras, uurige lähemalt järgnevat tõrkekõrvaldustabelit.

### HOIATUS:

**Ärge mitte kunagi reguleerige, remontige ega muutke ahju iseseisvalt. Peale SHARPi koolitatud tehnikute on kõigile teistele hooldus- ja parandustööde teostamine ohtlik. See on oluline, kuna tööde tegemiseks võib olla vajalik eemaldada katteid, mis kaitsevad mikrolaineenergia eest.**

- Töötamise ajal kaitseb uksetihend mikrolainete väljapääsemise eest, kuid see ei ole õhukindel tihend. Ukse ümber veetilkade nägemine või õrna või sooja õhu liikumine on tavaline nähe. Suure niiskussisaldusega toidust tuleb auru, mis kondenseerub ukse sisepinnal ja võib ahjust välja tilkuda.
- **Remondid ja muutmised:** ärge kasutage ahju, kui see ei tööta korralikult.
- **Väliskorpus ja juurdepääs valgustile :** ärge eemaldage väliskatet. See on väga ohtlik, kuna seadme sees on kõrgepingega pingestatud detaile. Nende puudutamine võib olla surmav.  
Teie ahjul puudub kate valgustile juurdepääsemiseks. Lambi ribist minemise korral ärge üritage lampi iseseisvalt parandada vaid pöörduge ametlikku SHARPI teenindusse.

EE



## TÕRGETE KÕRVALDAMINE

### TÕRGETE KÕRVALDAMISE TABEL

KÜSIMUS	VASTUS
Ukse ümber on tunda õhu liikumist.	Ahju töötamise ajal liigub õhk ahju sisemuses. Ahju ukse tihend ei ole õhutihe ja osa õhku võib ukse vahelt välja pääseda.
Ahjus tekkib kondensaat, mis võib uksest välja tilkuda.	Üldiselt on ahju sisemus valmistatavast toidust jahedam ja toiduvalmistamise käigus tekkiv aur kondenseerub külmatel pindadel. Tekkiva auru kogus sõltub valmistatavast toidust. Osadel toiduainetel, näiteks kartulitel, on väga suur niiskussisaldus. Ukseklaasi vahele jäänud niiskus peaks mõne tunni möödudes hajuma.
Valmistamise ajal on ahju sisemuses näha sädemeid või kaarleeki.	Kaarleek tekkib siis, kui metallist ese satub toiduvalmistamise ajal liiga lähedale ahju seinale. See võib muuda ahju sisepinna krobeliseks, kuid ei kahjusta ahju mingil muul moel.
Kaarduvad kartulid.	Veenduge, et kartulitelt on eemaldatud kõik „silmad“ ja et kartulikoore oleks läbistatud. Asetage kartulid otse pöördalusele, kuumuskindlale vorminõule vms-le.
Ahi küpsetab liiga aeglaselt.	Veenduge, et valmistamiseks on valitud õige võimustase.
Ahjust kostub müra.	Mikrolaineenergia lülitub küpsetamise/sulatamise ajal sisse ja välja.
Väliskorpus on kuum.	Korpus võib puudutamisel kuum olla – hoidke lapsed seadmest eemal.



EE

EE-22





Atenție: Produsul dumneavoastră este marcat cu acest simbol. Simbolul indică faptul că produsele electrice și electronice uzate nu trebuie amestecate cu deșeurile menajere. Pentru aceste produse există un sistem de colectare separată.

## **A. Informații pentru utilizatori privind casarea (gospodării)**

### **1. În Uniunea Europeană**

Atenție: Dacă doriți să aruncați acest dispozitiv, acesta nu poate fi tratat ca un reziduu menajer!

Echipamentele electrice și electronice uzate trebuie tratate separat și în concordanță cu legislația în vigoare referitoare la tratarea, recuperarea și reciclarea corespunzătoare a echipamentelor electrice și electronice uzate.

După implementarea în țările membre, gospodăriile din Uniunea Europeană pot returna gratuit echipamentele electrice și electronice uzate la punctele adecvate de colectare\*.

În unele țări\*, produsele uzate pot fi preluate gratuit de furnizorul local în momentul cumpărării unui produs nou similar.

\*) Pentru mai multe detalii, vă rugăm să contactați autoritățile locale. Dacă echipamentul dumneavoastră electronic sau electric uzat are baterii sau acumulatori, vă rugăm să le tratați separat conform cerințelor locale.

Prin tratarea corectă a acestui produs ajutați ca deșeurii să se aplice tratamentul necesar, să fie recuperat sau reciclat. În acest mod ajutați la prevenirea potențialelor efecte negative asupra mediului sau a sănătății oamenilor, care ar putea apărea prin tratarea necorespunzătoare a deșeurilor.

### **2. În alte țări din afara UE**

Dacă doriți să eliminați acest produs, vă rugăm să contactați autoritățile locale și să întrebați care este modul corect de tratare.

Pentru Elveția: echipamentele electrice sau electronice uzate pot fi returnate gratuit furnizorului, chiar dacă nu cumpărați un produs nou. Lista punctelor de colectare poate fi găsită la adresa [www.swico.ch](http://www.swico.ch) sau [www.sens.ch](http://www.sens.ch).

## **B. Informații despre aruncare pentru întreprinderi**

### **1. În Uniunea Europeană**

Dacă acest produs este utilizat în scopuri de afaceri și doriți să-l eliminați:

Vă rugăm să contactați distribuitorul SHARP, care vă va informa despre preluarea produsului. Este posibil să fiți taxat pentru costurile generate de preluare și reciclare. Produsele mici (și cantitățile mici) pot fi preluate de către centrele locale de colectare. Pentru Spania: Vă rugăm să contactați sistemul de colectare stabilit sau autoritatea locală pentru preluare a produselor uzate.

### **2. În alte țări din afara UE**

Dacă doriți să eliminați acest produs, vă rugăm să contactați autoritățile locale și să întrebați care este modul corect de tratare.



## CUM FUNCȚIONEAZĂ CUPTORUL DUMNEAVOASTRĂ



Microundele sunt valuri de energie, similare semnalelor de TV și radio.

Energia electrică este transformată în energie de microunde, care este îndreptată în partea de jos a mijlocului interiorului cuptorului, printr-un ghidaj de microunde. Apoi, agitatorul cu microunde distribuie energia microundelor în fiecare colț al interiorului cuptorului, uniform.

Microundele nu pot trece prin metal, de aceea interiorul cuptorului este fabricat din metal, iar ușa este protejată cu un film metallic.

În timpul gătirii, microundele sunt reflectate de pereții interiori ai cuptorului și se deplasează la întâmplare.

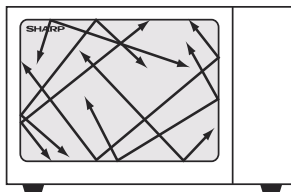

Microundele pot trece prin anumite materiale, cum ar fi sticla și plasticul, pentru a încălzi mâncarea. (Consultați „Vase Adecvate”, la pagina RO-18).

Apa, zahărul și grăsimea din alimente absorb microundele, de aceea vibrează. Se va produce căldură datorită frecării, în același mod în care mâinile sunt încălzite prin frecare.

Zonele exterioare ale alimentelor sunt încălzite de energia microundelor, apoi căldura pătrunde în interior prin conducție ca și în cazul preparării convenționale. Este important să întoarceți, să rearanjați sau să amestecați pentru o încălzire uniformă.

După încheierea gătirii, cuptorul se va opri automat din producerea de microunde. Timpul de așteptare după preparare este necesar deoarece căldura se distribuie uniform în alimente.

RO



## CUPRINS

INFORMAȚII DESPRE ELIMINAREA CORECTĂ .....	1
CUM FUNCȚIONEAZĂ CUPTORUL DUMNEAVOASTRĂ .....	2
CUPRINS .....	3
SPECIFICAȚII .....	3
CUPTORUL ȘI ACCESORIILE .....	4
PANOUL DE COMANDĂ .....	5
INSTRUCȚIUNI IMPORTANTE DE SIGURANȚĂ .....	6-13
INSTALARE .....	14-15
NIVELURILE DE PUTERE ALE MICROUNDELOR .....	16
GĂTIRE CU MICROUNDE .....	16 -17
GHID DE DECONGELARE .....	17
VASE ADECVATE .....	18
ÎNTREȚINERE ȘI CURĂȚARE .....	19
DEPANARE .....	20-21



## SPECIFICAȚII

Denumire model:	R204
Tensiune c.a.	: 230-240 V~,50 Hz monofazic
Putere c.a. necesară:   Microunde	: 1200W
Putere ieșire:            Microunde	: 800W (IEC 60705)
Modul Oprit (Mod de economi- sire a energiei)	: sub 1 W
Frecvență microunde	: 2450MHz* (grup 2 / clasa B)
Dimensiuni exterioare (lățime) x (înălțime) x (adânci- me)** mm	: 457 x 262 x 375
Dimensiuni cavitate (lățime) x (înălțime) x (adânci- me)*** mm	: 315 x 178 x 328
Capacitatea cuptorului	: 20 litri***
Platou rotativ	: ø 245 mm/sticlă
Greutate	: aprox. 12kg
Lampa cuptorului	: 20 W/230 V~

\* Acest produs respectă cerințele standardului european EN55011. În conformitate cu acest standard, produsul este clasificat drept echipament din Clasa B Grup 2. Echipament din Grupul 2 înseamnă că echipamentul generează intenționat energie cu frecvență radio sub formă de radiații electromagnetice pentru încălzirea alimentelor. Echipament din Clasa B înseamnă că acesta este destinat uzului casnic.

\*\* Adâncimea nu include mânerul de deschidere a ușii.

\*\*\* Capacitatea internă este calculată prin măsurarea lungimii, adâncimii și înălțimii maxime. Capacitatea actuală pentru alimente este mai mică.

DATORITĂ POLITICII DE ÎMBUNĂȚĂIRE CONTINUĂ, NE REZERVĂM DREPTUL DE A MODIFICA PROIECTUL ȘI SPECIFICAȚIILE FĂRĂ UN ANUNȚ PREALABIL.

## CUPTORUL ȘI ACCESORIILE

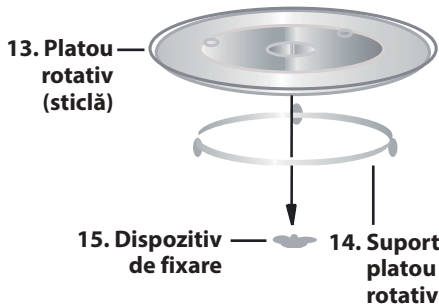
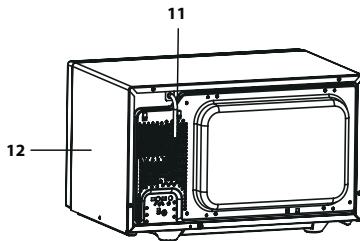
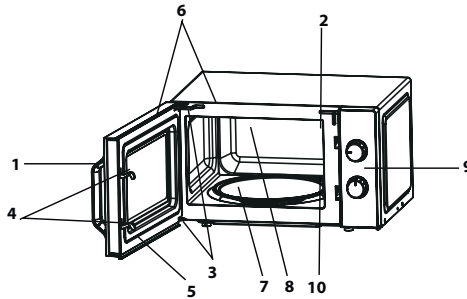

### CUPTORUL

1. Mâner de deschidere a ușii
2. Lampa cuptorului
3. Balamale
4. Încuietori de siguranță pentru ușă
5. Ușă
6. Garnituri de etanșare și suprafețe de etanșare
7. Axul motorului platoului rotativ
8. Spațiul interior al cuptorului
9. Panoul de comandă
10. Capacul ghidajului de unde (NU ÎNDEPĂRTAȚI)
11. Cablu de alimentare
12. Carcasa exterioră

### ACCESORII:

Verificați dacă următoarele accesorii au fost livrate:

(13) Platou rotativ (14) Suport platou rotativ (15) Dispozitiv de fixare  
Amplasați suportul platoului rotativ pe partea centrală a bazei cuptorului astfel încât acesta să se rotească liber în jurul dispozitivului de fixare. Apoi, așezați platoul rotativ pe suportul platoului rotativ astfel încât acesta să se fixeze bine pe suport.

Pentru a evita avarierea platoului, asigurați-vă că vasele și recipientele sunt ridicate uniform de pe marginea platoului atunci când sunt scoase din cuptor.

**NOTĂ:** atunci când comandați accesorii, precizați furnizorului sau punctului de service autorizat SHARP următoarele: numele părții componente și numele modelului.

### OBSERVAȚII:

- Capacul ghidajului de unde este fragil. Interiorul cuptorului trebuie curățat cu mare grijă pentru a nu avaria unitatea.
- Utilizați cuptorul numai cu platoul rotativ și cu suportul platoului fixate corect. Dacă platoul rotativ nu a fost fixat bine, acesta se poate balansa sau se poate opri din rotire, ceea ce poate duce la avarierea cuptorului.
- Când gătiți, toate alimentele și recipientele cu alimente se vor amplasa întotdeauna pe platoul rotativ.



## PANOUL DE COMANDĂ

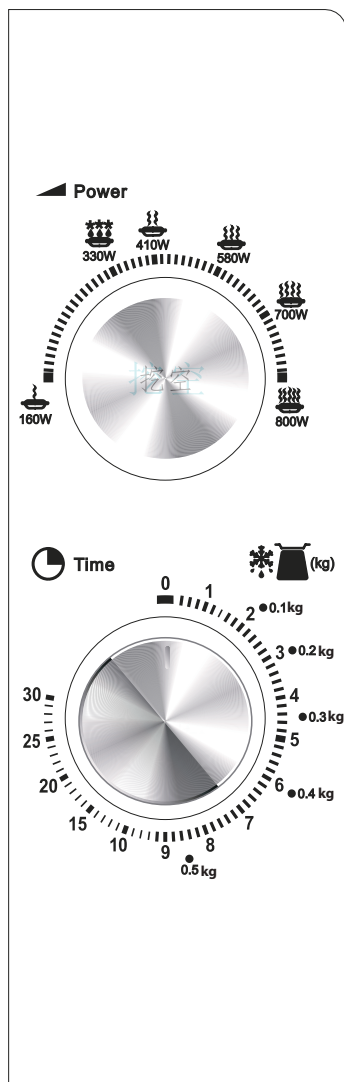

### 1. Butonul rotativ PUTERE MICROUND

Nivel de putere (Consultați detaliile de la pagina RO-16)

800 WAȚI = ÎNALT

700 WAȚI = MEDIU ÎNALT

580 WAȚI = MEDIU

410 WAȚI = MEDIU SCĂZUT

 330 WAȚI = DECONGELARE

160 WAȚI = SCĂZUT

### 2. Butonul rotativ TEMPORIZATOR/ DECONGELARE

(0-30 min/0,1-0,5 kg)

GHIDUL DE TIMP/DECONGELARE

prezintă două scale. Scala exterioră este pentru decongelarea în funcție de greutatea în kg. Scala interioară este utilizată pentru setarea timpului.



## INSTRUCȚIUNI IMPORTANTE DE SIGURANȚĂ



### CITIȚI CU ATENȚIE ȘI PĂSTRAȚI PENTRU CONSULTARE ULTERIOARĂ

1. Acest cuptor este destinat numai pentru utilizarea pe blat. Cuptorul nu poate fi incorporat într-o unitate de bucătărie. Nu așezați cuptorul în dulap.
2. Ușa cuptorului se poate încinge în timpul gătirii. Așezați sau montați cuptorul astfel încât partea de jos a cuptorului să fie cu 85 cm deasupra podelei. Feriți copiii de ușă pentru a preveni arsurile corporale.
3. **AVERTIZARE:** Nu atingeți tava plată imediat după utilizare, deoarece aceasta ar putea fi fierbinte.
4. Asigurați-vă că există minim 30 cm de spațiu liber deasupra cuptorului.
5. Acest aparat poate fi utilizat de copii cu vârsta de cel puțin 8 ani și de persoane cu capacități fizice, senzoriale sau mentale reduse, sau fără experiență și cunoștințe, decât dacă acestea sunt supravegheate sau instruite cu privire la utilizarea în siguranță a unității și dacă înțeleg riscurile aferente. Copiii nu trebuie să se joace cu aparatul. Curățarea și întreținerea nu trebuie să fie efectuate de către copii, cu excepția cazurilor în care au o vârstă mai mare de 8 ani și sunt supravegheați.
6. Nu permiteți accesul copiilor mai mici de 8 ani în apropierea aparatului electrocasnic și al cablului acestuia.
7. **AVERTIZARE:** Lăsați copiii să utilizeze cuptorul fără supraveghere numai atunci când aceștia au primit instrucțiuni adecvate, astfel încât să poată utiliza cuptorul în siguranță și să înțeleagă pericolele utilizării neadecvate.
8. **AVERTIZARE:** Părțile accesibile se pot înfierbânta în timpul utilizării. Feriți copiii mici de aceste situații.
9. **AVERTIZARE:** În cazul avarierii ușii sau a dispozitivelor de etanșare, cuptorul nu poate fi utilizat până la repararea acestuia de către o persoană specializată.
10. **AVERTIZARE:** Nu ajustați, reparați sau modificați sin-

RO





## INSTRUCȚIUNI IMPORTANTE DE SIGURANȚĂ

guri cuptorul. Este periculos ca altcineva în afară de persoanele competente să realizeze reparații, care necesită îndepărtarea carcasei care protejează împotriva expunerii la energia microundelor.

11. În cazul avarierii cablului de alimentare, acesta trebuie înlocuit cu un cablu special. Înlocuirea poate fi realizată numai de către un agent de service autorizat SHARP.
12. **AVERTIZARE:** Lichidele și alimentele nu pot fi încălzite în vase etanșe, deoarece pot exploda.
13. Încălzirea la microunde a băuturilor poate duce la fierberea eruptivă a acestora, de aceea vasele trebuie manevrate cu grijă.
14. Nu preparați ouăle în coajă, ori ouă fierte întregi, deoarece acestea pot exploda chiar și după ce s-a încheiat gătitrea. Pentru a prepara sau reîncălzi ouăle nepreparate, înțeptați gălbenușul și albușul, pentru a elimina riscul ca acestea să explodeze. Curățați și tăiați ouăle fierte tari înainte de a le reîncălzi în cuptorul cu microunde.
15. Ustensilele trebuie verificate dacă pot fi utilizate în cuptorul cu microunde. Consultați pagina RO-18. Utilizați numai vase și ustensile sigure pentru modurile cuptorului cu microunde.
16. Conținutul sticlelor pentru hrănirea sugarilor sau a borcanelor cu mâncare pentru copii trebuie amestecate sau agitate, iar temperatura trebuie verificată înainte de consumare pentru a preveni arsurile.
17. În timpul utilizării, ușa, carcasa exterioară, cavitatea cuptorului, vasele, accesoriile și, în special, elementele de încălzire a grătarului devin foarte fierbinți.
18. Evitați atingerea acestor zone. Pentru a preveni arsurile, utilizați întotdeauna mănuși groase pentru cuptor. Înainte de curățare, asigurați-vă că acestea nu sunt fierbinți. În timpul încălzirii mâncării în vase din plastic sau hârtie, țineți cuptorul sub observație. Există posibilitatea aprinderii vaselor.





## INSTRUCȚIUNI IMPORTANTE DE SIGURANȚĂ



19. Dacă iese fum, opriți sau deconectați aparatul și lăsați ușa închisă pentru a opri eventualul incendiu.
20. Curățați cuptorul la intervale regulate de timp și îndepărtați resturile de alimente de pe el.
21. Nerespectarea instrucțiunilor de curățare a cuptorului poate duce la o deteriorare a suprafeței acestuia, care poate afecta durata de viață a aparatului și chiar genera situații posibil periculoase.
22. Nu utilizați substanțe de curățare abrazive și dure sau raclete metalice ascuțite pentru curățarea sticlei de pe ușa cuptorului, deoarece se poate zgâria suprafața, ceea ce poate duce la spargerea sticlei.
23. Nu utilizați dispozitive de curățare pe bază de aburi.
24. Consultați instrucțiunile de curățare a garniturilor ușii, a cavităților și a componentelor adiacente, la pagina RO-19.
25. Acest aparat este destinat utilizării în gospodărie și în aplicații similare, precum:
  - zonele destinate personalului din bucătărie, personalul magazinelor, birourilor și pentru alte medii de lucru;
  - clienții hotelurilor, motelurilor și alte medii de tip rezidențial;
  - ferme;
  - medii de tip bed and breakfast (cazare cu mic dejun).
26. **AVERTIZARE:** Aparatul și părțile accesibile ale acestuia devin fierbinți în timpul utilizării. Trebuie să fiți atenți să nu atingeți elementele de încălzire. Copiii cu vârsta sub 8 ani trebuie ținuti la distanță dacă nu sunt supravegheați continuu.
27. În timpul utilizării, aparatul devine fierbinte. Trebuie să fiți atenți să nu atingeți elementele de încălzire din interiorul cuptorului.
28. Părțile accesibile se pot înfierbânta în timpul utilizării. Feriți copiii mici de aceste situații.

### **Pentru a evita pericolul de incendiu:**

1. **Cuptorul cu microunde nu trebuie lăsat nesuprave-**

RO





## INSTRUCȚIUNI IMPORTANTE DE SIGURANȚĂ

**gheat în timpul utilizării. Nivelurile de putere foarte mari sau timpii de gătire foarte lungi pot supraîncălzi alimentele, ceea ce poate duce la apariția incendiilor.**

2. Priza trebuie să fie ușor accesibilă, astfel încât deconectarea aparatului în caz de pericol, să fie cât mai ușoară.
3. Sursa de alimentare de curent alternativ trebuie să fie de aproximativ 230-240 V, 50 Hz, cu o siguranță de circuit de 13A sau cu un întrerupător de circuit de 13A.
4. Se recomandă utilizarea unui circuit separat numai pentru acest dispozitiv.
5. Nu plasați cuptorul cu microunde în locuri unde este generată căldură. De exemplu, lângă un cuptor convențional.
6. Nu instalați cuptorul cu microunde în locuri cu umiditate mare sau unde se poate aduna apă.
7. Nu depozitați și nu utilizați cuptorul în aer liber.
8. Curățați capacul ghidajului de microunde, interiorul cuptorului, platoul rotativ și suportul acestuia după utilizare. Acestea trebuie să fie uscate și fără urme de grăsime. Grăsimea acumulată se poate supraîncălzi și poate să înceapă să scoată fum sau să ia foc.
9. Nu așezați materiale inflamabile în apropierea cuptorului sau a orificiilor pentru ventilare.
10. Nu blocați orificiile de ventilare.
11. Îndepărtați de pe mâncare și de pe vase toate dispozitivele de etanșare metalice, din sârmă etc. Arcul electric produs de suprafețele metalice poate duce la producerea unui incendiu.
12. Nu utilizați cuptorul cu microunde pentru a încălzi uleiul pentru prăjit. Temperatura nu poate fi controlată și uleiul se poate aprinde.
13. Pentru a prepara popcorn, utilizați numai pungi speciale pentru microunde.
14. Nu depozitați alimentele sau alte articole în interiorul cuptorului.



## INSTRUCȚIUNI IMPORTANTE DE SIGURANȚĂ



15. După pornirea cuptorului, verificați toate setările pentru a vă asigura că acesta funcționează corespunzător.
16. Pentru a evita supraîncălzirea și apariția focului, țineți cuptorul sub observație în timpul gătirii sau încălzirii alimentelor cu mult zahăr sau cu multă grăsime, de exemplu: cârnați, plăcinte sau budinci de Crăciun.
17. Consultați sfaturile aferente din manualul de utilizare.

### Pentru a evita producerea leziunilor

#### 1. AVERTIZARE:

Nu utilizați cuptorul dacă este avariat sau funcționează necorespunzător. Înainte de utilizare, efectuați următoarele verificări:

- a) Ușa; asigurați-vă că ușa se închide corespunzător și nu este uzată sau închisă strâmb.
  - b) Balamalele și dispozitivele de etanșare; asigurați-vă că nu sunt rupte sau slăbite.
  - c) Dispozitivele de etanșare și suprafețele de etanșare; asigurați-vă că nu au fost avariate.
  - d) Interiorul cuptorului sau ușa; asigurați-vă că nu prezintă deformări.
  - e) Cablul de alimentare și ștecherul; asigurați-vă că nu au fost avariate.
2. Nu utilizați cuptorul cu ușa deschisă și nu realizați niciun fel de modificări asupra dispozitivului de siguranță.
  3. Nu utilizați cuptorul dacă există un obiect între dispozitivul de etanșare și suprafețele de etanșare.
  4. Nu lăsați grăsimea sau mizeria să se acumuleze pe zonele de etanșare a ușii sau în zonele din jurul ușii. Curățați cuptorul în mod regulat și îndepărtați orice urme de mâncare. Respectați instrucțiunile din secțiunea „Întreținere și curățare” de la pagina RO-19.
  5. Persoanele cu STIMULATOARE cardiace trebuie să consulte un medic sau producătorul stimulatorului în cazul în care intenționează să utilizeze cuptorul cu microunde.

### Pentru a evita posibilitatea de electrocutare

RO





## INSTRUCȚIUNI IMPORTANTE DE SIGURANȚĂ

1. Nu îndepărtați sub nicio formă carcasa exterioară.
2. Nu vărsați și nu introduceți obiecte în deschiderile dispozitivului de blocare a ușii sau în orificiile pentru ventilare. În cazul vărsării unui lichid, opriți aparatul, scoateți imediat cablul de alimentare din priză și adresați-vă unui agent de service SHARP autorizat.
3. Nu introduceți cablul de alimentare sau ștecherul în apă sau în alte lichide.
4. Nu lăsați cablul de alimentare să atârne peste marginea unei mese sau a unei alte suprafețe de lucru.
5. Mențineți cablul de alimentare departe de suprafețele fierbinți, incluzând partea din spate a cuptorului.
6. Nu încercați să înlocuiți singuri becul cuptorului și nu lăsați o persoană neautorizată de SHARP să facă acest lucru. Dacă becul este avariât, consultați furnizorul dumneavoastră sau un agent de service autorizat SHARP.

### **Pentru a evita producerea unei explozii și fierberea bruscă:**

1. Nu utilizați niciodată vase etanșe. Îndepărtați etanșările și capacele înainte de utilizare. Vasele etanșe pot exploda din cauza acumulării de presiune chiar și după ce cuptorul a fost oprit.
2. Aveți grijă la încălzirea lichidelor. Utilizați un vas cu gură largă pentru a permite bulelor să iasă.

**Nu încălziți niciodată lichide în containere cu gură îngustă, cum ar fi sticlele pentru sugari. Lichidul încălzit poate să erupă din sticlă cauzând arsuri grave.**

Pentru a preveni fierberea eruptivă a lichidelor și producerea de arsuri:

1. Nu utilizați o perioadă lungă de timp.
2. Amestecați lichidul înainte de încălzire / reîncălzire.
3. Se recomandă introducerea unei ustensile din sticlă sau alt material similar (dar nu metal) în lichid în timpul reîncălzirii.
4. Lăsați lichidul în cuptor la finalul timpului de gătire pentru cel puțin 20 de secunde pentru a preveni fier-





## INSTRUCȚIUNI IMPORTANTE DE SIGURANȚĂ



bera eruptivă.

3. Înțepați coaja cartofilor, cârnaților sau a fructelor înainte de gătire, pentru a evita pericolul de explozie a acestora.

### **Pentru a evita producerea arsurilor**

1. Pentru a preveni arsurile, utilizați suporturi pentru vase sau mănuși atunci când scoateți alimentele din cuptor.
2. Deschideți întotdeauna vasele, pungile pentru popcorn, pungile pentru gătire în cuptor etc. și țineți-le la distanță de față pentru a evita arsurile cu aburi sau fierberea eruptivă.
3. **Pentru a evita producerea de arsuri, testați întotdeauna temperatura alimentelor și amestecați înainte de a servi având grijă mai ales la temperatura alimentelor pentru copii sau pentru persoane în vârstă. Temperatura vasului nu reprezintă o indicație reală a temperaturii alimentelor sau a băuturilor; verificați întotdeauna temperatura alimentelor.**
4. Nu stați în dreptul ușii cuptorului atunci când o deschideți pentru a evita arsurile produse de aburi și de căldură.
5. Tăiați alimentele gătite după încălzire pentru a elibera aburul și a evita arsurile.

### **Pentru a evita utilizarea de către copii**

1. Nu vă aplecați și nu vă sprijiniți de ușa cuptorului.
2. Copiilor trebuie să li se aducă la cunoștință instrucțiunile importante de siguranță: utilizarea suporturilor pentru vase, îndepărtarea capacelor cu grijă; grija la ambalaje (de exemplu, materialele ce rețin căldură) create pentru a găti alimente crocante, deoarece sunt foarte fierbinți.

### **Alte avertizări**

1. Nu modificați cuptorul în niciun fel.
2. Nu mutați cuptorul în timpul funcționării.
3. Acest cuptor poate fi utilizat numai pentru gătitul alimentelor în locuința dvs. Nu poate fi utilizat în scop comercial sau în laboratoare.

### **Pentru utilizarea fără probleme a cuptorului și evitarea**

RO





## INSTRUCȚIUNI IMPORTANTE DE SIGURANȚĂ

### **avariilor:**

- 1.** Nu utilizați niciodată cuptorul când acesta este gol, cu excepția situației în care se recomandă în manualul de utilizare. În caz contrar, cuptorul se poate defecta.
- 2.** Utilizați întotdeauna un vas pentru rumenire sau un material ce reține căldura, plasați întotdeauna un material izolator termorezistent, cum ar fi platourile din porțelan pentru a preveni avarierea platoului rotativ sau a suportului acestuia din cauza căldurii. Nu depășiți timpul de preîncălzire specificat în instrucțiunile de preparare.
- 3.** Nu utilizați ustensile metalice, care reflectă microundele și care pot genera arcuri electrice. Utilizați numai platoul rotativ și suportul platoului rotativ concepute pentru acest cuptor. Nu utilizați cuptorul fără platoul rotativ.
- 4.** Nu așezați nimic pe carcasa cuptorului în timp ce acesta funcționează.

### **OBSERVAȚIE:**

Dacă nu sunteți siguri de modul de conectare a cuptorului, consultați un electrician autorizat, calificat. Producătorul sau furnizorul nu se face responsabil pentru avarierea cuptorului sau producerea de leziuni în urma nerespectării procedurii de conectare la sursa de alimentare cu energie. Pe pereții cuptorului sau în jurul garniturii de etanșare se pot forma ocazional vapori de apă. Acesta este un fenomen normal și nu reprezintă o scurgere sau o defecțiune.

### **KIT ÎNCORPORAT**

Nu este disponibil niciun kit încorporat pentru acest cuptor. Acest cuptor este conceput doar pentru utilizarea pe blat.



## INSTALARE



1. Îndepărtați toate materialele de ambalare din interiorul cuptorului și îndepărtați folia de protecție de pe suprafața carcasei cuptorului cu microunde. Verificați dacă produsul prezintă avarii.
2. Amplasați cuptorul pe o suprafață plată, sigură, îndeajuns de rezistentă pentru a susține greutatea cuptorului și greutatea produselor introduse în cuptor. Nu amplasați cuptorul într-un dulap.
3. Selectați o suprafață plată care să ofere suficient spațiu liber pentru fantele de admisie și / sau de evacuare a aerului. Suprafața din spate a aparatului trebuie fixată de un perete.
  - Lăsați un spațiu minim de 20cm între cuptor și pereții învecinați.
  - Lăsați un spațiu liber minim de 30cm deasupra cuptorului.
  - Nu îndepărtați picioarele din partea de jos a cuptorului.
  - Blocarea orificiilor de admisie și / sau de evacuare a aerului pot deteriora cuptorul.
  - Amplasați cuptorul la o distanță sigură de aparatele radio și TV. Utilizarea cuptorului cu microunde poate genera interferențe recepției aparatelor radio sau TV.

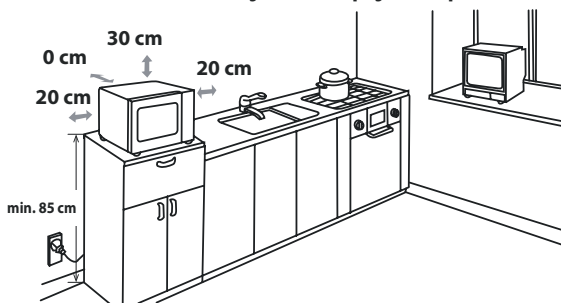

4. Ușa cuptorului se poate încinge în timpul gătirii. Așezați sau montați cuptorul astfel încât partea de jos a cuptorului să fie cu 85cm deasupra podelei. Feriți copiii de ușa pentru a preveni arsurile corporale.

5. Conectați bine cablul cuptorului la o priză electrică stan-

RO



## INSTALARE

dard (cu împământare).

**AVERTIZARE:** Nu amplasați cuptorul în locații în care se generează căldură, umiditate sau umiditate la un nivel ridicat (de exemplu, lângă sau deasupra cuptoarelor clasice) sau în apropierea materialelor combustibile (de exemplu, perdele). Nu blocați și nu obstrucționați orificiile de ventilare a aerului. Nu amplasați obiecte pe cuptor.

### CONEXIUNEA ELECTRICĂ

- Nu lăsați apa să intre în contact cu ștecherul sau cablul de alimentare electrică.
- Introduceți corect ștecherul în priză.
- Nu conectați alte aparate la aceeași priză folosind un prelungitor.
- În cazul în care cablul de alimentare este deteriorat, acesta trebuie înlocuit de o unitate de service aprobată de Sharp sau de o persoană cu calificare similară, pentru a evita riscurile.
- Când scoateți ștecherul din priză, țineți întotdeauna de ștecher și nu trageți niciodată de cablu, deoarece acesta și conexiunile din interiorul ștecherului se pot deteriora.
- În cazul în care ștecherul cu care este prevăzut cuptorul este de tip demontabil și în cazul în care priza din locuința dumneavoastră nu este compatibilă cu ștecherul prevăzut, demontați corect ștecherul (nu îl tăiați).
- În cazul în care ștecherul cu care este prevăzut cuptorul nu este de tip demontabil și în cazul în care priza din locuința dumneavoastră nu este compatibilă cu ștecherul prevăzut, tăiați ștecherul.



**AVERTIZARE: ACEST APARAT ELECTROCASNIC TREBUIE ÎMPĂMÂNTAT**



## NIVELURILE DE PUTERE ALE MICROUNDDELOR



Sunt disponibile 6 niveluri de putere ale microundelor, enumerate mai jos.

Puterea microundelor variază în funcție de energia microundelor, care se stinge și se aprinde. În timpul utilizării unei alte puteri decât 100%, veți auzi energia microundelor pulsând, în timp ce mâncarea se va găti sau se va decongela.

În general, se recomandă următoarele:

**800 WAȚI** = ÎNALT - utilizat pentru gătitul rapid sau pentru încălzirea, de exemplu, a caserolelor, băuturilor calde, legumelor etc.

**700 WAȚI** = MEDIU ÎNALT utilizat pentru o gătit mai lungă pentru mâncăruri dense cum ar fi fripturi, plăcinte cu carne și mâncăruri semipreparate, dar și pentru mâncărurile pretențioase, cum ar fi prăjiturile. La această setare redusă, mâncarea se va găti în mod egal fără a se arde pe margini.

**580 WAȚI** = MEDIU - pentru mâncăruri dense, care necesită o gătit îndelungată atunci când sunt pregătite în mod convențional,

de ex.: mâncăruri de vită. Se recomandă utilizarea acestui nivel de putere pentru a asigura frăgezimea cărnii.

**410 WAȚI** = MEDIU SCĂZUT - această setare este ideală pentru fierberea orezului, a pastelor, a găluștelor și pentru gătitul creimei custard (din ouă și lapte).

**330 WAȚI** = DECONGELARE - pentru decongelare, selectați acest nivel de putere pentru a asigura decongelarea uniformă a alimentului.

**160 WAȚI** = SCĂZUT - pentru decongelare lentă, de ex., prăjituri cu cremă sau aluat.

## GĂTIRE CU MICROUNDE



1. Pregătiți și așezați alimentul într-un recipient adecvat (consultați secțiunea „VASE ADECVATE” de la pagina RO-18), poziționați alimentul/recipientul direct în centrul platoului rotativ. Închideți ușa.
2. Rotiți butonul rotativ **PUTERE MICROUNDE** la setarea dorită; puteți folosi oricare din cele șase niveluri de putere a microundelor.
3. Rotiți butonul rotativ **TEMPORIZATOR/DECONGELARE** la timpul de gătit/decongelare dorit și cuptorul va porni în mod automat.
4. Când procesul de gătit/decongelare se termină, butonul rotativ **TEMPORIZATOR/DECONGELARE** revine la „0” zero și se va declanșa un semnal sonor. Lampa cuptorului se stinge automat și platoul rotativ încetează să se mai rotească. Deschideți ușa cuptorului, scoateți alimentul/recipientul cu atenție. Lăsați mâncarea să stea cât este necesar.

### SFATURI PENTRU GĂTIT

La pornirea cuptorului, se va aprinde lampa cuptorului, iar platoul rotativ se va roti în direcția acelor de ceasornic.

Dacă doriți să opriți procesul de gătit înainte de expirarea timpului de gătit, rotiți butonul rotativ **TEMPORIZATOR/DECONGELARE** înapoi la „0” (oprit) sau deschideți ușa cuptorului. Ușa cuptorului poate fi deschisă oricând în timpul procesului de gătit. Pentru a continua procesul de gătit, închideți ușa. Dacă doriți să modificați timpul de gătit în timpul procesului de gătit, rotiți butonul rotativ **TEMPORIZATOR/DECONGELARE** la noua setare dorită.

Când gătiți/decongelați mai puțin de 3 minute, rotiți butonul rotativ **TEMPORIZATOR/DECONGELARE** dincolo de marcajul pentru 10 minute și apoi înapoi la setarea dorită. Temporizatorul va funcționa apoi cu o exactitate mai mare.

Pentru a modifica nivelul de putere în timpul procesului de gătit, rotiți butonul rotativ **PUTERE MICROUNDE** la setarea dorită.

RO





## GĂTIRE CU MICROUNDRE

### AVERTIZARE:

Asigurați-vă că butonul rotativ **TEMPORIZATOR/DECONGELARE** este rotit în poziția „0” la sfârșitul procesului de gătire sau cuptorul va porni în mod automat când se închide ușa.

### IMPORTANT:

Dacă încălziți mâncarea la timpul standard, dar la puterea 800 W, puterea cuptorului va fi micșorată în mod automat pentru a evita supraîncălzirea. (Puterea microundelor va fi redusă).



## GHID DE DECONGELARE

Acest ghid este conceput să simplifice decongelarea anumitor alimente.

Poate fi utilizat pentru a decongela: bucăți de pui, cotlete de porc, pește (întreg sau fileuri), carne tocată și cârnați.

**Exemplu:** Pentru a decongela 0,4 kg de bucăți de pui:

1. Așezați bucățile de pui în vasul pentru microunde și poziționați-l pe platoul rotativ din cuptor.
2. Rotiți butonul rotativ **PUTERE MICROUNDRE** la setarea **DECONGELARE**.
3. Rotiți butonul rotativ **TEMPORIZATOR/DECONGELARE** la setarea de 0,4 kg. Cuptorul va porni imediat. Întoarceți bucățile de pui de 1-2 ori în timpul decongelării.
4. După decongelare, acoperiți mâncarea cu o folie și lăsați-o până la decongelarea completă.

**NOTĂ:** Timpul de decongelare este în funcție de condițiile standard. Verificați rezultatul decongelării și, dacă este necesar, reglați timpul de decongelare în consecință.

## VASE ADECVATE



Pentru a găti/decongela alimente în cuptorul cu microunde, energia microundelor trebuie să poată trece prin vas pentru a pătrunde mâncarea.

De aceea, este important să alegeți vase de gătit adecvate.

Vasele rotunde/ovale sunt preferabile celor pătrate/dreptunghiulare deoarece mâncarea din colțuri tinde să se supraîncălzească. Se poate utiliza o gamă variată de vase de gătit, așa cum se menționează mai jos.

Vase pentru gătit	Siguranță la microunde	Comentarii
Folie de aluminiu Vase cu folie	✓ / ✗	Bucățile mici de folie de aluminiu se pot utiliza pentru protejarea mâncării de supraîncălzire. Păstrați folia la cel puțin 2 cm de pereții cuptorului deoarece poate apărea formarea arcului electric. Recipientele cu folie nu sunt recomandate decât dacă este specificat astfel de producător, de ex., Microfoil®, urmați instrucțiunile cu atenție.
Vase de rumenire	✓	Urmați întotdeauna instrucțiunile producătorului. Nu depășiți timpul de încălzire indicat. Atenție sporită la faptul că aceste vase se încing foarte tare.
Porțelan și ceramică	✓ / ✗	Porțelanul, vasele din lut și cu ceramică, precum și porțelanul din os sunt de obicei adecvate, cu excepția celor cu decorațiuni metalice.
Vase din sticlă, de ex., Pyrex®	✓	Atenție când utilizați vase din sticlă deoarece se pot sparge sau fisura dacă sunt încălzite brusc.
Metal	✗	Nu este recomandată utilizarea vaselor metalice deoarece vor forma arc electric și acesta poate duce la incendii.
Plastic / Polistiren, de ex., vase pentru mâncare rapidă	✓	Atenție la containere deoarece unele se pot deforma, topi sau decolora la temperaturi ridicate.
Folie de plastic	✓	Nu atingeți mâncarea și perforați-o pentru a lăsa aburul să iasă.
Pungi de congelare / coacere	✓	Se vor perfora pentru a lăsa aburul să iasă. Asigurați-vă că pungile sunt adecvate pentru utilizarea la microunde. Nu utilizați accesoriile de legare din plastic sau metal deoarece acestea se pot topi sau pot lua foc datorită arcului electric format de metal.
Farfurii / căni - de hârtie și hârtie de bucătărie	✓	Utilizați numai pentru încălzire sau pentru a absorbi umiditatea. Atenție la supraîncălzire deoarece există posibilitatea aprinderii.
Vase din paie și lemn	✓	Supravegheați întotdeauna cuptorul când utilizați aceste materiale deoarece supraîncălzirea poate genera incendii.
Hârtie reciclată și ziare	✗	Poate conține extracte de metal care vor genera formarea arcului electric, care, la rândul lui poate genera incendii.



### AVERTIZARE:

**În timpul încălzirii mâncării în vase din plastic sau din hârtie, țineți cuptorul sub observație. Există posibilitatea aprinderii vaselor.**

RO



## ÎNTREȚINERE ȘI CURĂȚARE

**ATENȚIE: NU UTILIZAȚI SUBSTANȚE COMERCIALE DE CURĂȚAT CUPTOARE, DISPOZITIVE PE BAZĂ DE ABURI, SUBSTANȚE ABRAZIVE, DURE, CE CONȚIN HIDROXID DE SODIU SAU BUREȚI DE FRECAT PE NICIO PARTE A CUPTORULUI. CURĂȚAȚI CUPTORUL ÎN MOD REGULAT ȘI ÎNDEPĂRTAȚI ORICE URME DE MÂNCARE - Păstrați cuptorul curat; nerespectarea acestei instrucțiuni poate conduce la deteriorarea suprafeței. Acest lucru ar putea afecta durata de viață a aparatului și poate conduce la situații periculoase.**

### Partea exterioară a cuptorului

Partea exterioară a cuptorului poate fi curățată cu ușurință cu apă și săpun. Asigurați-vă că urmele de săpun au fost șterse cu o lavetă umedă după care uscați exteriorul cu o lavetă moale.

### Panoul de comandă

Deschideți ușa înainte de curățare, pentru a dezactiva panoul de comandă.

Aveți grijă când curățați panoul de comandă. Utilizând o lavetă umezită numai cu apă, ștergeți ușor panoul până este curat. Evitați utilizarea unei cantități mari de apă. Nu utilizați substanțe de curățare chimice sau abrazive.

### Partea interioară a cuptorului

1. Ștergeți cu un material sau cu un burete umed după fiecare utilizare în timp ce cuptorul este cald. În cazul în care este foarte murdar utilizați săpun și ștergeți cu o lavetă umedă. Nu scoateți capacul ghidajului de microunde.

2. Asigurați-vă că apa și săpunul nu pătrund în fantele pentru ventilație din pereți, deoarece cuptorul se poate avaria.

3. Nu utilizați substanțe pe bază de spray pentru a curăța interiorul cuptorului.

Capacul ghidajului de unde trebuie să fie curat tot timpul.

Capacul ghidajului de microunde este fabricat dintr-un material fragil și trebuie curățat cu multă grijă (urmați instrucțiunile de curățare de mai sus).

**NOTĂ:** umezirea excesivă poate duce la dezintegrarea capacului ghidajului de microunde.

Capacul ghidajului de microunde este un accesoriu consumabil și fără o curățare adecvată va trebui înlocuit.

### Platou rotativ și suport pentru platoul rotativ

Scoateți platoul rotativ și suportul platoului rotativ din cuptor.

Spălați platoul rotativ și suportul platoului rotativ într-o soluție slabă de apă cu săpun. Uscați cu o lavetă moale. Atât platoul rotativ, cât și suportul platoului rotativ se pot spăla în mașina de spălat vase.

### Ușa

Pentru a îndepărta urmele de murdărie, ștergeți periodic ambele părți ale ușii, suprafața de etanșare și părțile adiacente cu ajutorul unei lavete moi și umede. Nu utilizați substanțe de curățare abrazive și dure sau raclete metalice ascuțite pentru curățarea sticlei de pe ușa cuptorului, deoarece se poate zgâria suprafața, ceea ce poate conduce la spargerea sticlei.

**NOTĂ:** nu utilizați dispozitive pe bază de aburi.

### Sfat de curățare - Pentru a curăța mai ușor cuptorul:

Așezați o jumătate de lămâie într-un bol, adăugați 300 ml de apă și încălziți la 100% timp de 10-12 minute.

Ștergeți cuptorul cu o lavetă uscată și moale.

## DEPANARE



În cazul în care credeți că, cuptorul nu funcționează corespunzător, există unele controale simple pe care le puteți efectua singur/ă înainte de a apela un inginer. Acest lucru va ajuta la prevenirea apelurilor de service inutile dacă defecțiunea este simplă.

Urmați această verificare simplă de mai jos:

Așezați o cană cu apă umplută pe jumătate pe platoul rotativ și închideți ușa.

Programați cuptorul să funcționeze timp de 1 minut folosind nivelul de putere a microundelor de 100%.

1. Lampa cuptorului se aprinde în timpul gătirii?
2. Platoul rotativ se rotește?
3. Funcționează ventilatorul de răcire? (Verificați prin plasarea mâinii deasupra orificiilor de aerisire.)
4. Se aude un semnal sonor după 1 minut?
5. Apa din cană este fierbinte?

Dacă răspunsul este „NU” la oricare dintre întrebări, în primul rând verificați dacă cuptorul este conectat în mod corespunzător la priză și dacă nu a sărit siguranța. În cazul în care nu există astfel de probleme, verificați tabelul de depanare de mai jos.

**AVERTIZARE: Niciodată nu reglați, reparați sau modificați cuptorul cu microunde pe cont propriu. Este periculos pentru orice persoane în afara inginerului calificat SHARP să efectueze operații de service sau reparații. Acest lucru este important deoarece poate presupune demontarea capacelor care asigură protecția împotriva energiei microundelor.**

- Garnitura ușii oprește scăparea de microunde în timpul funcționării cuptorului, dar nu formează un sigiliu etanș. Este normal să vedeți picături de apă, lumină sau să simțiți aer cald în jurul ușii cuptorului. Alimentele cu un conținut ridicat de umiditate vor elibera aburi și pot provoca formarea condensului în interiorul ușii, care se poate scurge din cuptor.
- **Reparații și modificări:** nu încercați să folosiți cuptorul dacă acesta nu funcționează corect.
- **Carcasa exterioară și accesul la lampă:** nu îndepărtați niciodată carcasa exterioară. Acest lucru este foarte periculos din cauza componentelor de înaltă tensiune din interior, care nu trebuie să fie atinse niciodată, deoarece acest lucru ar putea fi fatal. Cuptorul nu este prevăzut cu un capac de acces la lampă. În cazul în care lampa nu mai funcționează, nu încercați să înlocuiți lampa, ci apelați la un service autorizat SHARP.

RO



## DEPANARE

### TABEL DE DEPANARE

ÎNTREBARE	RĂSPUNS
Curenții de aer circulă în jurul ușii.	Când cuptorul funcționează, aerul circulă în interiorul acestuia. Ușa nu formează un sigiliu etanș; așadar, este posibil ca aerul să iasă pe lângă ușă.
Se formează condens în cuptor și se poate scurge pe lângă ușă.	Interiorul cuptorului va fi, de obicei, mai rece decât alimentele gătite, iar aburul produs în timpul gătirii va forma condens pe suprafața mai rece. Cantitatea de abur produs depinde de conținutul de apă al alimentelor gătite. Unele alimente, cum ar fi cartofii, au un conținut ridicat de apă. Condensul din sticla ușii ar trebui să dispară după câteva ore.
În timpul gătirii, poate exista intermitență sau arc electric în interiorul cuptorului.	S-ar putea produce un arc electric în momentul apropierii unui obiect metalic de interiorul cuptorului în timpul gătirii. Acest lucru ar putea înăspri suprafața interiorului, dar nu va deteriora cuptorul în alt fel.
Gătirea cartofilor cu arc electric.	Asigurați-vă că ați scos toate „nodurile”, iar cartofii au fost străpunși, așezați-i direct pe platoul rotativ sau într-un vas rezistent la căldură sau o tavă similară.
Cuptorul gătește prea încet.	Asigurați-vă că ați selectat nivelul de putere corect.
Cuptorul face un zgomot.	Cuptorul cu microunde va aprinde și va stinge impulsurile de energie în timpul gătirii / decongelării.
Carcasa exterioră este fierbinte.	Carcasa se poate încălzi la atingere - feriiți copiii.



RO

RO-22





Pažnja: proizvod je označen ovim simbolom. To znači da se rabljeni električni i elektronički proizvodi ne smiju miješati s uobičajenim kućanskim otpadom. Za prikupljanje ovih proizvoda postoji poseban sustav.

## A. Informacije o odlaganju za korisnike (privatna kućanstva)

### 1. U Europskoj uniji

Pažnja: ako ovu opremu želite odložiti, nemojte rabiti uobičajeni koš za otpatke!

Rabljena električna i elektronička oprema mora se odlagati zasebno i u skladu s propisima koji nalažu pravilno odlaganje, obnavljanje i recikliranje rabljene električne i elektroničke opreme.

Nakon implementacije u državama članicama, privatna kućanstva u državama EU mogu besplatno vratiti rabljenu električnu i elektroničku opremu na predviđena sabirna mjesta\*.

U nekim državama\* lokalni dobavljač može besplatno preuzeti stari proizvod ako kupite novi.

\*) Za dodatne pojedinosti obratite se lokalnim nadležnim tijelima.

Ako Vaša električna ili elektronička oprema ima baterije ili akumulatore, odložite ih zasebno u skladu s lokalnim propisima.

Pravilnim odlaganjem ovog proizvoda omogućujete pravilnu obradu, obnavljanje i recikliranje otpada te sprječavate negativne učinke na okoliš i ljudsko zdravlje koji proizlaze iz nepravilnog postupanja s otpadom.

### 2. U drugim državama izvan EU

Ako ovaj proizvod želite odložiti, informacije o pravilnom odlaganju zatražite od lokalnih nadležnih tijela.

Za Švicarsku: rabljena električna i elektronička oprema može se besplatno vratiti dobavljaču, čak i ako ne kupujete novi proizvod. Ostala sabirna mjesta navedena su na početnoj stranici [www.swico.ch](http://www.swico.ch) ili [www.sens.ch](http://www.sens.ch).

## B. Informacije o odlaganju za poslovne korisnike

### 1. U Europskoj uniji

Ako se proizvod koristio u poslovne svrhe i želite ga odbaciti:

Informacije o preuzimanju proizvoda zatražite od svog dobavljača tvrtke SHARP. Možda će Vam biti naplaćeni troškovi preuzimanja i recikliranja. Lokalna sabirna mjesta možda preuzimaju malene proizvode (i malene količine). Za Španjolsku: za preuzimanje rabljenih proizvoda obratite se predviđenom sabirnom mjestu ili lokalnim nadležnim tijelima.

### 2. U drugim državama izvan EU

Ako ovaj proizvod želite odložiti, informacije o pravilnom odlaganju zatražite od lokalnih nadležnih tijela.



## RAD PEĆNICE



Uređaj emitira energiju valova sličnu televizijskim i radio signalima.

Električna energija pretvara se u energiju mikrovalova koja se usmjerava prema srednjem donjem dijelu unutarnjeg prostora putem provodnika valova. Miješalica mikrovalova raspoređuje energiju mikrovalova u svaki kutak unutarnjeg prostora.

Mikrovalovi ne mogu proći kroz metal, stoga je unutrašnjost pećnice izrađena od metala, a na vratima se nalazi fina metalna mrežica.

Tijekom kuhanja mikrovalovi se nasumično odbijaju od stjenki unutrašnjosti pećnice.

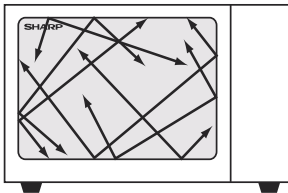

Mikrovalovi prolaze kroz neke materijale kao što su staklo i plastika, što omogućuje zagrijavanje hrane. (Pročitajte odjeljak Prikladno posuđe na stranici HR-18).

Voda, šećer i masnoće apsorbiraju mikrovalove što uzrokuje da vibriraju. Time se stvara toplina uslijed trenja, na isti način na koji se ruke zagrijavaju ako ih trljate.

Vanjski dijelovi hrane zagrijavaju se energijom mikrovalova, a zatim toplina prelazi u unutrašnjost, kao i kod uobičajenog kuhanja. Važno je okrenuti, prerasporediti ili promiješati hranu radi ravnomjernog zagrijavanja.

Nakon dovršetka kuhanja pećnica automatski prestaje proizvoditi mikrovalove.

Nakon kuhanja hrana treba odstajati kako bi se toplina ravnomjerno proširila po svim dijelovima.



## SADRŽAJ

INFORMACIJE O PRAVILNOM ODLAGANJU .....	1
RAD PEĆNICE .....	2
SADRŽAJ .....	3
TEHNIČKI PODACI .....	3
PEĆNICA I PRIBOR .....	4
UPRAVLJAČKA PLOČA .....	5
VAŽNE SIGURNOSNE UPUTE .....	6-13
POSTAVLJANJE .....	14-15
RAZINE SNAGE MIKROVALOVA .....	16
KUHANJE U MIKROVALNOJ PEĆNICI .....	16-17
VODIČ ZA ODMRZAVANJE.....	17
PRIKLADNO POSUĐE ZA MIKROVALNU PEĆNICU .....	18
ČUVANJE I ČIŠĆENJE .....	19
RJEŠAVANJE PROBLEMA .....	20-21



## TEHNIČKI PODACI

Naziv modela:	R204
Napon izmjenične struje	: 230-240 V~, 50 Hz jednofazno
Potrebno napajanje: Mikrovalovi	: 1200W
Izlazna snaga: Mikrovalovi	: 800 W (IEC 60705)
Isključen uređaj (način uštede energije)	: manje od 1,0W
Frekvencija mikrovalova	: 2450 MHz* (grupa 2/klasa B)
Vanjske dimenzije (Š) x (V) x (D)** mm	: 457 x 262 x 375
Dimenzije unutrašnjosti (Š) x (V) x (D)** mm	: 315 x 178 x 328
Kapacitet pećnice	: 20 litre***
Okretni tanjur	: ø 245 mm / stakleni
Težina	: oko 12kg
Lampa pećnice	: 20 W / 230 V

\* Ovaj proizvod zadovoljava zahtjeve europskog standarda EN55011. U skladu s tim standardom, ovaj proizvod klasificiran je kao oprema razreda B skupine 2. Skupina 2 znači da oprema generira radiofrekventijsku energiju u obliku elektromagnetskog zračenja u svrhu toplinske obrade hrane. Oprema razreda B znači da je oprema prikladna za korištenje u domaćinstvima.

\*\* Dubina ne obuhvaća ručku za otvaranje vrata.

\*\*\* Unutarnji kapacitet izračunat je mjerenjem maksimalne širine, dubine i visine. Stvarni kapacitet je manji.

U SKLOPU NASTOJANJA ZA STALNIM POBOLJŠANJEM ZADRŽAVAMO PRAVO PROMJENE DIZAJNA I SPECIFIKACIJA BEZ PRETHODNE NAJAVE.

## PEĆNICA I PRIBOR

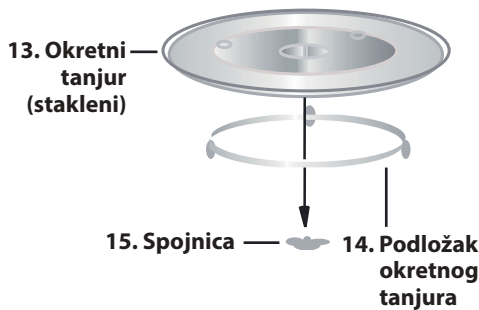
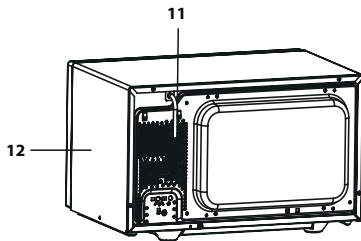
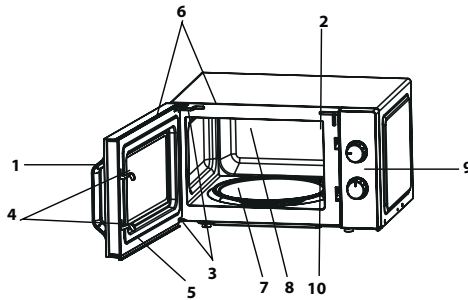

### PEĆNICA

1. Ručka vrata
2. Lampa pećnice
3. Šarke vrata
4. Sigurnosne reze na vratima
5. Vrata
6. Brtve vrata i površine za brtvljenje
7. Osovina motora okretnog tanjura
8. Unutarnji prostor pećnice
9. Upravljačka ploča
10. Poklopac provodnika valova (NEMOJTE UKLANJATI)
11. Kabel napajanja
12. Vanjsko kućište

### PRIBOR:

Provjerite je li isporučen sljedeći pribor:

(13) Okretni tanjur (14) Podložak okretnog tanjura (15) Spojnica  
Postavite podložak okretnog tanjura na sredinu unutrašnjosti pećnice tako da se može slobodno okretati oko spojnice. Zatim stavite okretni tanjur na podložak tako da bude stabilan u svom položaju.

Kako se okretni tanjur ne bi oštetio, prije njegovog vađenja iz pećnice najprije izvadite sve ostale posude ili spremnike.

**NAPOMENA:** prilikom naručivanja pribora, svom dobavljaču ili ovlaštenom servisnom predstavniku tvrtke SHARP navedite dvije stavke: naziv dijela i naziv modela.

### NAPOMENE:

- Poklopac provodnika valova je osjetljiv. Budite oprezni prilikom čišćenja unutrašnjosti pećnice kako je ne biste oštetili.
- Pećnicu uvijek koristite s pravilno postavljenim okretnim tanjurom i podložkom. To omogućuje ravnomjerno i potpuno kuhanje. Loše postavljen okretni tanjur može podrhtavati, nepravilno se okretati te uzrokovati oštećenje pećnice.
- Sve namirnice i spremnike s hranom treba uvijek staviti na okretni tanjur.



## UPRAVLJAČKA PLOČA

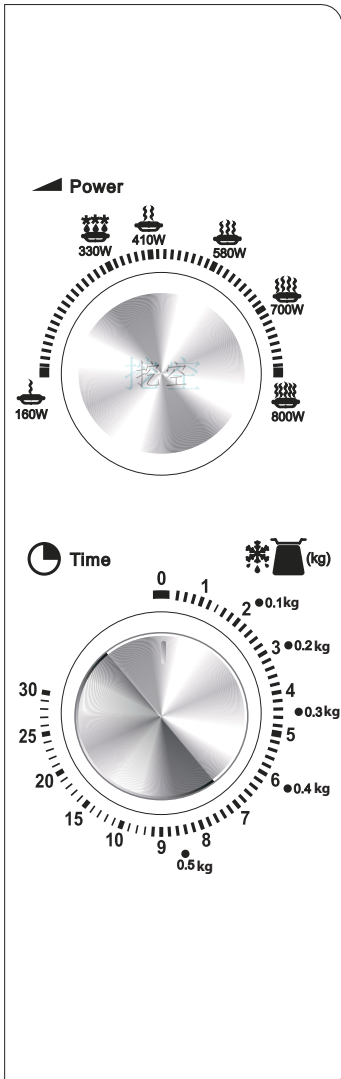

### 1. Birač SNAGE MIKROVALNE PEĆNICE

Razina snage (Vidi pojediniosti na stranici HR-16)

800 VATA = VISOKA

700 VATA = SREDNJE VISOKA

580 VATA = SREDNJA

410 VATA = SREDNJE NISKA

 330 VATA = ODMRZAVANJE

160 VATA = NISKA

### 2. MJERAČ VREMENA/ODMRZAVANJA

(0-30 min / 0,1-0,5 kg)

MJERAČ VREMENA / ODMRZAVANJA

ima dvije skale. Vanjska je skala za odmrzavanje prema težini u kg.

Unutarnja je skala za podešavanje vremena.



## VAŽNE SIGURNOSNE UPUTE



### PAŽLJIVO PROČITAJTE I ČUVAJTE ZA BUDUĆU UPOTREBU

1. Ova je pećnica predviđena za postavljanje isključivo na radnu površinu. Nemojte je postavljati u ormarić ili drugi zatvoreni prostor.
2. Vrata pećnice mogu postati vruća tijekom uporabe. Pećnicu postavite ili montirajte tako da dno bude najmanje 85 cm iznad poda. Djecu držite podalje od vrata pećnice kako se ne bi opekla.
3. **UPOZORENJE:** Ne dirajte pladanj odmah nakon kuhanja jer još uvijek može biti vruć.
4. Iznad pećnice mora biti slobodan prostor od najmanje 30 cm.
5. Ovaj uređaj mogu rabiti djeca od 8 godina naviše i osobe sa smanjenim fizičkim, osjetilnim ili mentalnim sposobnostima ili nedostatnim iskustvom i znanjem, ukoliko su pod nadzorom ili su primile upute o sigurnoj uporabi uređaja te razumiju popratne opasnosti. Djeca se ne smiju igrati uređajem. Čišćenje i održavanje ne smiju obavljati djeca, osim ako su starija od 8 godina i pod nadzorom.
6. Uređaj i njegov kabel držite izvan dohvata djece mlađe od 8 godina.
7. **UPOZORENJE:** Djeca smiju rabiti uređaj bez nadzora samo ako su primila odgovarajuće upute za sigurnu upotrebu uređaja te su upoznata s opasnostima nepravilnog rukovanja.
8. **UPOZORENJE:** Dostupni dijelovi mogu postati vrući tijekom uporabe. Malu djecu treba držati podalje.
9. **UPOZORENJE:** Ako su vrata ili brtve oštećeni, pećnica se ne smije koristiti dok je ne popravi stručna osoba.
10. **UPOZORENJE:** Pećnicu nemojte nikad podešavati, popravljati ni mijenjati sami. Skidanje pokrova koji štiti od energije mikrovalova je opasno. Takve zahvate, servisiranja i popravke smije obavljati samo stručna osoba.

HR





## VAŽNE SIGURNOSNE UPUTE

- 11.** Ako je kabel napajanja ovog uređaja oštećen, potrebno ga je zamijeniti posebnim kabelom. Zamjenu mora obaviti ovlašteni predstavnik tvrtke SHARP.
- 12. UPOZORENJE:** Tekućine i druga hrana ne smiju se zagrijavati u potpuno zatvorenim spremnicima jer bi mogli eksplodirati.
- 13.** Zagrijavanje pića mikrovalovima može rezultirati odgođenim eruptivnim ključanjem. Stoga budite oprezni prilikom rukovanja spremnicima.
- 14.** Nemojte kuhati jaja u ljusci. Tvrdo kuhana jaja ne smiju se grijati u mikrovalnoj pećnici jer mogu eksplodirati čak i kad se pećnica isključi. Za kuhanje ili podgrijavanje jaja koja nisu pripremljena "na kajganu" najprije probušite žumanjke i bjelanjke. Jaja u suprotnom mogu eksplodirati. Oljuštite i razrežite tvrdo kuhana jaja prije zagrijavanja u mikrovalnoj pećnici.
- 15.** Potrebno je provjeriti je li pribor prikladan za uporabu u mikrovalnoj pećnici. Pogledajte stranicu HR-18. Prilikom uporabe mikrovalova rabite samo spremnike i pribor koji su za to prikladni.
- 16.** Sadržaj bočica za hranjenje i staklenki s dječjom hranom potrebno je promiješati ili protresti te prije konzumacije provjeriti temperaturu kako biste izbjegli opekline.
- 17.** Vrata, vanjsko kućište, unutrašnjost pećnice, posuđe, pribor i osobito grijaći elementi roštilja postaju vrlo vrući tijekom rada.
- 18.** Izbjegavajte dodirivanje tih dijelova. Kako biste spriječili nastajanje opekline, uvijek rabite debele rukavice za pećnice. Prije čišćenja provjerite da ti dijelovi nisu vrući. Prilikom zagrijavanja hrane u plastičnim ili papirnatim spremnicima imajte pećnicu pod nadzorom zbog mogućnosti zapaljenja.
- 19.** Ako primijetite dim, isključite ili iskopčajte pećnicu te držite vrata zatvorena kako biste ugасili eventualni pla-





## VAŽNE SIGURNOSNE UPUTE



men.

20. Pećnicu redovito čistite i uklanjajte sve ostatke hrane.
21. Neodržavanje pećnice čistom može uzrokovati propadanje površine, negativno utjecati na vijek trajanja uređaja te uzrokovati opasne situacije.
22. Za čišćenje stakla na vratima pećnice nemojte rabiti abrazivna sredstva za čišćenje ni oštre strugače jer oni mogu ogrebat površinu, što može uzrokovati pucanje stakla.
23. Ne smiju se rabiti sredstva za čišćenje parom.
24. Pogledajte upute za čišćenje brtvi na vratima, unutrašnjosti i susjednih dijelova na stranici HR-19.
25. Uređaj je predviđen za uporabu u kućanstvu i u sličnim primjenama kao što su:
  - od strane osoblja i u kuhinjama, uredima i drugim radnim okruženjima;
  - od strane klijenata u hotelima, motelima i u ostalim stambenim okruženjima;
  - u vikendicama;
  - u okruženjima za noćenje i privremeni smještaj.
26. **UPOZORENJE:** Uređaj i njegovi dijelovi postaju vrući tijekom uporabe. Budite oprezni prilikom dodirivanja grijaćih elemenata. Djecu mlađu od 8 godina treba držati podalje, osim ako su pod stalnim nadzorom.
27. Uređaj tijekom uporabe postaje vruć. Nemojte dodirivati grijaće elemente unutar pećnice.
28. Dostupni dijelovi mogu postati vrući tijekom uporabe. Malu djecu treba držati podalje.

### **Kako biste izbjegli opasnost od požara:**

1. **Mikrovalnu pećnicu tijekom rada nemojte ostavljati bez nadzora. Previsoko postavljena snaga ili predugo vrijeme kuhanja mogu pregrijati hranu, što može rezultirati požarom.**
2. Strujna utičnica mora biti dostupna kako bi se pećnica u slučaju potrebe mogla lako iskopčati iz napajanja.

HR





## VAŽNE SIGURNOSNE UPUTE

3. Potrebno je napajanje od 230-240 V~, 50 Hz, uz osigurač ili kratkospojnik od 13 A.
4. Potrebno je osigurati zaseban strujni krug samo za ovaj uređaj.
5. Pećnicu nemojte postavljati na mjestima na kojima se stvara toplina, primjerice u blizini obične pećnice.
6. Pećnicu nemojte postavljati na mjestima na kojima je prisutna visoka vlažnost ili na kojima se nakuplja vlaga.
7. Pećnicu nemojte ostavljati na otvorenom prostoru.
8. Nakon upotrebe očistite pokrov provodnika valova, unutrašnjost pećnice, okretni tanjur i podložak. Ovi dijelovi moraju biti suhi i bez masnoća. Nakupljena masnoća može se pregrijati te uzrokovati dim ili pojavu plamena.
9. U blizini pećnice ili ventilacijskih otvora nemojte ostavljati zapaljive materijale.
10. Nemojte blokirati ventilacijske otvore.
11. Skinite sve metalne naljepnice, pokrove, žice i sl. s hrane i ambalaže. Iskrenje na metalnim površinama može uzrokovati požar.
12. Mikrovalnu pećnicu nemojte koristiti za zagrijavanje ulja ili za prženje u dubokom ulju. Temperatura se ne može kontrolirati te bi se ulje moglo zapaliti.
13. Za pripremu kokica koristite samo posebne kokice za mikrovalnu pećnicu.
14. U pećnicu nemojte pohranjivati hranu ni druge predmete.
15. Nakon pokretanja pećnice provjerite jesu li podešene postavke za željeni rad.
16. Kako biste izbjegli pregrijavanje i požar budite posebno oprezni prilikom zagrijavanja ili kuhanja hrane s visokim udjelom šećera ili masnoće, npr. kobasica, pita ili kolača kao što je božićni kuglof.
17. Pogledajte odgovarajuće savjete u priručniku za upotrebu.

### **Kako biste izbjegli mogućnost ozljede**

#### **1. UPOZORENJE:**

Pećnicu nemojte koristiti ako je oštećena ili pokvarena.





## VAŽNE SIGURNOSNE UPUTE



Prije upotrebe provjerite sljedeće:

- a) Vrata: provjerite zatvaraju li se dobro te da nisu iskrivljena ili pomaknuta u ležištu.
  - b) Šarke i sigurnosne reze vrata: provjerite nisu li možda potrgane ili labave.
  - c) Brtve vrata i površine za brtvljenje: provjerite jesu li oštećene.
  - d) U unutrašnjosti pećnice ili na vratima: provjerite ima li udubljenja.
  - e) Kabel napajanja i utikač: provjerite moguća oštećenja.
2. Pećnicu nemojte koristiti s otvorenim vratima ni raditi bilo kakve izmjene na rezama vrata.
  3. Nemojte koristiti pećnicu ako se između brtvi vrata i površina za brtvljenje nalazi bilo kakav predmet.
  4. Ne dopustite da se na brtvama vrata i susjednim dijelovima nakupi masnoća ili prljavština. Pećnicu redovito čistite i uklanjajte sve ostatke hrane. Slijedite upute za "Čuvanje i čišćenje" na stranici HR-19.
  5. Osobe s električnim stimulatorima srca (pacemakerima) trebaju sa svojim liječnikom ili proizvođačem uređaja provjeriti mjere opreza glede upotrebe mikrovalnih pećnica.

### **Kako biste izbjegli mogućnost strujnog udara**

1. Ni pod kojim uvjetima nemojte uklanjati vanjsko kućište.
2. Pazite da Vam se u otvore bravice vrata ili ventilacijske otvore ne prolije tekućina ili u njih ne upadnu predmeti. U slučaju prolijevanja odmah isključite uređaj i iskopčajte ga iz napajanja te nazovite ovlaštenog servisnog predstavnika tvrtke SHARP.
3. Kabel napajanja i utikač nemojte uranjati u vodu ni u druge tekućine.
4. Pazite da kabel napajanja ne visi preko ruba stola ili radne površine.
5. Držite kabel napajanja podalje od vrućih površina, uk-

HR





## VAŽNE SIGURNOSNE UPUTE

ljučujući stražnji dio pećnice.

6. Lampu pećnice nemojte pokušavati mijenjati sami. To smije obavljati samo ovlaštenu predstavnik tvrtke SHARP. Ako se lampa pećnice pokvari, obratite se svom dobavljaču ili ovlaštenom servisnom predstavniku tvrtke SHARP.

### **Kako biste izbjegli mogućnost eksplozije ili iznenadnog ključanja:**

1. Nikad nemojte koristiti zabrtvljene spremnike. Skinite zatvarače i poklopce prije upotrebe. Zatvoreni spremnici mogu eksplodirati zbog nakupljenog tlaka čak i nakon isključenja pećnice.
2. Budite oprezni prilikom zagrijavanja tekućina u mikrovalnoj pećnici. Koristite spremnike sa širokim otvorom kako biste omogućili isparavanje.

**Tekućine nemojte zagrijavati u spremnicima s uskim grlom kao što su bočice za bebe jer bi se sadržaj mogao prelići iz spremnika tijekom zagrijavanja i uzrokovati opekotine.**

Kako biste spriječili iznenadno izlivanje proključale tekućine i opeklina:

1. Nemojte predugo zagrijavati.
  2. Prije grijanja promiješajte tekućinu.
  3. U tekućinu je tijekom zagrijavanja preporučljivo umetnuti stakleni štapić ili sličan pribor (koji nije od metala).
  4. Po isteku vremena pripreme ostavite tekućinu najmanje 20 sekundi u pećnici kako biste spriječili odgođeno eruptivno ključanje.
3. Probušite kožu namirnica kao što su krumpiri, kobasice i voće kako ne bi eksplodirali.

### **Kako biste izbjegli mogućnost opekline**

1. Prilikom vađenja hrane iz pećnice koristite držače za posude ili rukavice kako se ne biste opekli.
2. Spremnike, kokice, vrećice za mikrovalnu pećnicu i sl. uvijek otvarajte podalje od lica kako se ne biste opekli





parom ili vrućom tekućinom.

- 3. Kako biste izbjegli opekline, uvijek provjerite temperaturu hrane i promiješajte prije posluživanja. Osobitu pažnju obratite na temperaturu hrane i pića koje poslužujete bebama, djeci ili starijim osobama. Temperatura spremnika nije stvarni pokazatelj temperature hrane ili pića. Uvijek provjerite temperaturu hrane.**
- 4.** Budite oprezni prilikom otvaranja vrata pećnice kako vas ne bi opekla para ili vrućina koja izađe iz pećnice.
- 5.** Nakon grijanja razrežite punjena pečene jela kako bi izašla para i kako se ne biste opekli.

#### **Napomene za djecu**

- 1.** Nemojte se naslanjati ili ljuljati na vratima pećnice.
- 2.** Djecu treba podučiti svim važnim sigurnosnim uputama: upotrebi držača posuda, pažljivom uklanjanju pokrova hrane, obraćanju pažnje na ambalažu koja služi tome da hranu učini hrskavom (samozagrijavajući materijali) jer može biti vrlo vruća.

#### **Ostala upozorenja**

- 1.** Nemojte raditi nikakve izmjene na pećnici.
- 2.** Nemojte pomicati pećnicu dok radi.
- 3.** Ova je pećnica predviđena isključivo za pripremu hrane u kućanstvu. Nije prikladna za komercijalnu ni za laboratorijsku upotrebu.

#### **Za upotrebu pećnice bez problema i izbjegavanje oštećenja:**

- 1.** Pećnicu ne uključujte dok je prazna, osim u slučajevima u kojima to preporučuje priručnik za uporabu. Pećnica se u suprotnom može oštetiti.
- 2.** Ako pripremate jelo koje treba zapeći ili posuđe od samozagrijavajućeg materijala, ispod njih uvijek postavite izolator kao što je porculanska ploča kako biste izbjegli oštećenje okretnog tanjura i njegovog podloška zbog vrućine. Ne smije se prekoračiti vrijeme pripreme nave-



## VAŽNE SIGURNOSNE UPUTE

deno u odjeljku s receptima.

3. Nemojte rabiti metalni pribor koji reflektira mikrovalove i može uzrokovati električno iskrenje. Rabite samo okretni tanjur i podložak predviđen za ovu pećnicu. Pećnicu nemojte rabiti bez okretnog tanjura.
4. Tijekom rada pećnice nemojte ništa stavljati na vanjsko kućište.

### **NAPOMENA:**

ako niste sigurni kako priključiti pećnicu, obratite se ovlaštenom kvalificiranom električaru. Proizvođač ni dobavljač ne mogu prihvatiti nikakvu odgovornost za oštećenja pećnice ili tjelesne ozljede proizašle iz nepoštivanja pravilnog postupka električnog priključivanja. Na brtvama vrata i brtvenim površinama mogu se povremeno nakupiti para ili kapljice. To je normalna pojava i ne znači da mikrovalna pećnica propušta ili da je u kvaru.

### **KOMPLET ZA UGRADNJU**

Za ovu pećnicu nije dostupan komplet za ugradnju. Ova je pećnica predviđena samo za uporabu na radnoj površini.





## POSTAVLJANJE



1. Iz unutrašnjosti pećnice uklonite svu ambalažu i uklonite sav zaštitni film s površine kućišta pećnice. Pažljivo provjerite je li pećnica oštećena.
2. Pećnicu stavite na ravnu i stabilnu površinu, dovoljno čvrstu da može podnijeti težinu pećnice i najtežih namirnica koje ćete u njoj pripremati. Pećnicu nemojte stavljati u kuhinjski ormarić i sl.
3. Odaberite ravnu površinu s dovoljno slobodnog prostora za prozračivanje putem ulaznih i izlaznih otvora zraka. Stražnju površinu uređaja treba postaviti okrenutu prema zidu.
  - Između pećnice i okolnih zidova treba biti najmanje 20 cm prostora.
  - Ostavite najmanje 30cm slobodnog prostora iznad pećnice.
  - Nemojte uklanjati nožice s donje strane pećnice.
  - Blokiranje ulaznih i/ili izlaznih otvora zraka može uzrokovati kvar pećnice.
  - Pećnicu postavite što dalje od radija i televizora. Uporaba mikrovalne pećnice može uzrokovati smetnje radijskog ili televizijskog prijema.

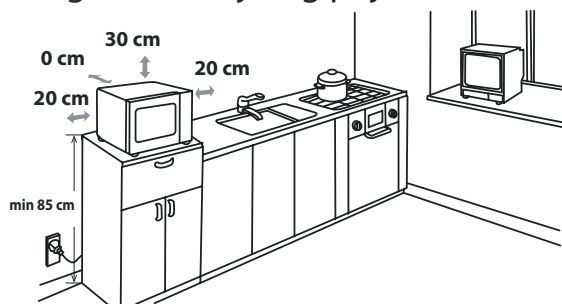

**4.** Vrata pećnice mogu postati vruća tijekom uporabe. Pećnicu postavite ili montirajte tako da dno bude najmanje 85cm iznad poda. Djecu držite podalje od vrata pećnice kako se ne bi opekla.

5. Pravilno priključite utikač pećnice u standardnu uzemlje-





## POSTAVLJANJE

nu strujnu utičnicu.

**UPOZORENJE:** Pećnicu nemojte postavljati na mjestima na kojima se stvara toplina ili visoka koncentracija vlage, primjerice blizu ili iznad uobičajene pećnice u blizini zapaljivih materijala, kao što su zavjese.

Nemojte blokirati ventilacijske otvore.

Na pećnicu nemojte stavljati predmete.

### ELEKTRIČNI PRIKLJUČAK

- Pazite da kabel napajanja ili utikač ne dođu u kontakt s vodom.
- Utikač pravilno priključite u utičnicu.
- Ne priključujte druge uređaje u istu utičnicu pomoću prilagodnog utikača.
- Ako je kabel napajanja oštećen, mora ga zamijeniti ovlašten servis tvrtke Sharp ili slično kvalificirana osoba kako bi se izbjegle opasnosti.
- Kabel iz utičnice uvijek izvlačite povlačenjem za utikač, a ne za kabel kako se kabel i priključci unutar utikača ne bi oštetili.
- Ako je utikač isporučen s Vašom mikrovalnom pećnicom izmjenjivog tipa, u slučaju da strujna utičnica u Vašem kućanstvu nije kompatibilna s isporučenim utikačem uklonite utikač na pravilan način (nemojte rezati).
- Ako utikač isporučen s Vašom mikrovalnom pećnicom nije izmjenjivog tipa, u slučaju da strujna utičnica u Vašem kućanstvu nije kompatibilna s isporučenim utikačem odrežite utikač.



**UPOZORENJE: OVAJ UREĐAJ MORA BITI UZEMLJEN**



## RAZINE SNAGE MIKROVALOVA



Dostupno je 6 razina snage mikrovalova, kao što je navedeno u nastavku.

Razina snage mikrovalova regulira se njihovim uključivanjem i isključivanjem. Kad koristite razine snage manje od HIGH (100%), možete čuti kako se generator mikrovalova uključuje i isključuje tijekom kuhanja ili odmrzavanja hrane.

Općenito vrijede sljedeće preporuke:

**800 WATA** = VISOKA snaga - koristi se za brzo kuhanje ili podgrijavanje variva, toplih napitaka, povrća itd.

**700 WATA** = SREDNJE VISOKA snaga - koristi se za dulje kuhanje guste hrane kao što su mesne štruce, buncek, rezano meso i sl., kao i za osjetljive namirnice poput spužvastih kolača. Na ovoj smanjenoj postavci hrana će se pripremati ravnomjerno bez pregrijavanja na vanjskoj strani.

**580 WATA** = SREDNJA snaga - za gustu hranu koja zahtijeva dugo vrijeme kuhanja kad

se priprema na uobičajen način, npr. složenac od govedine. Ova postavka preporučuje se ako želite da meso bude meko.

**410 WATA** = SREDNJE NISKA snaga - ova postavka idealna je za kuhanje riže, tjestenine, valjušaka te kreme od jaja.

**330 WATA** = ODMRZAVANJE - za ravnomjerno odmrzavanje namirnica.

**160 WATA** = NISKA snaga - za lagano odmrzavanje, npr. kremastih kolača i torti.

## KUHANJE U MIKROVALNOJ PEĆNICI



1. Pripremite i stavite namirnice u odgovarajući spremnik (pogledajte odjeljak "PRIKLADNO POSUĐE ZA PEĆNICU" na stranici HR-18), postavite namirnice ili spremnik točno u sredinu okretnog tanjura. Zatvorite vrata.
2. Okrenite gumb **SNAGA MIKROVALNE PEĆNICE** na jednu od šest razina snage mikrovalova.
3. Okrenite gumb **MJERAČA VREMENA/ODMRZAVANJA** na željenu postavku i pećnica će se automatski uključiti.
4. Po završetku kuhanja/odmrzavanja, pokazivač **MJERAČA VREMENA / ODMRZAVANJA** vraćase na nulu ("0") i čuje se zvučni signal. Lampa pećnice automatski se isključuje, a okretni tanjur prestaje se okretati. Otvorite vrata pećnice i pažljivo uklonite namirnice ili spremnik. Ostavite hranu da odstoji po potrebi.

### SAVJETI ZA KUHANJE

Kad se pećnica pokrene upalit će se lampa pećnice, a okretni tanjur okretat će se u smjeru kazaljke na satu.

Ako želite prekinuti kuhanje prije isteka vremena, vratite gumb **MJERAČA VREMENA/ODMRZAVANJA** na "0" (isključeno) ili otvorite vrata pećnice. Vrata pećnice mogu se otvoriti u bilo kojem trenutku tijekom kuhanja. Za nastavak kuhanja zatvorite vrata. Ako tijekom kuhanja želite promijeniti vrijeme kuhanja, jednostavno okrenite gumb **MJERAČA VREMENA/ODMRZAVANJA** na željenu postavku.

Prilikom kuhanja ili odmrzavanja kraćeg od 3 minute, okrenite gumb **MJERAČA VREMENA/ODMRZAVANJA** dalje od oznake 10 minuta, a zatim ga vratite na željenu postavku. Mjerač vremena će tako raditi preciznije.

Da biste tijekom kuhanja promijenili razinu snage, okrenite gumb za **SNAGU MIKROVALNE PEĆNICE** na željenu postavku.





## KUHANJE U MIKROVALNOJ PEĆNICI

### UPOZORENJE:

Provjerite je li se gumb **MJERAČA VREMENA/ODMRZAVANJA** nakon završetka kuhanja vratio u nulti položaj "0" kako se pećnica ne bi ponovo uključila nakon što zatvorite vrata.

### VAŽNO:

Ako hranu pripremate u uobičajenom trajanju uz snagu od 800W, snaga pećnice automatski će se spustiti kako bi se izbjeglo pregrijavanje (snaga mikrovalova bit će smanjena).



## VODIČ ZA ODMRZAVANJE

Ovaj vodič predviđen je za jednostavnije odmrzavanje određenih namirnica.

Može se koristiti za odmrzavanje: piletine i drugog mesa, ribe (cijele ili fileta), mljevenog mesa i kobasica.

**Primjer:** odmrzavanje 0,4 kg piletine u komadima:

1. Stavite komade piletine u ravnu posudu i stavite okretni tanjur u pećnicu.
2. Okrenite gumb za **SNAGU MIKROVALNE PEĆNICE** na postavku za **ODMRZAVANJE**.
3. Postavite gumb **MJERAČA VREMENA/ODMRZAVANJA** na postavku od 0,4 kg. Pećnica će se odmah uključiti. Tijekom odmrzavanja okrenite komade piletine 1-2 puta.
4. Nakon odmrzavanja prekrijte hranu folijom i ostavite dok se potpuno ne otopi.

**NAPOMENA:** vrijeme odmrzavanja temelji se na standardnim uvjetima. Provjerite rezultat odmrzavanja te po potrebi podesite vrijeme odmrzavanja.

## PRIKLADNO POSUĐE ZA MIKROVALNU PEĆNICU



Za kuhanje/odmrzavanje hrane u mikrovalnoj pećnici mikrovalovi moraju proći kroz spremnik kako bi došli do hrane.

Stoga je važno odabrati odgovarajuće posuđe.

Okruglo i ovalno posuđe bolje je od pravokutnog ili izduženog posuđa jer je hrana u kutovima sklona prekuhavanju. U nastavku je navedeno različito posuđe koje možete upotrijebiti.

Posuđe	Sigurno za mikrovalnu pećnicu	Komentari
Aluminijska folija Folijski spremnici	✓ / ✗	Za sprječavanje pregrijavanja hrane možete upotrijebiti male komadiće aluminijske folije. Folija treba biti najmanje 2 cm od stjenki unutrašnjosti kako ne bi došlo do iskrenja. Folijski spremnici se ne preporučuju, osim ako to navodi proizvođač, npr. Microfoil®. Pažljivo slijedite upute.
Posuđe za zapecivanje	✓	Uvijek slijedite upute proizvođača. Nemojte prekoračiti navedena vremena zagrijavanja. Budite vrlo pažljivi jer se ovo posuđe vrlo zagrijava.
Porculan i keramika	✓ / ✗	Porculan, grnčarija, glazirano zemljano posuđe i koštani porculan obično su prikladni ako nemaju metalne ukrase.
Stakleno posuđe, npr. Pyrex®	✓	Budite oprezni ako rabite fino stakleno posuđe jer može napuknuti prilikom naglog zagrijavanja.
Metal	✗	Ne preporučuje se uporaba metalnog posuđa jer ono uzrokuje iskrenje uslijed kojeg može nastati požar.
Plastični i stiroporni spremnici (npr. za brzu hranu)	✓	Budite oprezni jer se neki spremnici mogu izobličiti, rastopiti ili promijeniti boju pri visokim temperaturama.
Najlonska folija	✓	Ne smije dodirivati hranu i treba je probušiti kako bi para mogla izlaziti.
Vrećice za zamrzavanje/pečenje	✓	Mora se probušiti kako bi para mogla izlaziti. Nemojte rabiti plastične ili metalne vezice jer se mogu rastopiti ili uzrokovati požar zbog iskrenja metala.
Papirnati tanjuri, čaše i kuhinjski papir	✓	Koristite samo za zagrijavanje ili upijanje vlage. Budite oprezni jer pregrijavanje može uzrokovati požar.
Slamnati i drveni spremnici	✓	Budite pokraj pećnice kad rabite ove materijale jer pregrijavanje može uzrokovati požar.
Reciklirani papir i novine	✗	Mogu sadržavati tragove metala koji mogu uzrokovati iskrenje i požar.



### UPOZORENJE:

**Prilikom zagrijavanja hrane u plastičnim ili papirnatim spremnicima pazite na pećnicu zbog mogućnosti zapaljenja.**



## ČUVANJE I ČIŠĆENJE

**PAŽNJA: NI NA KOJEM DIJELU MIKROVALNE PEĆNICE NEMOJTE KORISTITI KOMERCIJALNA SREDSTVA ZA ČIŠĆENJE PEĆNICA, PARNE ČISTAČE, ABRAZIVNA I GRUBA SREDSTVA, NIKAKVA SREDSTVA KOJA SADRŽE NATRIJ HIDROKSID ILI MREŽICE ZA ČIŠĆENJE. PEĆNICU REDOVITO ČISTITE I UKLANJAJTE SVE OSTATKE HRANE. Održavajte pećnicu čistom. Prljava površina pećnice može negativno utjecati na vijek trajanja uređaja i dovesti do opasnih situacija.**

### Vanjski dio pećnice

Vanjski dio pećnice može se jednostavno čistiti blagim sapunom i vodom. Sapunicu svakako obrišite vlažnom krpom, a vanjski dio osušite mekim ručnikom.

### Upravljačka ploča

Otvorite vrata prije čišćenja kako biste deaktivirali upravljačku ploču.

Budite oprezni prilikom čišćenja upravljačke ploče. Ploču brišite isključivo vlažnom krpom. Izbjegavajte upotrebu prekomjerne količine vode. Nemojte koristiti nikakva kemijska ili abrazivna sredstva.

### Unutrašnjost pećnice

1. Ostatke prskanja ili prolijevanja obrišite mekom krpom ili spužvom nakon svake upotrebe dok je pećnica još topla. Kod većih onečišćenja upotrijebite blagi sapun i obrišite nekoliko puta vlažnom krpom dok ne uklonite sve ostatke. Nemojte skidati pokrov provodnika valova.

2. Pazite da sapun ili voda ne uđu u male ventilacijske otvore na stjenkama, što može uzrokovati kvar pećnice.

3. Nemojte raspršivati sredstva za čišćenje u spreju po unutrašnjosti pećnice.

Pokrov provodnika valova uvijek održavajte čistim.

Pokrov provodnika valova izrađen je od osjetljivog materijala i treba ga pažljivo čistiti (pogledajte gore navedene upute za čišćenje).

**NAPOMENA:** prekomjerna upotreba vode može uzrokovati raspadanje pokrova provodnika valova.

Pokrov provodnika valova potrošni je dio i, ako se ne obavlja redovito čišćenje, bit će ga potrebno zamijeniti.

### Okretni tanjur i njegov podložak

Uklonite okretni tanjur i podložak iz pećnice.

Operite okretni tanjur i podložak u blagoj sapunici. Osušite mekom krpom. Okretni tanjur i podložak s valjcima mogu se prati u perilici posuđa.

### Vrata

Da biste uklonili sve tragove nečistoće, redovito čistite obje strane vrata, brtve vrata i susjedne dijelove mekom i vlažnom krpom. Za čišćenje staklenih vrata pećnice nemojte rabiti gruba i abrazivna sredstva za čišćenje ili oštre metalne strugače jer oni mogu ogrebat površinu, što može uzrokovati pucaanje stakla.

**NAPOMENA:** ne smije se koristiti parni čistač.

### Savjet za jednostavnije čišćenje pećnice:

U zdjelu stavite pola limuna, dodajte 300ml vode i zagrijavajte na 100% snage tijekom 10-12 minuta.

Obrišite pećnicu suhom i mekom krpom.



## RJEŠAVANJE PROBLEMA



Ako mislite da pećnica ne radi ispravno, prije kontaktiranja servisne službe napravite nekoliko jednostavnih provjera. Na taj način nećete uzalud zvati servisnu službu ako je kvar sasvim jednostavan.

U nastavku se nalazi popis jednostavnih provjera:

Na okretni tanjur stavite pola šalice vode i zatvorite vrata.

Programirajte pećnicu za kuhanje u trajanju od 1 minute uz pomoć 100 % snagu mikrovalova.

1. Upali li se lampa pećnice tijekom kuhanja?
2. Okreće li se okretni tanjur?
3. Radi li ventilator za hlađenje? (Provjerite tako da ruku stavite iznad otvora ventilacijskih otvora.)
4. Uključuje li se zvučni signal nakon 1 minute?
5. Je li voda u šalici vruća?

Ako odgovorite "NE" na bilo koje pitanje, prvo provjerite ako je utikač pravilno umetnut u utičnicu i ako nije iskočio osigurač. Ako je oboje u redu, provjerite ostale stavke u skladu s tablicom za rješavanje problema u nastavku.

**UPOZORENJE: Pećnicu nemojte nikad podešavati, popravljati ni modificirati sami . Takve zahvate, servisiranja i popravke smije obavljati samo ovlašteni i osposobljeni predstavnik tvrtke SHARP. To je vrlo važno jer takvi radovi uključuju i skidanje pokrova koji štiti od energije mikrovalova.**

- Brtva na vratima zaustavlja propuštanje mikrovalova tijekom rada pećnice, no nije zračno nepropusna. Oko vrata pećnice se obično vide kapljice vode, svjetlo ili se osjeća topao zrak. Hrana s visokom razinom vlage ispuštat će pare i uzrokovati kondenzaciju unutar pećnice koje može kapati iz vrata.
- **Popravci i modifikacije:** Ne upotrebljavajte pećnicu ako ne radi ispravno.
- **Pristup vanjskom kućištu i lampi:** Nikada nemojte odstraniti vanjsko kućište. To je iznimno opasno zbog dijelova pod visokim naponom koji se nikada ne smiju dirati jer mogu uzrokovati po smrt opasne ozljede.  
Vaša pećnica nema pokrov za lampu. Ako lampa ne radi, nemojte sami mijenjati žarulju, već se obratite servisnoj službi tvrtke SHARP.





## RJEŠAVANJE PROBLEMA

### TABLICA ZA RJEŠAVANJE PROBLEMA

PROBLEM	RJEŠENJE
Oko vrata osjeća se propuh.	Kada pećnica radi, unutar unutarnjeg prostora cirkulira zrak. Vrata nisu zračno nepropusna tako da iz vrata može izlaziti zrak.
U pećnici se stvara kondenzacija tako da iz vrata može kapati voda.	Unutarnji prostor pećnice obično će biti hladniji od hrane koja se kuha tako da će se para koja se stvara tijekom kuhanja kondenzirati na hladnijim površinama. Količina pare ovisi o količini vode u hrani koja se kuha. Neka jela, npr. krumpir, ima visoku količinu vlage. Kondenzacija na staklenim vratima nestat će nakon nekoliko sati.
Bljeskanje ili iskrenje u unutarnjem prostoru pećnice tijekom kuhanja.	Do iskrenja dolazi kada se metalni predmet jako približi unutarnjem prostoru pećnice tijekom kuhanja. Tako će unutarnja površina pećnice postati hrapava, no neće oštetiti pećnicu.
Iskrenje kod krumpira.	Iz krumpira izvadite sve izdanke i probušite ih, a zatim stavite na okretni tanjur ili u posudu otpornu na toplinu ili slično.
Pećnica kuha presporo.	Provjerite ako ste odabrali odgovarajuću razinu snage.
Iz pećnice se čuje buka.	Energija mikrovalova pulsira tijekom kuhanja/odmrzavanja.
Vanjsko kućište je vruće.	Vanjsko kućište postane prevruće za dodir - držite djecu što dalje od pećnice.



HR

HR-22





**Внимание:**  
Продуктът е маркиран с този символ. Това означава, че излезлите от употреба електрически и електронни уреди не трябва да се смесват с общите битови отпадъци. Съществува отделна система за събиране на тези продукти.

## **А. Информация за изхвърляне и преработка от потребителите (частни домакинства)**

### **1. В Европейския Съюз**

Внимание: Ако желаете да изхвърлите този уред, моля не използвайте обикновена кофа за боклук.

Използваното електрическо оборудване трябва да бъде поставено отделно съгласно законодателството, което изисква правилно третиране, оползотворяване и рециклиране на излязлото от употреба електрическо и електронно оборудване.

Следвайки практиката на страните-членки, частните домакинства в ЕС могат да връщат своите излезли от употреба електрически и електронни уреди на определени места за безплатно събиране\*.

В някои страни\* местният търговски представител може да вземе Вашия стар уред безплатно при покупката на нов продукт.

\*) За повече информация можете да се обърнете към местните власти.

Ако вашите електрически или електронни уреди имат батерии или акумулатори, моля изхвърлете ги отделно, съгласно местните изисквания.

Чрез правилното извеждане на този продукт от експлоатация, Вие подпомагате преработката на отпадъци, тяхното оползотворяване и рециклиране. По този начин се предотвратяват възможните негативни въздействия върху околната среда и човешкото здраве, които биха могли да възникнат при неправилно изхвърляне.

### **2. В страни извън ЕС**

Ако искате да изхвърлите този продукт, моля свържете се с местните власти и разберете правилния начин за изхвърляне.

За Швейцария: Излязлото от употреба електрическо и електронно оборудване може да бъде върнато на търговеца и без да се купува нов продукт. Допълнителните места за събиране са изброени на началната страница на [www.swico.ch](http://www.swico.ch) или [www.sens.ch](http://www.sens.ch).

## **Б. Информация за изхвърляне за бизнес потребители.**

### **1. В Европейския Съюз**

Ако този продукт се използва за стопански цели и искате да го изхвърлите:

За информация относно обратно приемане на продукта се обърнете към най-близкия представител на SHARP. Възможно е да бъдете таксувани за разходите, произтичащи от обратно приемане и рециклиране. Малки продукти (и малки количества) биха могли да бъдат взети обратно от местния пункт за събиране. За Испания: Моля, свържете се с установената система за събиране, или се обърнете към местните власти за обратно приемане на Вашите употребявани продукти.

### **2. В страни извън ЕС**

Ако искате да изхвърлите този продукт, моля свържете се с местните власти и разберете правилния начин за изхвърляне.



## КАК ФУНКЦИОНИРА ВАШАТА ФУРНА



Микровълните са енергийни вълни, подобни на тези, използвани за телевизионни и радио сигнали.

Електрическата енергия се преобразува в микровълнова и се насочва в средната долна част на вътрешността на уреда посредством вълновод. След това микровълновият разпръсквател разпространява микровълните равномерно във вътрешността на фурната.

Микровълните не могат да преминават през метал, затова кухината на фурната е изработена от метал, и има тънка метална мрежа на вратичката.

По време на готвене, микровълните отскачат от стените на случаен принцип.

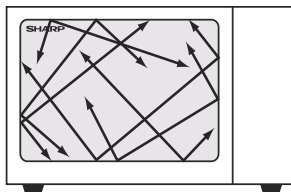

Микровълните преминават през материали като стъкло и пластмаса, за да могат да затоплят храните. (Разгледайте "Подходящи кухненски съдове" на страница BG-18).

Водата, захарта и мазнините абсорбират микровълните като от това вибрират. Това създава топлина от триене, по същия начин, както се затоплят ръцете Ви при разтъркване.

Външните части на храната се отопляват от микровълните, после топлината се придвижва към средата, както е при обикновеното готвене. Важно е храната да се обръща, пренарежда или разбърква за да се осигури допълнително затопляне.

След като готвенето приключи, фурната автоматично спира да произвежда микровълни.

Времето за престояване след сготвяне е необходимо, за да може топлината да се разпредели равномерно в храната.





## СЪДЪРЖАНИЕ

ИНФОРМАЦИЯ ОТНОСНО ПРАВИЛНОТО ИЗВЕЖДАНЕ НА УРЕДА ОТ ЕКСПЛОАТАЦИЯ .....	1
КАК ФУНКЦИОНИРА ВАШАТА ФУРНА .....	2
СЪДЪРЖАНИЕ .....	3
СПЕЦИФИКАЦИИ .....	3
ФУРНА И АКЕСОАРИ .....	4
ПАНЕЛ ЗА УПРАВЛЕНИЕ .....	5
ВАЖНИ ИНСТРУКЦИИ ЗА БЕЗОПАСНОСТ .....	6-13
МОНТАЖ .....	14-15
НИВА НА МИКРОВЪЛНОВА МОЩНОСТ .....	16
МИКРОВЪЛНОВО ГОТВЕНЕ .....	16-17
ПРЕПОРЪКИ ЗА РАЗМРАЗЯВАНЕ .....	17
ПОДХОДЯЩИ КУХНЕНСКИ СЪДОВЕ .....	18
ГРИЖИ И ПОЧИСТВАНЕ .....	19
ОТСТРАНЯВАНЕ НА НЕИЗПРАВНОСТИ .....	20-21



## СПЕЦИФИКАЦИИ

Наименование на модела:	R204
АС линейен волтаж	: 230-240V~, 50Hz монофазен
АС Изисквано захранване: Микровълна	: 1200W
Изходяща мощност: Микровълна	: 800W (IEC 60705)
Изключен режим (Режим за пестене на енергия)	: по-малко от 1,0 W
Микровълнова честота	: 2450MHz*(група 2/клас B)
Външни размери (ширина) x (височина) x (дълбо- чина)** мм	: 457 x 262 x 375
Вътрешни размери (ширина) x (височина) x (дълбо- чина)*** мм	: 315 x 178 x 328
Капацитет на фурната	: 20 литра***
Въртяща се чиния	: ø245мм/стъкло
Тегло	: около 12 кг
Лампа на фурната	: 20W/230V

\* Този продукт отговаря на изискванията на Европейски стандарт EN55011. Съобразно този стандарт, продуктът се класифицира като оборудване група 2 клас B. Група 2 означава, че този уред целенасочено произвежда радиочестотна енергия под формата на електромагнитна радиация за топлинна обработка на храната. Оборудване от клас B означава, че този уред може да бъде използван в домашни условия.

\*\* Дълбочината не включва дръжката на вратата.

\*\*\* Вътрешният капацитет се изчислява чрез измерване на максималната ширина, дълбочина и височина. Действителният капацитет на камерата за храна е по-малък.

КАТО ЧАСТ ОТ ПОЛИТИКАТА ЗА НЕПРЕКЪСНАТО УСЪВЪРШЕНСТВАНЕ, НИЕ СИ ЗАПАЗВАМЕ ПРАВОТО ДА ПРОМЕНЯМЕ ДИЗАЙНА И СПЕЦИФИКАЦИИТЕ БЕЗ ПРЕДУПРЕЖДЕНИЕ.

## ФУРНА И АКСЕСОАРИ

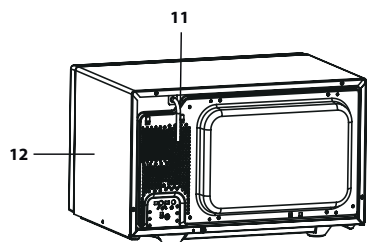
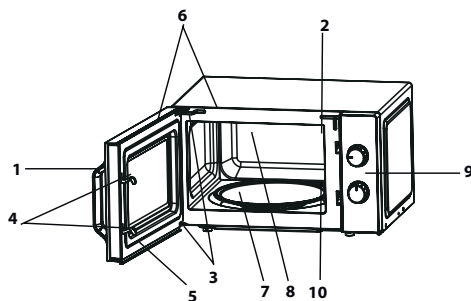

13. Въртяща се чиния (стъклена)

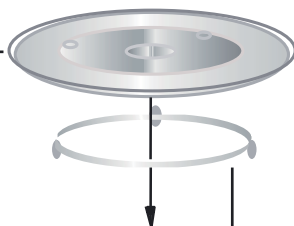

15. Съединително звено

14. Поставка

### ФУРНА

1. Дръжка за отваряне на вратата
2. Вътрешно осветление
3. Панци
4. Заклучващ механизъм
5. Врата
6. Уплътнения на вратата и уплътнителни повърхности
7. Моторен вал на въртящата се чиния
8. Вътрешност на фурната
9. Панел за управление
10. Капак на вълновода (НЕ СВАЛЯЙТЕ)
11. Захранващ кабел
12. Външна кутия

### АКСЕСОАРИ:

Уверете се, че следните аксесоари са доставени:

(13) Въртяща се чиния (14) Поставка (15) Съединително звено

Поставете поставката на въртящата се чиния в центъра на пода на фурната, така че да се върти свободно на куплунга. След това поставете въртящата се чиния върху поставката, така, че да е здраво оставена върху куплунга.

За да се избегнат щети по въртящата се чиния, трябва ястията или опаковките да бъдат повдигнати внимателно над ръба при изваждане от фурната.

**БЕЛЕЖКА:** Когато поръчвате аксесоари, моля, казвайте на Вашия дилър на SHARP два елемента: наименованието на частта и наименованието на модела.

### ЗАБЕЛЕЖКИ:

- Капакът на вълновода е крехък. Внимавайте да не го повредите при почистване вътрешността на фурната.
- Винаги работете с фурна с правилно поставени въртяща се чиния и поставка. Това помага при готвене. Лошо поставена въртяща се чиния може да дрънчи, да не се върти правилно и да доведе до повреда на фурната.
- При готвене всички храни и опаковки с храни се поставят винаги върху въртящата се чиния.

BG



## ПАНЕЛ ЗА УПРАВЛЕНИЕ

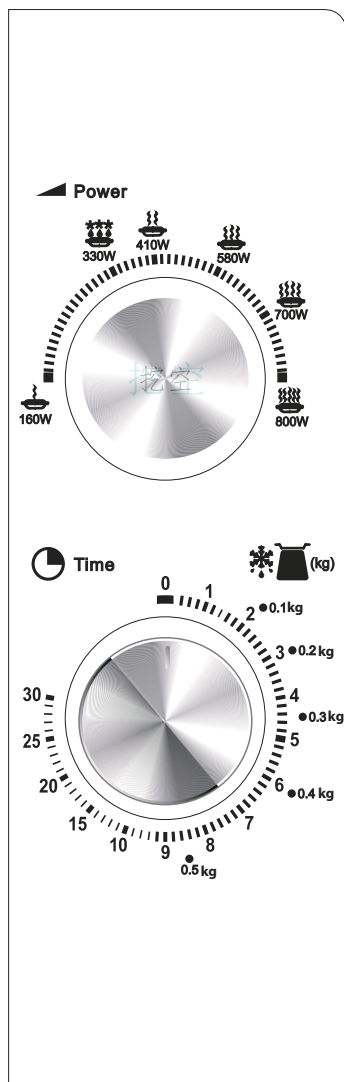

### 1. МИКРОВЪЛНОВА МОЩНОСТ (прибор за управление)

Ниво на мощност (за повече информация вж. стр. BG-16)

800 W = ВИСОКА

700 W = СРЕДНО ВИСОКА

580 W = СРЕДНА

410 W = СРЕДНО НИСКА

❄️ 330 W = РАЗМРАЗЯВАНЕ

160 W = НИСКА

### 2. ТАЙМЕР / РАЗМРАЗЯВАНЕ (прибор за управление)

(0-30 мин/0,1-0,5 кг)

ПРЕПОРЪКИТЕ ЗА ТАЙМЕР /

РАЗМРАЗЯВАНЕ са показани в

две скали. Външната се отнася за

размразяване в зависимост от теглото

в кг, а вътрешната служи за задаване

на времетраене.

## ВАЖНИ ИНСТРУКЦИИ ЗА БЕЗОПАСНОСТ



### ПРОЧЕТЕТЕ ВНИМАТЕЛНО И ЗАПАЗЕТЕ ЗА БЪДЕЩИ СПРАВКИ

1. Тази фурна е проектирана за използване единствено върху кухненски плот. Не може да бъде вграждана в кухненски блок. Не я поставяйте в шкаф.
2. Вратата на фурната може да се нагоречи по време на готвене. Поставете или монтирайте фурната така, че да се намира на поне 85 см от пода. Дръжте децата далеч от вратата, за да ги предпазите от изгаряне.
3. **ПРЕДУПРЕЖДЕНИЕ:** Не докосвайте тавата непосредствено след готвене, тъй като вероятно ще бъде нагорещена.
4. Уверете се, че над фурната има свободно пространство от най-малко 30 см.
5. Този уред може да бъде използван от деца над 8 годишна възраст, както и от лица с намалени физически, сетивни или умствени възможности, както и от такива с липса на опит и познание, единствено когато са наблюдавани и инструктирани как да използват устройството по безопасен начин и разбират опасностите, които е възможно да възникнат. Децата не трябва да си играят с уреда. Почистването и поддръжката не бива да се осъществяват от деца, освен ако не са над 8 години и не се намират под родителски надзор.
6. Пазете уреда и кабела му на места, недостъпни за деца под 8 годишна възраст.
7. **ПРЕДУПРЕЖДЕНИЕ:** Позволявайте на деца да използват фурната само след като са получили съответните инструкции, така че да могат да използват фурната по безопасен начин.
8. **ПРЕДУПРЕЖДЕНИЕ:** Откритите части могат да се нагорещат по време на употреба. Малките деца трябва да бъдат държани настрана.
9. **ПРЕДУПРЕЖДЕНИЕ:** При повреда на вратата или нейните уплътнения не използвайте фурната, преди

BG



## ВАЖНИ ИНСТРУКЦИИ ЗА БЕЗОПАСНОСТ

- повредата да бъде отстранена от компетентно лице!
- 10. ПРЕДУПРЕЖДЕНИЕ:** Никога не изпълнявайте корекции, ремонти или модификации върху фурната самостоятелно. Извършването на всякакви ремонтни дейности, които включват премахване на капака, предпазващ от микровълновата енергия е опасно, ако бъде изпълнявано от некомпетентни лица.
  - 11.** Ако захранващият кабел на този уред се повреди, трябва да бъде подменен със специален такъв. Смяната трябва да бъде извършена от упълномощен от SHARP техник.
  - 12. ПРЕДУПРЕЖДЕНИЕ:** Течности или други храни не трябва да бъдат нагривани в запечатани опаковки, тъй като е възможно да експлодират.
  - 13.** Микровълновото нагриване на напитки може да причини забавено кипене. Поради тази причина съдът трябва да бъде докосван внимателно.
  - 14.** Не гответе яйца с черупка и не затопляйте твърдо сварени яйца, тъй като е възможно да експлодират, дори и след като микровълновата обработка е приключила. При готвене или затопляне на яйца, които не са бъркани или миксирани, пробийте жълтъка и белтъка, в противен случай е възможно да експлодират. Обелете и нарежете твърдо сварените яйца преди да ги затоплите в микровълновата фурна.
  - 15.** Приборите трябва да бъдат проверявани, за да е сигурно, че са подходящи за използване във фурната. Вижте страница BG-18. Използвайте единствено съдове, подходящи за микровълнова фурна.
  - 16.** Съдържанието на шишета и буркани с детски храни трябва да бъде разклатено преди употреба. Температурата трябва да бъде проверена, с цел избягване на изгаряния.
  - 17.** Вратата, външната кутия, кухнята на фурната, чиниите, аксесоарите и особено елементите за скара може да се нагорещат много по време на работа.
  - 18.** Внимавайте да не докосвате тези зони. За да предо-



## ВАЖНИ ИНСТРУКЦИИ ЗА БЕЗОПАСНОСТ



твратите изгаряния, винаги използвайте дебели готварски ръкавици. Преди почистване се уверете, че зоните не са горещи. Когато затопляте храна в пластмасови или хартиени опаковки, наблюдавайте фурната, защото съществува вероятност от запалване.

19. Ако забележите дим, изключете фурната от захранването и дръжте вратата затворена, за да се задушат пламъците.
20. Почиствайте фурната редовно и отстранявайте всякакви остатъци от храна.
21. Липсата на поддръжка може да доведе до влошаване на състоянието на повърхностите, като това може да повлияе неблагоприятно върху живота на уреда и да доведе до опасни ситуации.
22. При почистване стъклото на вратата не използвайте абразивни препарати или остри метални стъргалки, тъй като е възможно да издраскате повърхността му, което впоследствие да доведе до счупване.
23. Не почиствайте с пара!
24. Разгледайте инструкциите за почистване на уплътненията на вратата, вътрешността на фурната и съпътстващите части на стр. BG-19.
25. Този уред е предназначен да бъде използван за битови и други подобни нужди:
  - в кухненски помещения за персонал в магазини, офиси и други работни среди;
  - от клиенти в хотели, мотели и други места за настаняване;
  - в земеделски стопанства;
  - в места за настаняване тип нощувка и закуска.
26. **ПРЕДУПРЕЖДЕНИЕ:** По време на ползване повърхността на уреда се нагорещява. Внимавайте да не докосвате нагрятите елементи. Деца на възраст под 8 години не трябва да бъдат допускани в близост до уреда, освен ако не се наблюдават непрекъснато.
27. При ползване устройството се нагорещява. Внимавайте да не докосвате нагрятите елементи във

BG



## ВАЖНИ ИНСТРУКЦИИ ЗА БЕЗОПАСНОСТ

вътрешността на фурната.

28. Откритите части могат да се нагорещят по време на употреба. Малките деца трябва да бъдат държани настрана.

### За да се избегне опасността от пожар:

1. **Микровълновата фурна не трябва да бъде оставяна без надзор по време на работа. Когато нивата на мощност са твърде високи или времената на готвене - твърде дълги, е възможно да се стигне до прекалено претопляне на храната и пожар.**
2. Електрическият контакт трябва да бъде лесно достъпен, така че в случай на авария уредът да може да бъде изключен бързо.
3. Захранването, необходимо за работа на уреда е 230-240V~, 50Hz, с линейен предпазител / прекъсвач 13A.
4. Необходимо е за този уред да бъде предвиден отделен прекъсвач.
5. Не поставяйте фурната в непосредствена близост до други източници на топлина, например конвенционална фурна.
6. Не поставяйте фурната на място с висока влажност или на места, където е възможно да се събира влага.
7. Не съхранявайте и не използвайте фурната на открито.
8. След употреба почиствайте капака на вълновода, вътрешността на фурната, въртящата се чиния и поставката. Необходимо е да бъдат сухи и без мазнина, тъй като тя може да се нагрее и да се запали.
9. Не поставяйте леснозапалими материали в близост до фурната или вентилационните отвори.
10. Не блокирайте вентилационните отвори.
11. Премахвайте всички метални пломби, тел и др. от храната и опаковките. Възможно е дъговият разряд от металните повърхности да предизвика пожар.
12. Не използвайте фурната за нагряване на мазнина за пържене. Температурата не може да бъде контролирана и е възможно мазнината да се запали.

## ВАЖНИ ИНСТРУКЦИИ ЗА БЕЗОПАСНОСТ



13. Използвайте само специалните пакети пуканки, предназначени за микровълнова фурна.
14. Не съхранявайте храна или други продукти във фурната.
15. След стартиране проверявайте настройките, за да се уверите, че фурната работи според желанието Ви.
16. За да се избегне прегряване и пожар, е необходимо да се обръща голямо внимание при приготвяне на храни с високо съдържание на мазнини или захар, например наденички, сладкиши или коледен пудинг.
17. Разгледайте съответните съвети в ръководството за експлоатация.

### За избягване възможността от нараняване

#### 1. ПРЕДУПРЕЖДЕНИЕ:

Не работете с повредена или неизправна фурна. Преди употреба проверете следното:

- a) Врата - уверете се, че се затваря добре и че не е увиснала или крива.
  - b) Панти и ключалки за безопасност - проверете дали не са счупени или разхлабени.
  - v) Уплътнения на вратата и уплътнителни повърхности - уверете се, че не са повредени.
  - г) Уверете се, че във вътрешността на фурната и по вратата няма вдлъбнатини.
  - д) Захранващ кабел и щепсел - уверете се, че не са повредени.
2. По никакъв начин не използвайте фурна с отворена врата или с неправилно работещи ключалки.
  3. Не използвайте фурната ако между уплътненията на вратата и уплътнителните повърхности има чужд обект.
  4. Не позволявайте по уплътненията на вратата и съпътстващите части да се натрупват мазнини и мръсотия. Почиствайте редовно фурната и отстранявайте всякакви остатъци от храна. Следвайте инструкциите за "Грижа и почистване" на стр. BG-19.
  5. Необходимо е лицата с ИЗКУСТВЕНИ ВОДАЧИ НА СЪРЦЕТО да се консултират с личния си лекар или с производителя на водача на сърцето относно пред-

BG



## ВАЖНИ ИНСТРУКЦИИ ЗА БЕЗОПАСНОСТ

пазните мерки при работа с микровълнови фурни.

### **За избягване възможността от токов удар**

1. В никакъв случай не сваляйте външния капак.
2. Никога не разливайте течност и не поставяйте предмети в отворите за заключване и вентилация. В случай на разливане на течност изключете незабавно фурната и се свържете с упълномощен от SHARP сервиз.
3. Не потапяйте хранващия кабел или щепсела във вода или друга течност.
4. Не позволявайте хранващият кабел да провисва над ръб на маса или кухненски плот.
5. Дръжте хранващия кабел далеч от повърхности, които се нагриват, включително задната част на фурната.
6. Не правете опити да подменяте вътрешното осветление на фурната самостоятелно и не позволявайте на лица, които не са електротехници, упълномощени от SHARP да правят това. В случай че вътрешното осветление изгори, моля консултирайте се с най-близкия търговски представител или сервиз, упълномощен от SHARP.

### **За избягване на възможността от експлозия или внезапно кипене:**

1. Никога не използвайте запечатани съдове. Преди употреба сваляйте капачите. Запечатаните съдове могат да експлодират вследствие натрупаното налягане, дори и след като фурната бъде изключена.

2. При нагряване на течности използвайте съдове с широк отвор, позволяващ на мехурчетата да излизат навън.

**Никога не затопляйте течности в съдове с тясно гърло, например бебешки бутилки, тъй като при загреване може да се стигне до изригване на съдържанието от съда и причиняване на изгаряне.** За да се предотврати внезапно кипене или избухване на течност и възможно изгаряне:

1. Не използвайте фурната за прекалено дълги периоди от време.
2. Разбърквайте течността преди нагряване/претопляне.



## ВАЖНИ ИНСТРУКЦИИ ЗА БЕЗОПАСНОСТ



3. Препоръчва се при претопляне да потопите в течността стъклена пръчка или подобен прибор (не метален).
4. Оставете течността да престои във фурната поне 20 секунди след изтичане на настроеното време за готвене, с цел предотвратяване на забавено кипене.
3. Преди приготвяне на храни като картофи, колбаси и плодове, е необходимо обвивките им да бъдат пробивани, защото в противен случай е възможно да експлодират.

### **За избягване възможността от изгаряния**

1. При изваждането на храни от фурната използвайте кухненски ръкавици, с цел избягване на изгаряния.
2. Винаги отваряйте съдовете, опаковките с пуканки, торбичките за печене и др. далеч от лицето и ръцете си, за да избегнете изгаряния от пара и изкипяване.
3. **За да предотвратите изгаряния, винаги проверявайте температурата на храната и разбърквайте преди сервиране. Обръщайте особено внимание на температурата на храната, която давате на бебета, деца или възрастни хора. Температурата на съда не е верен индикатор за температурата на храната или напитката; винаги проверявайте температурата на храната.**
4. При отваряне на вратата винаги отстъпвайте назад, за да избегнете изгаряния от излизаща пара и топлина.
5. След затопляне нарязвайте пълнените печени храни, с цел изпускане на парата и избягване на изгаряния.

### **За да се избегне злоупотребата от деца**

1. Не се облягайте и не се люлейте на вратата на фурната.
2. Всички важни инструкции за безопасност трябва да бъдат разяснени на децата: използване на кухненски ръкавици, внимателно премахване на обвивките на храните; да се обръща специално внимание на опаковките (например на самозатоплящите се материали), предназначени да поддържат храната свежа, тъй като същите могат да бъдат много нагорещени.

### **Други предупреждения**

1. Никога и по никакъв начин не извършвайте моди-

BG





## ВАЖНИ ИНСТРУКЦИИ ЗА БЕЗОПАСНОСТ

фикации върху фурната.

2. Не премествайте фурната докато работи.
3. Тази фурна е предназначена единствено за домашно приготвяне на храни. Употреба в търговски или лабораторни условия не е подходяща.

### **За насърчаване на безпроблемната работа на Вашата фурна и избягване на повреда:**

1. Никога не включвайте фурната празна, освен ако това не се посочва в инструкцията за употреба. Това би могло да повреди фурната.
2. При използване на съдове за запичане или такива от самозатоплящ се материал, винаги поставяйте под тях топлоустойчива преграда, като порцеланова чиния, за да предотвратите увреждането на въртящата се чиния и поставката вследствие на прекомерното нагриване. Времето за затопляне на храната, посочено в инструкциите не трябва да бъде превишавано.
3. Не използвайте метални прибори, тъй като отразяват микровълните и могат да причинят дъгов разряд. Използвайте единствено въртящата се чиния и поставка, предназначени за тази фурна. Не включвайте фурната без поставена въртяща се чиния.
4. По време на работа не поставяйте нищо върху външния капак.

### **БЕЛЕЖКА:**

Ако не сте сигурни как да свържете фурната, моля, консултирайте се с квалифициран техник. Производителят и търговецът не поемат отговорност за щети по фурната или телесна повреда, които са в резултат на неправилно свързване към електричеството. Понякога може да се появят пара или водни капки по стените на фурната. Това е нормално явление и не е неизправност.

### **КОМПЛЕКТ ЗА ВГРАЖДАНЕ**

За тази фурна няма наличен комплект за вграждане.

Тя е проектирана за използване единствено върху кухненски плот.





## МОНТАЖ



1. Отстранете всички опаковъчни материали от вътрешността на фурната, както и всички предпазващи ленти по повърхностите. Проверете фурната внимателно за следи от повреди.
2. Поставете фурната върху обезопасена равна повърхност, достатъчно стабилна да издържи нейното тегло плюс това на най-тежкия продукт, който може да бъде приготвян в нея. Не поставяйте фурната в шкаф.
3. Изберете равна повърхност, осигуряваща достатъчно свободно пространство за вентилационните отвори. Задната страна на фурната трябва да бъде разположена срещу стена.
  - Необходимо е минимално разстояние от 20 см между фурната и съседните стени.
  - Минималното свободно пространство, което трябва да бъде оставено над фурната е 30 см.
  - Не отстранявайте крачетата от дъното на фурната.
  - Блокирането на вентилационните отвори може да доведе до повреда на фурната.
  - Поставете фурната възможно най-далеч от радиоприемници и телевизори. Работата на микровълновата фурна може да предизвика смущения в радио / телевизионния сигнал.

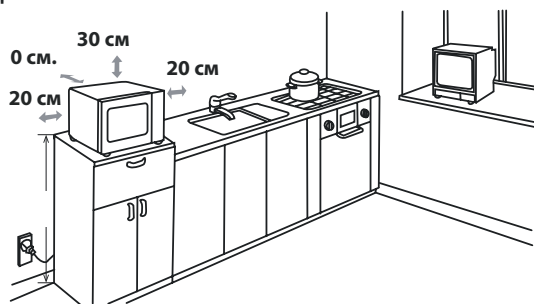

4. Вратата на фурната може да се нагорещи по време на готвене. Поставете или монтирайте фурната така, че да се намира на поне 85 см от пода. Дръжте децата далеч от вратата, за да ги предпазите от изгаряне.

5. Свържете стабилно щепсела на фурната към стандар-

BG





## МОНТАЖ

тен (заземен) електрически контакт.

**ПРЕДУПРЕЖДЕНИЕ:** Не излагайте фурната на топлина, вода или висока влажност, (например в близост или над конвенционална фурна); не я поставяйте в близост до леснозапалими материали (например завеси).

Не блокирайте вентилационните отвори.

Не поставяйте предмети върху фурната.

### ЕЛЕКТРИЧЕСКО СВЪРЗВАНЕ

- Не допускате захранващият кабел или щепселът да влязат в допир с вода.
- Поставете правилно щепсела в контакта.
- Не включвайте други уреди в същия контакт, например с помощта на разклонител.
- В случай че захранващият кабел бъде повреден, той трябва да бъде заменен от одобрен от SHARP сервизен център или от лице с подобна квалификация, с цел да бъде избегната евентуална опасност.
- При изключване от електрическата мрежа винаги хващайте щепсела, а не кабела. В противен случай могат да възникнат повреди в захранващия кабел и връзките в самия щепсел.
- В случай че щепселът на фурната е разглобяем, а електрическото гнездо в дома Ви не е съвместимо с него, свалете щепсела по подходящ начин (без да го прерязвате).
- Ако щепселът на фурната е неразглобяем, а електрическото гнездо в дома Ви не е съвместимо с него, прережете щепсела.



**ПРЕДУПРЕЖДЕНИЕ: УРЕДЪТ ТРЯБВА ДА БЪДЕ ЗАЗЕМЕН**



## НИВА НА МИКРОВЪЛНОВА МОЩНОСТ



Уредът разполага с 6 нива на микровълнова мощност, описани по-долу.

Нивото на мощност на микровълната се променя посредством включване и изключване микровълновата енергия. При работа с нива, различни от ВИСОКО (100%), можете да чуете пулсирането на микровълните, с помощта на което храната се готви или размразява.

В общия случай са валидни следните препоръки:

**800 W** = ВИСОКО – използва се за бързо готвене или претопляне, напр. за гювечи, топли напитки, зеленчуци и др.

**700 W** = СРЕДНО ВИСОКО – използва се за по-дълго готвене на гъсти храни като печено, месо, хляб и покрити ястия, а също и чувствителни храни като сладкиши. При тези намалени параметри, храната се приготвя равномерно без запичане по страните.

**580 W** = СРЕДНО – за висококалорични храни, които изискват продължително вре-

ме на приготвяне по традиционен начин, напр. говеждо месо. Тази функция се препоръчва за запазване крехкостта на месото.

**410 W** = СРЕДНО НИСКО – това ниво на мощност е идеално за варене на ориз, макаронени изделия, кнедли и яйчен крем.

**330 W** = РАЗМРАЗЯВАНЕ – изберете това ниво на мощност, за да сте сигурни, че храната ще бъде размразена равномерно.

**160 W** = НИСКО – служи за леко размразяване, напр. на сметанови торти.

## МИКРОВЪЛНОВО ГОТВЕНЕ



1. Подгответе храната и я поставете в подходящ съд (вж. "ПОДХОДЯЩИ КУХНЕНСКИ СЪДОВЕ" на стр. BG-18), след което я поставете (храната/съда) непосредствено върху средата на въртящата се чиния. Затворете вратата.
2. Завъртете прибора за управление на **МИКРОВЪЛНОВА МОЩНОСТ** до достигане на желаната настройка (възможен е избор на всяка от шестте позиции).
3. Завъртете прибора за управление на **ТАЙМЕР / РАЗМРАЗЯВАНЕ** до достигане на желаното времетраене за готвене / размразяване, след което фурната ще стартира автоматично.
4. След като готвенето/размразяването бъде завършено, приборът за управление на **ТАЙМЕР / РАЗМРАЗЯВАНЕ** се връща до стойност нула "0" и прозвучава аудио сигнал, вътрешното осветление изгасва автоматично, а въртящата се чиния спира. Отворете вратата и внимателно извадете храната / съда. Поставете храната в правилно положение.

### СЪВЕТИ ЗА ГОТВЕНЕ

При стартиране на фурната, вътрешното осветление се включва автоматично, а въртящата се чиния започва да се движи по посока на часовниковата стрелка.

Ако желаете да преустановите процеса на готвене преди времетраенето да е изтекло, завъртете прибора за управление на **ТАЙМЕР / РАЗМРАЗЯВАНЕ** обратно на позиция "0" (изкл.), или отворете вратата. Вратата на фурната може да бъде отваряна по всяко време, докато трае процесът на готвене. За да продължите готвенето, затворете вратата. Ако желаете да промените времетраенето по време на самото готвене, завъртете прибора за управление на **ТАЙМЕР / РАЗМРАЗЯВАНЕ** до новата желана позиция.

Ако желаете да изпълните готвене / размразяване с времетраене по-малко от 3 минути, завъртете прибора за управление на **ТАЙМЕР / РАЗМРАЗЯВАНЕ**, докато подмине маркировката за 10 минути, след което го върнете до желаната позиция. Това ще направи таймера по-прецизен.

BG





## МИКРОВЪЛНОВО ГОТВЕНЕ

За промяна на нивото на мощност по време на готвене, завъртете прибора за управление на **МИКРОВЪЛНОВА МОЩНОСТ** до желаната позиция.

### ПРЕДУПРЕЖДЕНИЕ:

Уверете се, че след приключване на готвенето приборът за управление на **ТАЙМЕР / РАЗМРАЗЯВАНЕ** е поставен в положение нула "0". В противен случай, при затваряне на вратата фурната ще стартира автоматично.

### ВАЖНО:

Ако пригответе храна при 800W с времетраене, по-продължително от стандартното, мощността на фурната автоматично ще бъде намалена с цел избягване на прегряване (нивото на микровълнова мощност ще бъде намалено).



## ПРЕПОРЪКИ ЗА РАЗМРАЗЯВАНЕ

Тези препоръки служат за улеснение при размразяване на определени храни. Могат да бъдат използвани при размразяване на пилешко месо, котлети, риба (цяла или филе), кайма и наденички.

**Пример:** Размразяване на 0,4 кг пилешко месо:

1. Сложете пилешкото месо в съд за микровълново готвене и го поставете върху въртящата се чиния във фурната.
2. Завъртете прибора за управление на **МИКРОВЪЛНОВА МОЩНОСТ** на позиция **РАЗМРАЗЯВАНЕ**.
3. Завъртете прибора за управление на **ТАЙМЕР / РАЗМРАЗЯВАНЕ** на позиция 0,4 кг. Фурната ще стартира незабавно. По време на размразяването обърнете пилешкото месо 1-2 пъти.
4. След размразяване, покрийте храната с фолио и оставете да престои до пълно размразяване.

**ЗАБЕЛЕЖКА:** Посоченото времетраене се отнася за стандартни условия. Проверете степента на размразяване на храната и при нужда регулирайте времетраенето.



## ПОДХОДЯЩИ КУХНЕНСКИ СЪДОВЕ



За да готвите/размразявате храна в микровълновата фурна, микровълновата енергия трябва да може да премине през съда и да влезе в храната.

Ето защо използването на подходящи съдове е от особена важност.

Кръгли/овални съдове са предпочитани пред квадратните/правоъгълните, защото храната по ъглите може да се претопли. Можете да използвате съдове от изброените по-долу.

Съдове за готвене	Микровълнова безопасност	Коментари
Алуминиево фолио Съдове от фолио	✓ / ✗	Малки парчета от алуминиево фолио може да бъдат използвани за да се покрие храната против претопляне. Дръжте фолиото на поне 2 см от стените на фурната, защото може да възникне искрене. Фолио съдовете не са препоръчителни, освен специфицираните от производителя, например Microfoil <sup>®</sup> , следвайте внимателно инструкциите.
Гювечета	✓	Винаги следвайте инструкциите на производителя. Не превишавайте посоченото времетраене за готвене. Бъдете много внимателни, тъй като тези съдове се нагорещават изключително силно.
Китайски порцелан и керамика	✓ / ✗	Порцелан, керамика, фаянс и стъклен порцелан са обикновено подходящи, освен тези с метални декорации.
Съдени съдове, например Pyrex <sup>®</sup>	✓	Трябва да се внимава ако се използват фини изделия от стъкло, защото може да се счупят.
Метал	✗	Не е препоръчително да използвате метални съдове, когато използвате микровълнова мощност, защото това ще предизвика волтова дъга, която може да доведе до пожар.
Пластмаса/Полистирен, например съдове за бързо хранене	✓	Трябва да се внимава защото някои съдове могат да се деформират, стопят или да се обезцветят при висока температура.
Фолио	✓	Не трябва да се пипа храната и тя трябва да се пробие за да излезе парата.
Опаковки за фризер/печене	✓	Трябва да се пробие за да излезе парата. Уверете се, че опаковките са подходящи за микровълново ползване. Не използвайте пластмасови или метални връзки, защото могат да се запалят поради искрене.
Хартия - чинии, чаши и кухненска хартия	✓	Използвайте само за затопляне или за абсорбиране на парата. Трябва да се внимава да не възникне пожар в резултат от претопляне.
Сламени и дървени съдове	✓	При използване на леснозапалими материали наблюдавайте фурната непрекъснато.
Рециклирана хартия и вестници	✗	Може да съдържа екстракти от метал, които да предизвикат запалване.



### ПРЕДУПРЕЖДЕНИЕ:

**Ако затопляте храна в пластмасови или хартиени опаковки, наблюдавайте фурната поради опасност от запалване.**

BG





## ГРИЖИ И ПОЧИСТВАНЕ

**ВНИМАНИЕ: НЕ ИЗПОЛЗВАЙТЕ ПРОМИШЛЕНИ ПРЕПАРАТИ ЗА ПОЧИСТВАНЕ, ПОЧИСТВАНЕ С ПАРА, АБРАЗИВНИ ПОЧИСТВАЩИ ПРЕПАРАТИ, СЪДЪРЖАЩИ НАТРИЕВ ХИДРОКСИД, КАКТО И ТАМПОНИ ЗА ПОЧИСТВАНЕ ОТ МЕТАЛ ВЪРХУ КОЯТО И ДА Е ЧАСТ ОТ ТАЗИ МИКРОВЪЛНОВА ФУРНА. ПОЧИСТВАЙТЕ ФУРНАТА РЕДОВНО И ОТСТРАНЯВАЙТЕ ВСЯКАКВИ ОСТАТЪЦИ ОТ ХРАНА – Поддържайте уреда чист, в противен случай състоянието на повърхността може да бъде увредено. Възможно е това да окаже неблагоприятен ефект върху живота на продукта и да доведе до опасни ситуации.**

### **Външна част на фурната**

Външната част на Вашата фурна трябва да се почиства внимателно с мек сапун и вода. Уверете се че сапунa е отмит с влажна кърпа и след това подсушете.

### **Панел за управление**

Преди почистване отворете вратата, за да деактивирате панела за управление. Необходимо е почистването на панела за управление да бъде изпълнявано с внимание. Използвайте единствено навлажнена кърпа. Избършете панела внимателно, докато се почисти. Избягвайте употребата на прекалено големи количества вода. Не използвайте химически или абразивни почистващи средства.

### **Вътрешна част на фурната**

1. За да почистите, избършете всякакви петна или разливи с мека влажна кърпа или гъба, след всяка употреба на фурната, докато е още топла. За по упорити разливи, използвайте мек сапун и избършете няколко пъти с влажна кърпа, докато отстраните всички остатъци. Не премахвайте капака на вълновода.

2. Внимавайте в малките вентилационни отвори на фурната да не попадне вода или сапун, защото могат да повредят фурната.

3. Не използвайте аерозолни почистващи препарати за вътрешната част на фурната. Винаги поддържайте чист капака на вълновода.

Капакът на вълновода е изработен от крехък материал и трябва да се почиства внимателно (следвайте инструкциите за почистване по-горе).

**БЕЛЕЖКА:** Прекаленото наakisване може да доведе до разпадане на капака на вълновода.

Капакът на вълновода е невъзстановима част и без редовно почистване, ще трябва да се смени.

### **Въртяща се чиния и поставка**

Отстранете въртящата се чиния и поставката от фурната.

Измийте въртящата се чиния и поставката в сапунена вода. Подсушете с мека кърпа. И двете могат да бъдат измивани и в съдомиялна машина.

### **Врата**

За да премахнете всички следи от мръсотия, редовно почиствайте и двете страни на вратата и прилежащите части с мека, влажна кърпа. Не използвайте абразивни почистващи материали или остри стъргалки за почистване на стъклото на вратата на фурната, тъй като могат да надраскат повърхността и това да доведе до счупване на стъклото.

**БЕЛЕЖКА:** Не почиствайте с помощта на пара.

### **Почистване - за по-лесно почистване на Вашата фурна:**

Поставете в купа половин лимон, добавете 300 мл вода и загрейте на 100% за 10-12 минути.

Избършете фурната с мека и суха кърпа.



## ОТСТРАНЯВАНЕ НА НЕИЗПРАВНОСТИ



Ако имате съмнения, че фурната не функционира правилно, направете няколко прости проверки, преди да се обърнете към специализирана помощ. Възможно е това да предотврати излишни повиквания на техници.

Изпълнете следната елементарна проверка:

Поставете наполовина пълна чаша с вода върху въртящата се чиния и затворете вратата.

Програмирайте фурната за работа на 100% микровълнова мощност за 1 минута.

1. Вътрешното осветление на фурната светва ли по време на готвенето?
2. Въртящата се чиния върти ли се?
3. Вентилаторът за охлаждане включва ли се? (Проверете поставяйки ръка върху вентилационните отвори.)
4. След изтичането на 1 минута прозвучава ли звуков сигнал?
5. Водата в чашата гореща ли е?

В случай че отговорът на някой от въпросите по-горе е "НЕ", проверете дали фурната е включена в електрическата мрежа надлежно, както и дали прекъсвачът не е изгорял. Ако и двете обстоятелства са наред, проверете таблицата за отстраняване на неизправности по-долу.

**ПРЕДУПРЕЖДЕНИЕ: Никога не изпълнявайте корекции, ремонти или модификации върху фурната самостоятелно. Извършването на всякакви ремонтни дейности е опасно, освен ако не бъде осъществено от техник, обучен от SHARP. Това е от особена важност, тъй като засяга отстраняване на панела, осигуряващ защита срещу микровълновите лъчи.**

- Уплътненията на вратата възпрепятстват изтичане на микровълни, но не предоставят херметична изолация. Нормално е да виждате капчици вода, светлина, или да чувствате топъл въздух около вратата на фурната. Храните с високо съдържание на вода изпускат пара и създават конденз във вътрешността на вратата. Този конденз може да капе от фурната.
- **Ремонти и модификации:** Не се опитвайте да работите с фурната, ако забележите, че не функционира правилно.
- **Външен капак и достъп до вътрешното осветление:** Никога не сваляйте външния капак. Това е много опасно, заради частите през които протича високо напрежение, и които никога не бива да бъдат докосвани, поради вероятност от фатални последствия. Фурната не разполага с капак за достъп до вътрешното осветление. Ако крушката изгори, не се опитвайте да я смените самостоятелно, а се свържете със сервизен център, одобрен от SHARP.





## ОТСТРАНЯВАНЕ НА НЕИЗПРАВНОСТИ

ТАБЛИЦА ЗА ОТСТРАНЯВАНЕ НА НЕИЗПРАВНОСТИ

СЪМНЕНИЕ	ОТГОВОР
Наличие на въздушно течение около вратата.	Докато фурната работи, въздухът в нейната вътрешност циркулира. Уплътненията на вратата не затварят фурната херметически, така че е възможно изпускане на въздух навън.
Във фурната се образува конденз, който е възможно да прокапе от вратата.	Обикновено вътрешността на фурната е по-студена от приготвяната храна, така че парата, получена при готвенето, се полепва под формата на конденз върху по-студената повърхност. Количеството на парата зависи от съдържанието на вода в приготвяната храна. Някои храни, напр. картофи, съдържат високо количество вода. Кондензът, затворен в стъклото на вратата, трябва да изчезне до няколко часа.
Просветване или искрене от вътрешността на фурната по време на готвене.	При приближаване на метален обект до вътрешността на фурната по време на работа възниква искрене. Възможно е това да направи повърхността по-груба, но не би предизвикало повреда в самата фурна.
Искрящи картофи.	Уверете се, че всички кълнове са отстранени, а картофите са продупчени, поставени директно върху въртящата се чиния или в термоустойчив съд.
Готвенето се извършва прекалено бавно.	Уверете се, че е избрано правилното ниво на мощност.
Фурната издава шум.	По време на готвене/размразяване микровълновата енергия протича на импулси.
Външният капак е нагорещен.	Капакът може да се нагорещи. Дръжте децата настрана.



BG

BG-22









Увага: Ваша печ  
маркіравана  
наступным  
сімвалам. Гэта  
азначае, што  
скарыстаныя  
электрычныя  
і электронныя  
вырабы не  
павінны  
ўтылізавацца  
са звычайнымі  
бытавымі  
адходамі. Існуе  
асобная сістэма  
збору дадзеных  
прадуктаў.

## А. Інфармацыя для Карыстальніка (прыватнае хатнае карыстанне)

### 1. У Еўрапейскім Саюзе

Увага: Для ўтылізацыі гэтай печы, калі ласка, не выкарыстоўвайце звычайныя сметніцы!

Скарыстанае электрычнае і электроннае абсталяванне павінна быць утылізавана асобна і ў адпаведнасці з заканадаўствам, якое патрабуе належнай апрацоўкі, аднаўлення і перапрацоўкі такога абсталявання.

У адпаведнасці з прынятым дзяржавамі-членамі заканадаўствам, прыватныя хатнія гаспадаркі ў дзяржавах ЕС могуць вярнуць скарыстанае электрычнае і электроннае абсталяванне ў спецыяльныя прызначаныя для гэтага месцы бясплатна\*.

У некаторых краінах\* мясцовае прадстаўніцтва вытворцы можа прыняць скарыстаны прадукт бясплатна, калі Вы набываеце аналагічны новы.

\*) Калі ласка, звяжыцеся з мясцовымі органамі ўлады для атрымання больш дакладнай інфармацыі.

Калі Вашае скарыстанае электрычнае або электроннае абсталяванне мае батарэі або акумулятары, калі ласка, утылізуйце іх асобна загадзя ў адпаведнасці з мясцовымі патрабаваннямі.

У выніку правільнага ўтылізавання гэтага прадукту, Вы дапаможае забяспечыць неабходную апрацоўку, аднаўленне і перапрацоўку адходаў і тым самым прадухіліць патэнцыйнае негатыўнае ўздзеянне на навакольнае асяроддзе і здароўе людзей, якія маглі б узнікнуць з-за няправільнага абыходжання з адходамі.

### 2. У краінах за межамі ЕС

Калі Вы жадаеце ўтылізаваць гэты прадукт, калі ласка, звяжыцеся з мясцовымі ўладамі і запытайцеся пра правільныя спосабы ўтылізацыі.

Для Швейцарыі: Скарыстанае электрычнае або электроннае абсталяванне можа быць вернута бясплатна дылеру, нават калі Вы не набываеце новы прадукт. Пункты збору пералічаныя на [www.swico.ch](http://www.swico.ch) або [www.sens.ch](http://www.sens.ch).

## В. Інфармацыя аб утылізацыі для бізнес-карыстальнікаў

### 1. У Еўрапейскім Саюзе

Калі прадукт выкарыстоўваецца ў камерцыйных мэтах, і Вы хочаце ўтылізаваць яго:

Калі ласка, звяжыцеся з мясцовым дылерам SHARP, які праінфармуе Вас аб прыманні прадукту. Вам могуць налічыць за выдаткі, звязаныя з утылізацыяй адходаў. Невялікія прадукты (і ў невялікіх колькасцях) могуць быць прыняты мясцовымі пунктамі па ўтылізацыі. У Іспаніі: для утылізацыі скарыстаных вырабаў звярніцеся ў адпаведны пункт збору адходаў або мясцовыя органы ўлады.

### 2. У краінах за межамі ЕС

Калі Вы жадаеце ўтылізаваць гэты прадукт, калі ласка, звяжыцеся з мясцовымі ўладамі і запытайцеся аб правільных спосабах утылізацыі.





## ЯК ПРАЦУЕ ВАША ПЕЧ



Мікрахвалі падобны да тэле- або радыёхваляў.

Электрычная энергія пераўтвараецца ў мікрахвалёвую, якая напраўляецца ў сярэднюю частку працоўнай камеры праз хвалявод. Затым выпраменьвальнік мікрахваляў размяркоўвае мікрахвалёвую энергію ў кожны кут працоўнай камеры.

Мікрахвалі не пранікаюць праз метал, таму печ мае металічны корпус і дробную металічную сетку на дзвярах.

Падчас гатавання мікрахвалі часам адскокваюць ад сценак печы.

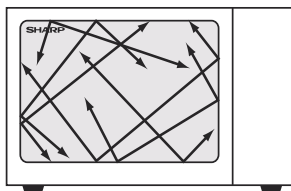

Мікрахвалі пранікаюць праз шкло, пластык, што дазваляе прадуктам нагрывацца. (Глядзіце інфармацыю аб адпаведным посудзе на старонцы ВУ-18).

Вада, цукар і тлушч, якія змяшчаюць харчовыя прадукты, паглынаюць мікрахвалі і выклікаюць іх вібрацыю; у выніку трэння ствараецца цяпло.

Нагрыванне, ствараемае мікрахвалевай энергіяй, пачынаецца са знешніх абласцей прадуктаў, перамяшчаючыся да цэнтру, як гэта адбываецца ва ўмовах канвейцыйнага гатавання. З гэтай прычыны важна перавярочваць і перамяшваць стравы, якія гатуюцца ў мікрахвалевай печы.

Пасля завяршэння гатавання печ аўтаматычна спыняецца.

Важнай асаблівасцю гатавання ў мікрахвалевай печы з'яўляецца час "адпачынку", калі цяпло ў згатованых стравах раўнамерна размяркоўваецца.

ВУ





## ЗМЕСТ

ИНФАРМАЦЫЯ ДЛЯ КАРЫСТАЛЬНІКА .....	1
ЯК ПРАЦУЕ ВАША ПЕЧ .....	2
ЗМЕСТ .....	3
ТЭХНІЧНЫЯ ХАРАКТАРЫСТЫКІ.....	3
ПЕЧ І АКСЭСУАРЫ .....	4
ПАНЭЛЬ КІРАВАННЯ .....	5
ІНСТРУКЦЫІ ПА БЯСПЕЦЫ .....	6-13
УСТАЛЁўКА .....	14-15
УЗРОўНІ ЗВЧ-МАГУТНАСЦІ .....	16
ЗВЧ-ГАТАВАННЕ .....	16 -17
ІНСТРУКЦЫЯ ПА РАЗМАРОЖВАННЮ .....	17
ПРЫДАТНЫ ПАСУД .....	18
ДОГЛЯД І ЧЫСТКА .....	19
ПОШУК І ўСТАРАНЕННЕ НЯСПРАўНАСЦЯў .....	20-21



## ТЭХНІЧНЫЯ ХАРАКТАРЫСТЫКІ

Назва мадэлі:	R204
Напружанне лініі пераменнага току	: 230-240 В~, 50 Гц, адна фаза
Патрэбнае сілкаванне: мікрахвалі	: 1200 Вт
Выходная (выніковая) магутнасць: мікрахвалі	: 800 Вт (IEC 60705)
Рэжым эканоміі энергіі	: менш за 1 Вт
Частата ЗВЧ	: 2450 МГц*(група 2 / клас В)
Знешнія памеры (Ш) x (В) x (Г)** мм	: 457 x 262 x 375
Памеры працоўнай камеры (Ш) x (В) x (Г)** мм	: 315 x 178 x 328
Ёмістасць печы	: 20 л.***
Паваротны столік	: ø245 мм/шкло
Вага	: прыкл. 12 кг
Лампа печы	: 20 Вт/230 В~

\* Гэты прадукт адпавядае патрабаванням еўрапейскага стандарту якасці EN55011. Згодна з гэтым стандартам, дадзены выраб класіфікуецца як абсталяванне групы 2, класа В. Прыналежнасць да групы 2 азначае, што гэта прылада па сваім прызначэнні генеруе радыёчастотную энергію ў форме электрамагнітнага выпраменьвання для цеплавой апрацоўкі ежы. Прыналежнасць да класа В азначае, што гэта прылада можа выкарыстоўвацца ў хатніх умовах.

\*\* Глыбіня не ўключае ручку.

\*\*\* Ёмістасць разлічваецца шляхам вымярэння максімальнай шырыні, глыбіні і вышыні. Фактычная ёмістасць з'яўляецца меншай.

У рамках палітыкі бесперапыннага паляпшэння, мы пакідаем за сабой права змяняць дызайн і тэхнічныя характарыстыкі без папярэдняга апавяшчэння.

## ПЕЧ І АКСЭСУАРЫ

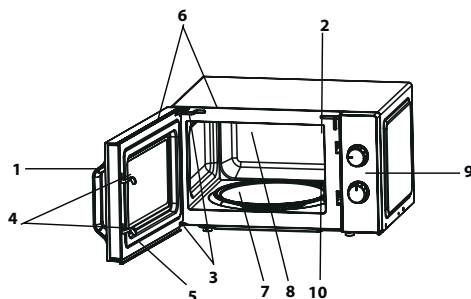

### ПЕЧ

1. Дзвярная ручка
2. Лямпа печы
3. Дзвярныя завесы
4. Дзвярныя засоўкі
5. Дзверца
6. Дзвярныя затворы і затворныя паверхні
7. Вал матора паваротнага століку
8. Корпус печы
9. Панэль кіравання
10. Пакрыццё хвалявода (НЕ ЗНІМАЙЦЕ)
11. Кабель сілкавання
12. Знешні корпус печы

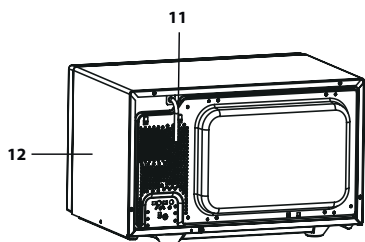

13. Паваротны столік (шкляны)



### АКСЭСУАРЫ:

Праверце наяўнасць наступных аксэсуараў:

(13) Паваротны столік (14) Падстаўка паваротнага століку (15) Муфта

Пастаўце падстаўку паваротнага століку ў цэнтры падлогі печы, каб яна магла свабодна круціцца вакол зчэпкі. Пасля пастаўце паваротны столік на падстаўку, каб ён шчыльна замацаваўся на зчэпцы.

Каб пазбегнуць пашкоджання століку, сачыце, каб талеркі і кантэйнеры не чапляліся за абадок століку падчас вымання іх з печы.

**УВАГА:** Калі вы заказваеце дадатковыя аксэсуары, калі ласка, згадайце назву дэталі і назву мадэлі вашага дылера або ўпаўнаважанаму сэрвіс-агенту SHARP.

### ЗАЎВАГІ:

- Пакрыццё хвалявода вельмі крохкае. Варта працягнуць асцярожнасць падчас чысткі печы, каб не пашкодзіць яе.
- Заўсёды сачыце за тым, каб паваротны столік і ролікавая апора былі ўсталяваныя правільна. Некарэктна ўсталяваны паваротны столік можа стукцаць, круціцца неналежаным чынам, што можа прывесці да пашкоджання печы.
- Уся ежа і посуд мусяць быць пастаўленыя на паваротны столік для прыгатавання.

BY



## ПАНЕЛЬ КІРВАННЯ

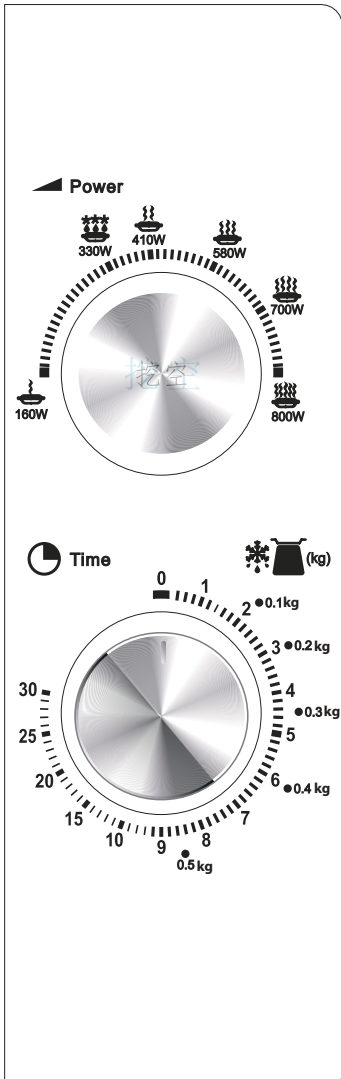

### 1. Рэгулятар УЗРОЎНЯ МАГУТНАСЦІ ЗВЧ

Узровень магутнасці (падрабязная інфармацыя прыведзена на старонцы ВУ-16)

800 ВАТ = ВЫСОКІ

700 ВАТ = СЯРЭДНЕ-ВЫСОКІ

580 ВАТ = СЯРЭДНІ

410 ВАТ = СЯРЭДНЕ-НІЗКІ

 330 ВАТ = РАЗМАРОЖВАННЕ

160 ВАТ = НІЗКАЯ

### 2. Рэгулятар ТАЙМЕРУ/ РАЗМАРОЖВАННЯ

(0-30 хв/0,1-0,5 кг)

У рэгулятары ЧАСУ/РАЗМАРОЖВАННЯ ёсць две шкалы. Знешняя шкала прызначана для размарожвання ў адпаведнасці з вагой у кг. Унутраная шкала выкарыстоўваецца для настройкі па часу.



## ІНСТРУКЦЫІ ПА БЯСПЕЦЫ



### УВАЖЛІВА ПРАЧЫТАЙЦЕ І ЗАХАВАЙЦЕ НА БУДУЧЫНІЮ

1. Гэтая печ павінна размяшчацца толькі на цвёрдай, це-плаўстойлівай паверхні. Яна не прызначана для ўбудавання ў кухонны гарнітур. Не стаўце печ у шафу.
2. Дзверы печы могуць нагрывацца падчас працы. Змясціце печ на вышыні мінімум 85 см ад падлогі. Сачыце, каб дзеці не мелі дасягу да гарачай печы і не апыкліся.
3. **Увага:** не датыкайцеся да плоскага латку адразу пасля прыгатавання ежы, таму што ён можа быць гарачым.
4. Забяспечце наяўнасць мінімум 30 см. вольнага прастору над печчу.
5. Забараняецца выкарыстання гэтай прылады дзецьмі ва ўзросце да 8 гадоў, а таксама асобамі з абмежаванымі магчымасцямі, парушанымі сэнсарнымі і псіхічнымі здольнасцямі; асобам без досведу працы з прыладай ці не дасведчаным, як яе выкарыстоўваць, за выключэннем выпадкаў, калі прылада выкарыстоўваецца названымі асобамі пад наглядом або кіраваннем асоб, якія забяспечваюць бяспечнае выкарыстанне і разуменне рызык, звязаных з ім. Дзеці не павінны гуляць з прыладай. Ачыстка і абслугоўванне ажыццяўляцца толькі дзецьмі ва ўзросце 8 гадоў і старэй і толькі пад наглядом дарослых.
6. Трымайце прыладу і яе электрадрот у месцы, недасяжным для дзяцей да васьмі гадоў узростам.
7. **Увага:** Дазваляйце дзецям карыстацца печчу без кантроля дарослых толькі калі ім былі дадзены належныя інструкцыі, і дзіця можа выкарыстоўваць печ бяспечным спосабам і разумее наступствы няправільнага выкарыстання.
8. **Увага:** Некаторыя часткі печы могуць нагрывацца падчас працы. Дзеці малодшага ўзросту не павінны мець доступ да печы.
9. **Увага:** Калі дзверы або дзвярныя затворы пашкод-

BY





## ІНСТРУКЦЫІ ПА БЯСПЕЦЫ

жаныя, печчу карыстацца нельга, пакуль пашкод-жанне не выпраўлена кампетэнтным спецыялістам.

- 10. Увага:** Ніколі не спрабуйце наладзіць, адрамантаваць ці змяніць канфігурацыю печы самастойна. Для любой асобы, акрамя кампетэнтнага спецыяліста, небяспечна выконваць любыя аперацыі, якія прадугледжваюць зняцце крышкі, якая забяспечвае абароненасць ад уздзеяння ЗВЧ-энергіі.
- 11.** Калі кабель сілкавання пашкодзіцца, ён павінны быць заменены спецыяльным шнурам. Замена павінна ажыццяўляцца ўпаўнаважаным сэрвіс-агентам SHARP.
- 12. Увага:** Вадкасці і іншыя прадукты нельга награвіць у запячатаных кантэйнерах, паколькі яны могуць выбухнуць.
- 13.** Мікрахвалевы нагрэў напойў можа прывесці да затрыманага каляхавання, таму з кантэйнерамі неабходна абыходзіцца асцярожна пры выманні іх з печы.
- 14.** Не гатуйце яйкі ў шкарлупіне, а таксама не награвіце згатаваныя ўкрутую яйкі ў мікрахвалевай печы, паколькі яны могуць выбухнуць нават пасля выключэння печы. Каб зварыць або разагрэць вараныя яйкі, пракаліце жаўткі і бялкі, каб яйкі не выбухнулі. Накрашыце і ачысціце ад шкарлупы згатаваныя ўкрутую яйкі перад награваннем іх у мікрахвалевай печы.
- 15.** Посуд павінен быць правяраны на прыдатнасць для выкарыстання ў мікрахвалевай печы. Гл. стар. ВУ-18. Выкарыстоўвайце толькі бяспечныя кантэйнеры і посуд на мікрахвалевых рэжымах.
- 16.** Змесціва бутэлек і слоічкаў для дзіцячага харчавання перад награваннем павінна быць перамешанае або ўзбаўтанае. Правярайце тэмпературу прадуктаў перад спажываннем, каб пазбегнуць апёкаў.
- 17.** Дзверцы, знешняя паверхня, працоўная камера, посуд і аксэсуары могуць моцна награвіцца падчас выкарыстання.
- 18.** Будзьце асцярожнымі, каб пазбегнуць датыкання





## ІНСТРУКЦЫІ ПА БЯСПЕЦЫ



да гэтых дэталей. Каб прадухіліць апёкі, заўсёды выкарыстоўвайце тоўстыя пальчаткі. Перад пачаткам чысткі ўпэўніцеся, што яны халодныя. Пры награванні прадуктаў харчавання ў пластыкавых або папяровых кантэйнерах сачыце за працай печы з-за магчымасці ўзгарання.

19. Пры з'яўленні дыму, выключце печ ці адключыце яе ад сеткі; трымайце дзверы зачыненымі, каб заглушыць агонь.
20. Чысціце печ рэгулярна і выдаляйце скапленні бруду.
21. Хібы ў чыстцы могуць прывесці да скарачэння жыццёвага цыклу прыстасавання ці рызыкі небяспекі.
22. Не выкарыстоўвайце моцныя абразіўныя мыючыя сродкі ці вострыя металічныя рэчы для чысткі шкла ў дзверцы печы, бо тое прывядзе да ягонага пашкоджання.
23. Не ўжывайце паравыя ачышчальнікі.
24. Інструкцыі па ачыстцы дзвярных затвораў, сценак пячы і сумежных частак прыведзены на старонцы ВУ-19.
25. Прылада прызначаная для выкарыстання ў хатнім быце і падобных умовах. Да прыкладу:
  - кухні для супрацоўнікаў у крамах, офісах і іншых працоўных месцах;
  - гасцямі гатэляў, матэляў, іншых месцаў адпачынку;
  - прыватных фермерскіх дамах;
  - хостэлах і V&V матэлях.
26. **Увага:** Дэталі гэтай прылады награваяцца падчас працы. Будзьце асцярожныя! НЕ дакранайцеся да награвальных элементаў. Забараняецца выкарыстанне дзецям ва ўзросце да 8 гадоў без пастаяннага нагляду дарослых.
27. Падчас працы прылада становіцца гарачай. Трэба быць асцярожнымі, каб пазбегнуць дакранання да награвальных элементаў, якія знаходзяцца ўнутры печы.
28. Некаторыя часткі печы могуць награваяцца падчас працы. Дзеці малодшага ўзросту не павінны мець доступ да печы.

ВУ





## ІНСТРУКЦЫІ ПА БЯСПЕЦЫ

### Каб пазбегнуць рызыкі ўзгарання:

- 1. Мікрахвалевае печ не павінна заставацца без нагляду падчас працы. Занадта высокі ўзровень магнутнасці або занадта доўгі патрачаны на гатаванне час можа перагрэць печ і стаць прычынай пажару.**
2. Электрычная разетка павінна быць лёгкадаступнай, кабы печ магла быць лёгка адключана ад сілкавання ў надзвычайных сітуацыях.
3. Сілкаванне пераменнага току павінна быць 230-240 В~, 50 Гц, з засцерагальнікам або аўтаматычным выключальнікам 13А.
4. Печ павінна падключацца да асобнай электрычнай сеткі.
5. Не размяшчайце печ у месцах генерацыі цяпла, напрыклад, побач са звычайнай духоўкай.
6. Таксама не стаўце печ у месцах з высокай вільготнасцю.
7. Не захоўвайце і не выкарыстоўвайце печ на адкрытым паветры.
8. Сачыце за чысцінёй пакрыцця хвалявода, унутранага корпуса печы і паваротнага століку пасля выкарыстання. Яны павінны быць сухімі і свабоднымі ад тлушчу. Застылы тлушч можа перагрэцца і стаць прычынай задымлення або ўзгарання.
9. Не стаўце палкія матэрыялы паблізу печы або вентыляцыйнай адтуліны.
10. Не блакуйце вентыляцыйныя адтуліны.
11. Здыміце ўсе металічныя пломбы, драты і г.д. з прадуктаў харчавання і харчовых пакетаў. Іскрэненне на металічнай паверхні можа прывесці да пажару.
12. Не выкарыстоўвайце мікрахвалевую печ для нагрывання алею для фрыцюра. Тэмпература не паддаецца кантролю, і масла можа загарэцца.
13. Каб зрабіць папкорн, выкарыстоўвайце толькі спецыяльныя пакеты для мікрахвалевых печак.





## ІНСТРУКЦЫІ ПА БЯСПЕЦЫ



14. Не захоўвайце ежу або іншыя прадметы ўнутры печы.
  15. Праверце наладкі пасля запуску для забеспячэння найлепшага функцыянавання печы.
  16. Для таго, каб пазбегнуць перагрэву і ўзгарання, асабліва пільна сачыце за печчу падчас гатавання страў або награвання прадуктаў з высокім зместам цукру і тлушчу, напрыклад, каўбасы, пірагоў або каляднага пудыngu.
  17. Глядзіце падказкі ў інструкцыі па эксплуатацыі
- Каб пазбегнуць магчымых траўмаў**

### 1. УВАГА:

Не ўжываце пашкоджаную або няспраўную печ. Калі ласка, праверце наступныя дэталі перад выкарыстаннем:

- а) Дзверы: упэўніцеся, што дзверы зачыняюцца правільна, і яны не дэфармаваныя.
  - б) Петлі і дзвярныя затворы: упэўніцеся, што яны не зламаныя і не пашкоджаныя.
  - в) Дзвярныя затворы і затворныя паверхні: упэўніцеся, што яны не пашкоджаныя.
  - г) Унутраны корпус печы і дзверы: упэўніцеся, што няма ўвогнутасцяў.
  - д) Кабель сілкавання і штэпсель: упэўніцеся, што яны не пашкоджаныя.
2. Не ўключаўце печ з адчыненымі дзвярыма і не змяняйце дзвярныя затворы ні ў якім разе.
  3. Не ўключаўце печ, калі між дзвярнымі затворамі і затворнымі паверхнямі знаходзіцца пабочны аб'ект.
  4. Не дапускайце пападання змазкі або бруда на дзвярныя затворы і сумежныя дэталі. Чысціце печ рэгулярна і выдаляйце любыя адклады ежы. Выконвайце інструкцыі раздзела "ДОГЛЯД І ЧЫСТКА" на стар. ВУ-19.
  5. Асобы, якія ўжываюць ЭЛЕКТРАКАРДЫЁСТЫМУЛЯТАР, павінныя пра кансультавацца са сваім урачом або вытворцай кардыёстымулятара на конт мераў засцярогі пры ўжыванні мікрахвалевых печы.

ВУ





## ІНСТРУКЦЫІ ПА БЯСПЕЦЫ

### **Каб пазбегнуць магчымасці паражэння электрычным токам**

1. Ні пры якіх абставінах не знімайце знешні корпус печы.
2. Не дапускайце разліву вадкасцяў або пападання пабочных прадметаў у дзвярныя затворы або вентыляцыйныя адтуліны. У такім выпадку адразу выключыце і адключыце печ ад сеткі і звяжыцеся з аўтарызаваным сэрвісам SHARP.
3. Не апускайце кабель сілкавання і штэпсель у ваду або любую іншую вадкасць.
4. Не дазваляйце кабелю электрасілкавання звешвацца цераз край стала або рабочай паверхні.
5. Не дазваляйце кабелю сілкавання дакранацца да нагрэтых паверхняў, у тым ліку да задняй часткі печы.
6. Не спрабуйце замяніць лампу печы або дазвольце зрабіць гэта любой асобе, акрамя ўпаўнаважаных агентаў SHARP. Калі лампа печы перагарыць, звярніцеся да прадаўца або да аўтарызаванага агента SHARP.

### **Каб пазбегнуць магчымых выбухаў і раптоўнага кіпення:**

1. Ніколі не выкарыстоўвайце запячатаныя кантэйнеры. Зніміце пакрыццё перад выкарыстаннем. Герметычна запячатаны кантэйнер можа выбухнуць з-за высокага ціску нават пасля выключэння печы.
2. Будзьце асцярожнымі пры награванні вадкасцяў у мікрахвалевай печы. Выкарыстоўвайце кантэйнеры з шырокім горлам для выхаду бурбалак.

**Ніколі не награвайце вадкасці ў кантэйнерах з вузкім горлам, такіх, як дзіцячыя бутэлькі, бо гэта можа прывесці да вывяржэння змесціва з кантэйнера пры награванні і выклікаць апёкі.**

Для прадухілення раптоўнага вывяржэння кіпячай вадкасці і магчымага апёку:

1. Не выкарыстоўвайце занадта шмат часу для гатавання.
2. Узбоўтайце вадкасць перад нагрэвам/разагрэвам.





## ІНСТРУКЦЫІ ПА БЯСПЕЦЫ



3. Рэкамендуем паставіць у кантэйнер шкляную палачку або аналагічную прыладу (не металічную) падчас нагрэву вадкасцяў.
4. Пакіньце вадкасць мінімум на 20 секунд у печы пасля гатоўнасці, каб прадухіліць закіпанне і распырскванне.
3. Перад гатаваннем пракалвайце скуру такіх прадуктаў, як бульба, каўбаса і садавіна, каб яны не выбухнулі.

### **Каб пазбегнуць магчымых апёкаў**

1. Выкарыстоўвайце спецыяльныя трымальнікі або пальчаткі пры зняцці стравы з печы, каб прадухіліць апёкі.
2. Заўсёды адкрывайце кантэйнеры, пакеты з папкорнам, кулінарныя пакеты і г.д. далёка ад твару і рук, каб пазбегнуць апёкаў парай і вываржэння кіпення.
3. **Каб пазбегнуць апёкаў, заўсёды правярайце тэмпературу страў і перемешвайце іх перад падачай на стол. Сачыце ўважліва за тэмпературай ежы і напоў, прызначаных дзецям і пажылым людзям. Тэмпература кантэйнера не супадае з тэмпературай змесціва; заўсёды правярайце тэмпературу стравы.**
4. Заўсёды адыходзьце ад дзвярэй печы пры іх адкрыцці, каб пазбегнуць апёкаў ад пары і цяпла.
5. Пакрашыце фаршыраваныя запечаныя стравы пасля гатавання для выпуску пары і каб пазбегнуць апёкаў.

### **Выкарыстанне печы дзецьмі**

1. Не дазваляйце торгацца або гайдацца на дзверцы печы.
2. Дзецям трэба даваць усе важныя ўказанні па бяспецы: неабходнасць выкарыстання трымальнікаў, ацярожнае зняцце вечкі; наданне асаблівай ўвагі ўпакоўцы, напрыклад для смажання, паколькі яна можа быць вельмі гарачай.

### **Іншыя папярэджанні**

1. Не змяняйце канфігурацыю печы ні ў якім выпадку.
2. Не рухайце печ падчас працы.
3. Гэтая печ прызначана толькі для хатняга ўжывання і

BY





## ІНСТРУКЦЫІ ПА БЯСПЕЦЫ

толькі для гатавання ежы. Яна не прызначана для камерцыйных мэтаў або лабараторнага выкарыстання.

### **Каб забяспечыць бесперабойную працу Вашай печы і пазбегнуць пашкодванняў:**

1. Ніколі не ўключайце пустую печ, за выключэннем выпадкаў, калі гэта рэкамендавана інструкцыяй па эксплуатацыі. Гэта можа пашкодзіць печ.
2. Пры выкарыстанні посуду для смажання або саманаравальнага матэрыялу, заўсёды кладзіце іх на тэрmostойкі ізалятар, такі як фарфаравая шклянка, для прадухілення пашкодвання паваротнага століку праз цеплавую нагрузку. Тэрміны для падагрэву, пазначаныя ў рэцэптах страў, не павінны быць перавышаны.
3. Не выкарыстоўвайце металічны посуд ці прылады, што адлюстроўваюць ЗВЧ хвалі і могуць прывесці да ўзнікнення электрычнай аркі. Выкарыстоўвайце толькі падстаўку і ролікавую апору, што адмыслова прызначаныя для печы. Не выкарыстоўвайце печ без паваротнага століку.
4. Не кладзіце ніякія аб'екты на корпус печы падчас працы.

### **УВАГА:**

Калі Вы не ведаеце, як падключыць печ, звярніцеся да кваліфікаваных электрыкаў. Ні вытворца, ні прадавец не нясуць адказнасці за шкоду, прычыненую печы, або цялесныя пашкодванні ў выніку невыканання правілаў працэдуры падключэння. Вадзяная пара або кроплі могуць фарміравацца на сценцы печы, вакол дзвярных затвораў і затворных паверхняў. Гэта нармальная з'ява і не з'яўляецца сведчаннем цэчы ў мікрахвалевай печы або няспраўнасці.

### **КАМПЛЕКТ ДЛЯ ЎБУДАВАННЯ**

Комплект для ўбудавання гэтай печы адсутнічае.

Печ зробленая толькі для выкарыстання ў якасці асобнай прылады.





1. Выміце ўсе ўпаковачныя матэрыялы з працоўнай камеры печы, а таксама плёнку з яе паверхні. Праверце печ на наяўнасць якіх-небудзь пашкодванняў.
2. Стаўце печ на роўную ўстойлівую паверхню, дастаткова моцную, каб вытрымець вагу печы і найбольшы вес прадуктаў, што могуць ў ёй гатавацца. Не стаўце печ у шафу.
3. Абярыце месца, дастатковае для забеспячэння пэўнай колькасці вольнай прасторы для уваходнай і выходнай вентыляцыі. Задняя сценка прылады мусіць быць павёрнутая да сцяны.
  - Пакіньце па 20 см вольнай прасторы па баках і ззаду ад печы, каб забяспечыць вольную цыркуляцыю паветра.
  - Пакіньце не менш за 30 см вольнай прасторы над печчу.
  - Не здымайце ножкі з нізу печы.
  - Блакаванне вентыляцыі можа пашкодзіць печ.
  - Стаўце печ як мага далей ад радыё і ТВ. Праца печы можа ўплываць на якасць сігналаў радыё ці ТВ.

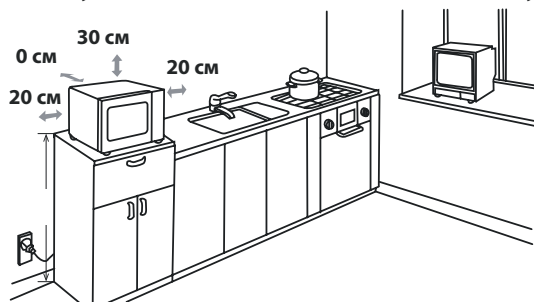

4. Дзверы печы могуць награватца падчас працы. Змясціце печ на вышыні мінімум 85 см ад падлогі. Сачыце, каб дзверкі не мелі дасягу да гарачай печы і не апякліся.
5. Бяспечна падключыце печ у стандартную электрычную разетку з заямленнем.



## УСТАЛЁЎКА

**Увага:** Не стаўце печ у месцах дзе спёка, вадкасць або высокая вільготнасць (каля звычайнай печы) ці ля лёгкаузгаральных прадметаў (шторы).

Не блакуйце вентыляцыйныя адтуліны.

Не стаўце нічога на верх печы.

### ПАДКЛЮЧЭННЕ ДА ЭЛЕКТРЫЧНАЙ СЕТКІ

- Не дапушчайце трапляння вады на шнур сілкавання або штэпсельны відэлец.
- Устаўляйце штэпсельны відэлец у разетку належным чынам.
- Не ўключайце ў разетку, да якой падлучана печ, іншыя прылады, выкарыстоўваючы адаптэр.
- Калі кабель сілкавання будзе пашкоджаны, каб пазбегнуць небяспекі, яго замена павінна выконвацца ў аўтарызаваным сервісным цэнтру Sharp або асоамі с належнай кваліфікацыяй.
- Падчас вымання штэпсельнага відэльцу з разетки заўсёды бярыцеся за відэлец і ніколі не цягніце за шнур сілкавання або элементы злучэння ўнутры відэльца.
- Калі штэпсельны відэлец Вашай печы з'яўляецца разборным, і разетка ў Вашым доме з'яўляецца несумяшчальнай з штэпсельным відэльцам печы, выдаліце відэлец належным чынам (не зразайце яго).
- Калі штэпсельны відэлец Вашай печы з'яўляецца неразборным, і разетка ў Вашым доме з'яўляецца несумяшчальнай з штэпсельным відэльцам печы, зрэжце відэлец.



**УВАГА: ГЭТАЯ ПРЫЛАДА ПАВІННА БЫЦЬ ЗАЗЕМЛЕНА**





## УЗРОЎНІ ЗВЧ-МАГУТНАСЦІ



Існуе 6 узроўняў магутнасці ЗВЧ, якія пазначаны ніжэй.

Узровень магутнасці ЗВЧ адрозніваецца і залежыць ад энергіі мікрахваляў, якая выкарыстоўваецца. Пры выкарыстанні ўзроўняў магутнасці, акрамя **ВЫСОКАГА** (100%), вы зможаце чуць пульсаванне мікрахвалявай энергіі звонку падчас прыгатавання ежы або размарожвання.

Звычайна прымяняюцца наступныя рэкамендацыі:

**800 WAT** = **ВЫСОКІ** – выкарыстоўваецца для хуткага прыгатавання ці разагрэву запяканак, гарачых напояў, гародніны і г.д.

**700 WAT** = **СЯРЭДНЕ-ВЫСОКІ** ўзровень – выкарыстоўваецца для гатавання страў з больш шчыльных прадуктаў, такіх як смажанае мяса, мясны рулет, а таксама для больш далікатных страў, такіх, як сырны соус і бісквіты. У гэтым скарачаным рэжыме соус не будзе кіпець, і стравы будуць гатавацца раўнамерна.

**580 WAT** = **СЯРЭДНІ** ўзровень – выкарыстоўваецца для харчовых прадуктаў, якія патрабуюць працяглага часу гатавання,

напрыклад, стравы з ялавічыны. Згатаванае ў гэтым рэжыме мяса будзе больш мяккім.

**410 WAT** = **СЯРЭДНЕ-НІЗКІ** ўзровень – ідэальна падыходзіць для рысу, макаронных вырабаў, пельменяў і заварнога крэма.

**330 WAT** = **РАЗМАРОЖВАННЕ** – выкарыстоўваецца для раўнамернага размарожвання прадуктаў.

**160 WAT** = **НІЗКІ** – выкарыстоўваецца для лёгкага размарожвання, а таксама гатавання кандытарскіх вырабаў.

## ЗВЧ-ГАТАВАННЕ



1. Размяшчайце страву ў адпаведным кантэйнеры (гл. раздзел "ПРЫДАТНЫ ПАСУД" на ст. ВУ-18) і памяшчайце яе на сярэдняй частцы паваротнага століку. Зачыніце дзверцу печы.
2. Усталюйце рэгулятар **УЗРОЎНЯ МАГУТНАСЦІ ЗВЧ** у патрэбнае палажэнне (на адзін з шасці ўзроўняў магутнасці ЗВЧ).
3. Усталюйце рэгулятар **ТАЙМЕР/РАЗМАРОЖВАННЕ** ў адпаведнасці з патрабаваным часам прыгатавання/размарожвання, і печ уключыцца аўтаматычна.
4. Калі гатаванне/размарозка скончана, рэгулятар **ТАЙМЕР/РАЗМАРОЖВАННЕ** вяртаецца ў палажэнне "0" (ноль), і будзе ўключаны адмысловы гукавы сігнал. Лямпа выключыцца аўтаматычна, і паваротны столік спыніць варочанне. Адчыніце дзверцу печы і асцярожна дастаўце ежу/кантэйнер. Дайце ежы пастаяць, калі гэта патрэбна.

### ПАДСКАЗКІ

Калі печ пачне гатаванне, лампа печы загарыцца, і паваротны столік пачне круціцца па гадзіннікавай стрэлцы.

Калі Вы хочаце спыніць гатаванне да праграмаванага часу, выключыце таймер, вярнуўшы рэгулятар **ТАЙМЕР/РАЗМАРОЖВАННЕ** назад у пазіцыю "0" (выкл.) або адчыніце і зачыніце дзверцу печы. Дзверца можа быць адкрыта ў любы час падчас гатавання. Каб прадоўжыць гатаванне, зачыніце дзверцу. Калі Вы хочаце змяніць час падчас гатавання, проста павярніце рэгулятар **ТАЙМЕР/РАЗМАРОЖВАННЕ** да пажаданага значэння.

У выпадку гатавання/размарожвання меней 3-х хвілін павярніце рэгулятар **ТАЙМЕР/РАЗМАРОЖВАННЕ** за значэнне "10 хвілін" і назад у патрабуемае палажэнне. Тады таймер будзе працаваць больш дакладна.

Для змянення ўзроўня магутнасці падчас прыгатавання, павярніце рэгулятар **МАГУТНАСЦЬ ЗВЧ** у патрабуемае значэнне.

### УВАГА:

Пераканайцеся, што напрыканцы прыгатавання рэгулятар **ТАЙМЕР/РАЗМАРОЖВАННЕ** ВУ-16

BY





## ЗВЧ-ГАТАВАННЕ

**НЕ** ўсталяваны ў палажэнне "0" (ноль), інакш печ аўтаматычна ўключыцца пасля таго, як дзверца будзе зачынена.

### **УВАГА:**

Калі Вы доўга гатуеце ў рэжыме "800 Вт", магутнасць печы аўтаматычна знізіцца, каб пазбегнуць перагрэву. (Узровень магутнасці ЗВЧ будзе зніжаны).



## ІНСТРУКЦЫЯ ПА РАЗМАРОЖВАННЮ

Гэтая інструкцыя прызначана для больш лёгкага размарожвання спецыяльных прадуктаў.

Яе можна выкарыстоўваць для размарожвання порцый курыцы, катлет, рыбы (цэлай або філе), фарша і сасісак.

**Прыклад:** для размарожвання 0,4 кг порцый курыцы:

1. Размясціце порцыі курыцы на талерцы, прыдатнай для выкарыстання ў ЗВЧ-печы, і памясціце на паваротны столік у печы.
2. Усталюйце рэгулятар **МАГУТНАСЦЬ ЗВЧ** у палажэнне **РАЗМАРОЖВАННЕ**.
3. Павярніце рэгулятар **ТАЙМЕР/РАЗМАРОЖВАННЕ** на значэнне 0,4 кг. Печ уключыцца аўтаматычна. Падчас размарозкі пераварочвайце 1-2 разы порцыі курыцы.
4. Пасля размарожвання накрыйце алюмініевай фольгай і пакіньце, пакуль прадукт не размарозіцца поўнасцю.

**ЗАЎВАГА:** час размарожвання залежыць ад стандартных умоў. Праверце вынік размарожвання і, калі патрэбна, адрэгулюйце адпаведным чынам час размарожвання.



## ПРЫДАТНЫ ПОСУД



Каб прыгатаваць\размарозіць ежу ў печы, неабходна каб мікрахвалёвая энергія вольна праходзіла цераз кантэйнер да ежы.

Таму важна абраць прыдатны посуд.

Лепш выкарыстоўваць круглы ці авальны посуд, бо ў посудзе іншай формы ежа у вуглах перасмажваецца. Спіс сумяшчальнага посуду пазначаны ніжэй.

Посуд	Бяспечныя для мікрахвалёвай печы	Каментары
Алюмініевая фальга Кантэйнеры з фальгі	✓ / ✗	Маленькія кавалкі фальгі можна выкарыстоўваць, каб закрыць некаторыя часткі стравы ад мікрахвалёў і спыніць іх перагрэў. Фальга мусіць быць на адлегласці не менш за 2 см ад сценаў печы, каб пазбегнуць мажлівасці ўтварэння электрадугі. Кантэйнеры з фальгі выкарыстоўваць непажадана, калі адваротнае не пазначана вытворцай, напрыклад, Microfoil®.
Посуд для смажання	✓	Заўжды выконвайце інструкцыі вытворцы. Не награвайце кантэйнеры звыш ліміту часу. Будзьце асцярожнымі з посудам, бо ён можа быць вельмі гарачым.
Керамічны і парцелянавы посуд	✓ / ✗	Парцелянавы і керамічны посуд зазвычай пасуе для выкарыстання, за выняткам посуду з металічнымі часткамі або дэкорам.
Шкло Напрыклад, Pyrex®	✓	Будзьце асцярожнымі са шкляным посудам, бо ён можа трэснуць ці разбіцца падчас награвання.
Метал	✗	Не рэкамендуецца ўжываць металічны посуд, бо тое прывядзе да ўтварэння электрадугі, якая можа выклікаць пажар.
Пластык\поліэстэр напрыклад, кантэйнеры для ежы.	✓	Будзьце асцярожнымі з абгорткай некаторых кантэйнераў, бо яна можа расплавіцца ад высокай тэмпературы
Плёнка	✓	Не павінна дакранацца ежы і мусіць мець праколатае адтуліны для выхаду пару
Пакункі для замарозкі	✓	Мусіць быць праколатае, каб даць выйсце пару. Пераканайцеся, што пакункі сумяшчальныя з печчу. Не карыстайцеся пластыкавымі ці металічнымі завязкамі, каб пазбегнуць рызыкі іх расплаўлення ці ўтварэння электрадугі.
Папяровыя талеркі, кубкі і кухонная папера	✓	Выкарыстоўвайце толькі для падагравання ці ўпітвання вадкасці. Будзьце асцярожнымі, каб пазбегнуць рызыкі пажару.
Саламяныя і драўляныя кантэйнеры	✓	Не пакідайце печ без дагляду падчас гатавання, паколькі перагрэў можа прывесці да ўзгарання.
Пераапрацаваная папера і газеты	✗	Можа змяшчаць метал, што прывядзе да электрадугі і пажару.

### ⚠ УВАГА:

Пры награванні прадуктаў харчавання ў пластыкавых або папяровых кантэйнерах сачыце за працай печы з-за магчымасці ўзгарання.

BY



## ДОГЛЯД І ЧЫСТКА

**УВАГА: НЕ ВЫКАРЫСТОЎВАЙЦЕ ДЛЯ АЧЫСТКІ ЭЛЕМЕНТАЎ МІКРАХВАЛЕВАЙ ПЕЧЫ КАМЕРЦЫЙНЫЯ СРОДКІ ДЛЯ ЧЫСТКІ ДУХОВАҚ, ПАРАВЫЯ АЧАШЧАЛЬНІКІ, АБРАЗІЎНЫЯ І АГРЭСІЎНЫЯ СРОДКІ, ЯКІЯ ЗМЯШЧАЮЦЬ ГІДРАКСІДЫ НАТРЫЮ, А ТАКСАМА ЖОРСТКІЯ ГУБКІ. РЭГУЛЯРНА МЫЙЦЕ ПЕЧ І ВЫДАЛЯЙЦЕ РЭШТКІ ЕЖЫ – калі не захоўваць печ у чысціні, яе паверхня можа пашкодзіцца, што скарачае тэрмін эксплуатацыі прылады і можа прывесці да ўзнікнення небяспечных сітуацый.**

### **Знешні корпус печы**

Знешні корпус Вашай печы лёгка ачысчаецца мяккім мылам і вадой. Выдаляйце рэшткі мыла вільготнай тканінай і працірайце корпус мяккім ручніком.

### **Панэль кіравання**

Адчыніце дзверы перад чысткай, каб дэзактывізіраваць сістэму кантроля печы. Варта праўляць асцярожнасць падчас чысткі кантрольнай панэлі печы. Выкарыстоўваючы тканіну, намочаную ў вадзе, акуратна пратрыце панэль, пакуль яна не стане чыстай. Пазбягайце выкарыстання празмернай колькасці вады. Не ўжывайце ніякіх хімічных або абразіўных сродкаў.

### **Унутраны корпус печы**

1. Для падтрымання чысціні працірайце корпус любой мяккай вільготнай тканінай або губкай пасля кожнага выкарыстання, калі печ яшчэ цёплая. Для выдалення больш сур'езных забруджванняў выкарыстоўвайце мяккае мыла і некалькі разоў працярыце паверхню вільготнай анучай, пакуль не будуць выдалены ўсе рэшткі. Не знімайце пакрыццё хвалявода.

2. Упэўніцеся, што мяккае мыла і вада не пранікаюць у невялікія адтуліны ў сценах, што можа нанесці шкоду печы.

3. Не ўжывайце аэразольныя чысцячыя сродкі для ачысткі працоўнай камеры печы.

Сачыце за чысцінёй пакрыцця хвалявода. Пакрыццё хвалявода зроблена з адчувальных матэрыялаў і павінна чысціцца з асцярожнасцю (трымайцеся інструкцый уверсе).

**УВАГА:** Ужыванне празмернай колькасці вады можа пашкодзіць пакрыццё хвалявода.

Пакрыццё хвалявода з'яўляецца расходнай часткай і без належнай чысткі запатрабуе замены.

### **Паваротны столік і падстаўка паваротнага століку**

Выміце паваротны столік і яго падстаўку з печы.

Вымойце паваротны столік і яго падстаўку ў мяккай мыльнай вадзе. Вытрыце мяккай тканінай. Столік і падстаўку можна мыць у посудамычнай машыне.

### **Дзверы**

Каб ачысціць усе сляды гразі, рэгулярна працірайце дзверы, дзвярныя затворы і затворныя паверхні з усіх бакоў мяккай, вільготнай тканінай. Не выкарыстоўвайце грубыя абразіўныя чысцячыя сродкі або металічныя прылады для ачысткі шкляных дзверэй, поколькі яны могуць падрапаць паверхню і нават прывесці да растрэсквання шкла.

**УВАГА:** Не ўжывайце паравыя ачышчальнікі.

### **Парады па чыстцы печы**

Пакладзіце ў посуд лімон, дадайце 300 мл вады і прагрэйце на 100 адсотках магутнасці на працягу 10-12 хвілінаў.

Вытрыце печ мяккай сухой тканінай



## ПОШУК І ЎСТАРАНЕННЕ НЯСПРАЎНАСЦЯЎ



Калі Вы лічыце, што печ не працуе належным чынам, перад выклікам спецыяліста мож-на самастойна выканаць некаторыя простыя праверкі. Гэта дапаможа пазбегнуць непа-трэбных наведванняў сэрвіснага цэнтра, калі няспраўнасць нескладаная.

Выканайце простую праверку, прыведзеную ніжэй:

Памясціце на паваротны столік кубак вады і зачыніце дзверцу.

Запраграміруйце гатаванне на 1 хвіліну і выкарыстоўвайце магутнасць ЗВЧ 100%

1. Лампа печы загараецца падчас гатавання?
2. Паваротны столік круціцца?
3. Вентылятар працуе? (Гэта можна праверыць, памясціўшы руку над вентыляцыйнымі адтулінамі.)
4. Пасля працы на працягу 1 хвіліны чутны гукавы сігнал?
5. Вада ў кубцы гарачая?

Калі на любое з пытанняў адказ "НЕ", спачатку пераканайцеся, што печ уключана ў разетку належным чынам, і што засцерагальнік не перагарэў. Калі вышэйазначаныя праблемы адсутнічаюць, скарыстайцеся табліцай па пошуку і ўстараненню няспраў-насцяў, якая прыведзена ніжэй.

**УВАГА: ніколі не выконвайце рэгуліроўку, рамонт або змяненні ў карструкцыі печы самастойна. Гэта небяспечна, рамонт і абслугоўванне можа выконвацца толькі кваліфікаванымі тэхнічнымі спецыялістамі SHARP. Гэта важна, таму што можа патрабавацца зняцце панэляў, якія абараняюць ад энэргіі ЗВЧ.**

- Дзвярныя затворы спыняюць уцечку мікрахваляў падчас працы печы, але не з'яўля-юцца герметычнымі. Наяўнасць кропель вады, света або адчування цяпла вакол дзверцы печы – нармальнае з'ява. З прадуктаў з высокім утрыманнем вільгаці вы-ходзіць пар, і на ўнутранай частцы дзверцы ўтвараецца кандэнсат, кроплі якога мо-гуць сцякаць з печы.
- **Рамонт і ўнясенне змяненняў у выраб:** Не спрабуйце выконваць эксплуатацыю печы, калі яна не працуе належным чынам.
- **Знешні корпус і доступ да лампы:** Ніколі не разбірайце знешні корпус. Гэта вель-мі небяспечна, таму што ўнутры знаходзяцца дэталі пад высокай напругай, да якіх нельга дакранацца, таму што гэта можа прывесці да смяротнага зыходу. У Вашай печы адсутнічае крышка адсеку лампы. Калі лампа перагарыць, на спра-буйце выканаць яе замену самастойна, звярніцеся ў аўтарызаваны сэрвісны цэнтр SHARP.

BY





## ПОШУК І ЎСТАРАНЕННЕ НЯСПРАЎНАСЦЯЎ

**ТАБЛІЦА ПОШУКУ І ЎСТАРАНЕННЯ НЯСПРАЎНАСЦЯЎ**

<b>ПРАБЛЕМА</b>	<b>РАШЭННЕ</b>
Вакол падлогі цыркуліруе паветра.	Падчас працы печы ў працоўнай камеры цыркуліруе паветра. Дзверца не змяшчае герметычных затвораў, і паветра можа выходзіць вонкі.
У печы ўтвараецца кандэнсат, каплі якога могуць трапляць на падлогу.	Звычайна працоўная камера печы будзе больш халоднай, чым прадукты, якія гатуюцца, і пар, які ўтвараецца падчас гатавання, будзе скаплівацца на больш халоднай паверхні. Колькасць пара, які ўтвараецца, залежыць ад колькасці вады ў прадуктах, якія гатуюцца. Некаторыя прадукты, такія як бульба, змяшчаюць шмат вільгаці. Кандэнсат, які затрымліваецца на шкле дзверцы, павінен знікаць праз пару гадзін.
Успышкі або іскры ў працоўнай камеры падчас гатавання.	Іскры ўтвараюцца ў выпадку знаходжання ў непасрэднай блізкасці ад працоўнай камеры металічных прадметаў падчас гатавання. Гэта можа прывесці да шурпатасці паверхні працоўнай камеры, але іншыя пашкоджанні печы не з'явяцца.
Іскры падчас прыгатавання бульбы.	Пераканайцеся, што з бульбін выдалены ўсе "вочкі", і яны праколатыя наскрозь. Памясціце яе на паваротны столік або на тэрмастойкую талерку ці нешта падобнае.
Печ гатуе вельмі павольна.	Пераканайцеся, што абраны правільны ўзровень магутнасці.
Печ утварае шум.	Падчас гатавання/размарожвання энэргія ЗВЧ пульсіруе.
Знешняя паверхня камеры з'яўляецца гарачай.	Пры дакрананні яна можа быць цёплай – дзеці павінны знаходзіцца на небяспечнай адлегласці ад знешняга корпуса.



BY

BY-22





Увага! Ваш прилад марковано такою позначкою. Це означає, що відходи електричного й електронного обладнання не можна змішувати зі звичайним побутовим сміттям. Існує окрема система приймання й утилізації цих виробів.

## **A. Інформація щодо утилізації для користувачів (приватних домогосподарств)**

### **1. У Європейському Союзі**

Увага: Будь ласка, не викидайте цей прилад у звичайний смітник! Відходи електричного й електронного обладнання підлягають окремій утилізації, і згідно з законодавством, їх має бути належним чином оброблено, утилізовано й перероблено.

Країнами-членами ЄС встановлено, що приватні домогосподарства у країнах ЄС можуть безкоштовно здавати електричне чи електронне обладнання, що вийшло з ладу, до спеціалізованих приймальних пунктів\*.

У деяких країнах\* місцеві підприємства торгівлі також можуть безкоштовно приймати старі вироби в осіб, які купують нові аналогічні вироби.

\*) Щоб отримати більше інформації, зверніться до місцевих органів влади.

Батареї чи акумулятори, якими було оснащено електричне чи електронне обладнання, що вийшло з ладу, також підлягають окремій утилізації згідно з вимогами місцевих органів влади.

Дотримуючись правил утилізації цього виробу, Ви допомагаєте забезпечити його належну обробку, утилізацію й переробку, що дозволяє запобігти можливому негативному впливу на довкілля та здоров'я людей, пов'язаному з неналежною утилізацією сміття.

### **2. В інших країнах за межами ЄС**

Якщо Ви бажаєте позбутися цього виробу, зверніться до місцевих органів влади й дізнайтеся про правильний спосіб утилізації.

Для Швейцарії: Електричне чи електронне обладнання, що вийшло з ладу, можна безкоштовно повернути продавцю, навіть якщо Ви не збираєтесь придбати новий виріб. Список інших приймальних пунктів наведено на домашній сторінці [www.swico.ch](http://www.swico.ch) або [www.sens.ch](http://www.sens.ch).

## **B. Інформація щодо утилізації для комерційних користувачів**

### **1. У Європейському Союзі**

Якщо Ви хочете позбутися виробу, що використовувався з комерційною метою:

Зверніться до дилера SHARP у вашому місті й отримайте інформацію щодо повернення приладів. Ви можете понести певні витрати, пов'язані зі здаванням та переробкою виробу. Продукти невеликого розміру (й у невеликій кількості) можна здати в місцевих пунктах прийому. Для Іспанії: Для повернення виробів, що вийшли з експлуатації, зверніться до відповідної установи зі збору відходів або до місцевих органів влади.

### **2. В інших країнах за межами ЄС**

Якщо Ви бажаєте позбутися цього виробу, зверніться до місцевих органів влади й дізнайтеся про належні способи утилізації.



## ПРИНЦИП ДІЇ МІКРОХВИЛЬОВОЇ ПЕЧІ



Мікрохвилі - це енергетичні коливання, подібні на ті, що використовуються для телевізійних та радіосигналів.

Електрична енергія перетворюється на мікрохвильову й спрямовується у внутрішню камеру печі за допомогою хвилеводу. Після цього мікрохвильову енергію рівномірно розподіляє по всій камері пристрій розподілу мікрохвиль.

Мікрохвилі не проникають крізь метал, саме тому камеру печі виготовлено з металу, а на дверцятах встановлено дрібну металеву сітку.

Під час приготування мікрохвилі хаотично відбиваються від стінок камери печі.

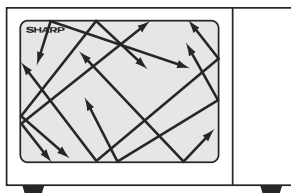

Мікрохвилі проникають крізь певні матеріали, наприклад, скло та пластик, й нагрівають їжу. (Див. розділ «Посуд, придатний для використання в печі» на сторінці UA-18).

Вода, цукор та жир, що містяться у їжі, поглинають мікрохвилі, що спричиняє їхню вібрацію. Страва розігрівається внаслідок виникнення тертя, як зігріваються Ваші руки, коли Ви трете їх одна об одну.

Спочатку нагрівається зовнішня поверхня страви, потім тепло проникає всередину завдяки процесу теплообміну, як це відбувається під час приготування у звичайній духовці. Для забезпечення рівномірного нагрівання необхідно перевертати, перекладати або ж перемішувати страву.

Закінчивши приготування, піч автоматично припиняє генерування мікрохвиль.

Після приготування страва має трохи постояти, щоб тепло рівномірно розподілилося у ній.



## ЗМІСТ

ІНФОРМАЦІЯ ЩОДО НАЛЕЖНОЇ УТИЛІЗАЦІЇ .....	1
ПРИНЦИП ДІЇ МІКРОХВИЛЬОВОЇ ПЕЧІ .....	2
ЗМІСТ .....	3
ТЕХНІЧНІ ХАРАКТЕРИСТИКИ .....	3
ПІЧ І ПРИЛАДДА ДО НЕЇ .....	4
ПАНЕЛЬ КЕРУВАННЯ .....	5
ВАЖЛИВІ ВКАЗІВКИ З ТЕХНІКИ БЕЗПЕКИ .....	6-13
ВСТАНОВЛЕННЯ .....	14-15
РІВНІ ПОТУЖНОСТІ МІКРОХВИЛЬ .....	16
ГОТУВАННЯ СТРАВ У МІКРОХВИЛЬОВІЙ ПЕЧІ .....	16-17
КЕРІВНИЦТВО З РОЗМОРОЖУВАННЯ .....	17
ПОСУД, ПРИДАТНИЙ ДЛЯ ВИКОРИСТАННЯ В ПЕЧІ .....	18
ДОГЛЯД І ЧИЩЕННЯ .....	19
ПОШУК І УСУНЕННЯ НЕСПРАВНОСТЕЙ .....	20-21



## ТЕХНІЧНІ ХАРАКТЕРИСТИКИ

Назва моделі:	R204
Напруга джерела змінного струму	: 230-240 В, 50 Гц, однофазна
Споживана потужність: Мікрохвилі	: 1200 Вт
Вихідна потужність: Мікрохвилі	: 800 Вт (IEC 60705)
Режим "Вимкнено" (режим економії енергії)	: менше від 1,0 Вт
Частота мікрохвиль:	: 2450 МГц*(група 2, клас В)
Габаритні розміри (Ш x В x Г)** мм	: 457 x 262 x 375
Розміри камери (Ш x В x Г)**, мм	: 315 x 178 x 328
Місткість печі	: 20 літрів ***
Поворотний столик	: ø245 мм, скляний
Маса	: прибл. 12 кг
Лампочка освітлення печі	: 20 Вт, 230 В зм. струму

\* Цей виріб відповідає вимогам європейського стандарту EN55011. Згідно з цим стандартом, цей виріб належить до обладнання групи 2, класу В. Належність до групи 2 означає, що для теплової обробки їжі цей прилад у нормальному режимі роботи генерує радіочастотну енергію у формі електромагнітного випромінювання. Належність до класу В означає, що цей прилад придатний до використання в домашньому господарстві.

\*\* Глибину зазначено без урахування висоти ручки дверцял.

\*\*\* Внутрішню місткість розраховано шляхом вимірювання максимальної ширини, глибини й висоти. Фактична місткість для закладення їжі є меншою за розрахункову.

У МЕЖАХ ПОЛІТИКИ ПОСТІЙНОГО ВДОСКОНАЛЕННЯ МИ ЗАЛИШАЄМО ЗА СОБОЮ ПРАВО БЕЗ ПОПЕРЕДЖЕННЯ ЗМІНЮВАТИ КОНСТРУКЦІЮ ТА ТЕХНІЧНІ ХАРАКТЕРИСТИКИ ОБЛАДНАННЯ.

## ПІЧ І ПРИЛАДДЯ ДО НЕЇ

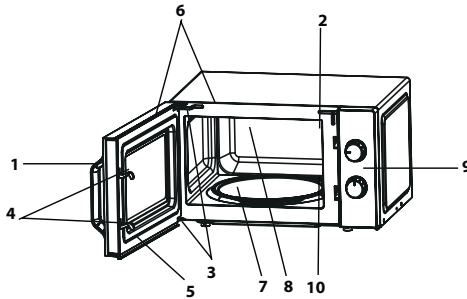

### ПІЧ

1. Ручка відчинення дверцят
2. Лампочка печі
3. Завіси дверцят
4. Защіпки безпеки дверцят
5. Дверцята
6. Ущільнювачі дверцят та ізоляційні поверхні
7. Вал двигуна поворотного столика
8. Внутрішня камера печі
9. Панель керування
10. Кришка хвилеводу (НЕ ЗНИМАТИ)
11. Шнур живлення
12. Зовнішній корпус

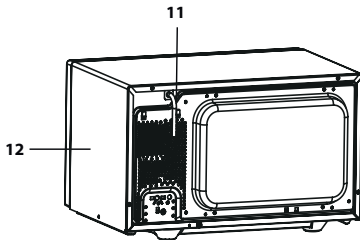

### ПРИЛАДДЯ:

Перевірте наявність наступного приладдя:

(13) Поворотний столик (скляний)  
(14) Підставка поворотного столика  
(15) Муфта

Встановіть підставку поворотного столика всередині дна печі, щоб вона могла вільно обертатися навколо муфти. Після цього поставте поворотний столик на підставку, щоб він добре сперся на муфту.

Щоб не пошкодити поворотний столик, трохи піднімайте посуд над його краєм, виймаючи з печі.

**ПРИМІТКА:** Замовляючи приладдя, назвіть дилера або уповноваженому сервісному агенту SHARP назву деталі й модель печі.

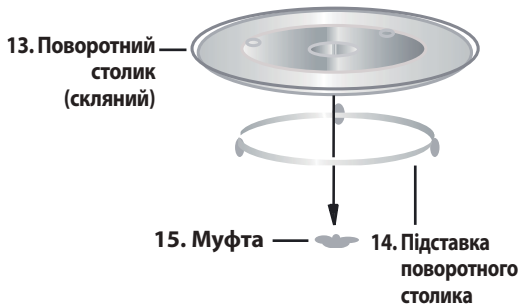

### ПРИМІТКИ:

- Очищуючи піч зсередини, будьте дуже обережні, щоб не пошкодити ламку кришки хвилеводу.
- Перед використанням печі завжди переконайтеся в тому, що поворотний столик і його підставку встановлено належним чином. Це забезпечить ретельне й рівномірне приготування страв. Неправильно встановлений столик під час експлуатації може гуркотіти, погано обертатися чи навіть пошкодити піч.
- Для приготування їжі її та ємності з нею завжди слід ставити на поворотний столик.

UA



## ПАНЕЛЬ КЕРУВАННЯ

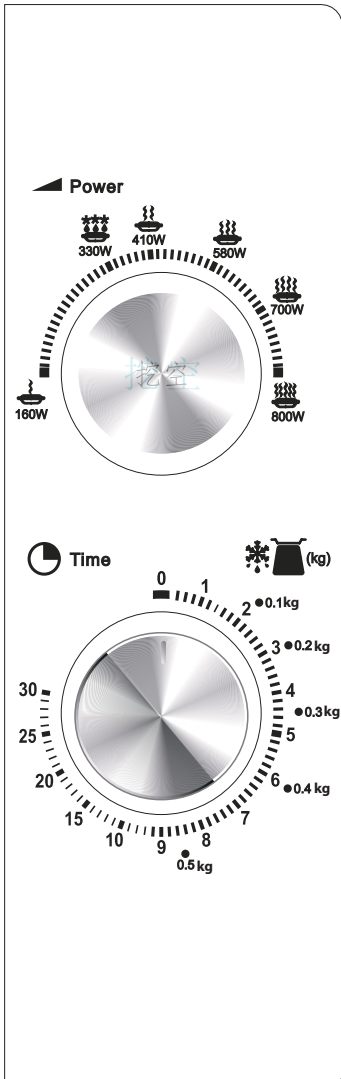

### 1. Поворотний регулятор ПОТУЖНОСТІ МІКРОХВИЛЬ

Рівень потужності (див. докладну інформацію на сторінці UA-16)

800 Вт = ВИСОКА

700 Вт = ПОМІРНО ВИСОКА

580 Вт = СЕРЕДНЯ

410 Вт = ПОМІРНО НИЗЬКА

 330 Вт = РОЗМОРОЖУВАННЯ

160 Вт = НИЗЬКА

### 2. Поворотний регулятор ТАЙМЕРА/ РОЗМОРОЖУВАННЯ

(0-30 хв./0,1-0,5 кг)

ГРАФІК НАЛАШТУВАННЯ ТАЙМЕРА І РОЗМОРОЖУВАННЯ має дві шкали.

Зовнішня шкала призначена для розморожування продуктів за масою у кілограмах. Внутрішня шкала призначена для налаштування часу.



## ВАЖЛИВІ ВКАЗІВКИ З ТЕХНІКИ БЕЗПЕКИ



### УВАЖНО ПРОЧИТАЙТЕ І ЗБЕРЕЖІТЬ ДЛЯ ПОДАЛЬШОГО ВИКОРИСТАННЯ

1. Цю піч призначено лише для використання на високих кухонних столах. Можливість її вмонтування в якийсь з елементів кухонного обладнання не передбачено. Не ставте піч у шафу.
2. Під час приготування дверцята печі можуть нагріватися. Встановіть піч таким чином, щоб її днище знаходилося на відстані не менше 85 см від підлоги. Щоб уникнути опіків у дітей, не дозволяйте їм наближатися до дверцят печі.
3. **ЗАСТЕРЕЖЕННЯ:** Не торкайтесь до дека одразу після приготування їжі — воно може бути гарячим.
4. Залиште над піччю вільний простір не менше 30 см.
5. Користуватись апаратом можуть діти віком від 8 років, особи з погіршеними фізичними, чуттєвими чи розумовими здібностями, або люди, яким бракує знань чи досвіду, за умови, якщо хтось наглядає за ними, пояснює небезпеки, пов'язані з використанням апарату, і навчає користуватись ним у безпечний спосіб. Не дозволяйте дітям гратися з апаратом. Діти старші 8 років можуть здійснювати догляд і поточне обслуговування апарату, тільки коли перебувають під наглядом.
6. Апарат і шнур живлення слід встановлювати в місці, недоступному для дітей віком молодше 8 років.
7. **УВАГА!** Користуватися піччю без нагляду дозволяється тільки дітям, які ознайомилися з відповідними інструкціями, здатні користуватися піччю з дотриманням правил безпеки й розуміють, з якими небезпеками пов'язане неправильне використання.
8. **УВАГА!** Під час роботи відкриті частини можуть нагріватися до високої температури. Дітей не слід допускати до апарату.
9. **УВАГА!** У разі пошкодження дверцят або ущільнювачів експлуатація печі можлива лише після ремонту, проведеного компетентною особою.

UA





## ВАЖЛИВІ ВКАЗІВКИ З ТЕХНІКИ БЕЗПЕКИ

- 10. УВАГА!** Забороняється самостійне налаштування, ремонт або модифікація печі. З міркувань безпеки будь-які роботи, пов'язані з обслуговуванням чи ремонтом печі зі зніманням кришки, що забезпечує захист від випромінювання мікрохвильової енергії, має виконувати лише компетентна особа.
- 11.** Пошкоджений шнур живлення необхідно замінити на спеціальний. Заміну має виконати уповноважений агент сервісної служби SHARP.
- 12. УВАГА!** Не дозволяється підігрівати рідину та іншу їжу у запечатаних ємностях, оскільки вони можуть вибухнути.
- 13.** Підігрівання напоїв у мікрохвильовій печі може супроводжуватися уповільненим вивержним закипанням, тому з посудом з напоями необхідно поводитися дуже обережно.
- 14.** Не готуйте яйця у шкаралупі; також не слід розігрівати в мікрохвильовій печі зварені на круто цілі яйця — вони можуть вибухнути навіть, якщо готування закінчилось. Для приготування чи розігрівання незбвтованих чи незбитих яєць, проколить жовтки й білки, інакше яйця можуть вибухнути. Зніміть шкаралупу й поріжте зварені на круто яйця, перш ніж розігрівати їх у мікрохвильовій печі.
- 15.** Переконайтеся, що Ваш посуд придатний до використання в печі. Див. сторінку UA-18. Використовуйте лише безпечні контейнери і посуд, призначений для застосування в мікрохвильових печах.
- 16.** Щоб уникнути опіків, перед вживанням перемішуйте чи збвтуйте вміст дитячих пляшечок і баночок з дитячим харчуванням, а також перевіряйте його температуру.
- 17.** Дверцята, зовнішній корпус, камера печі, блюда, приладдя, а особливо нагрівні елементи для грилю під час роботи дуже сильно нагріваються.
- 18.** Слід поводитись обережно, щоб не доторкатися до цих поверхонь. Щоб не обпектися, завжди користуйтеся товстими рукавицями для користування духов-





## ВАЖЛИВІ ВКАЗІВКИ З ТЕХНІКИ БЕЗПЕКИ



кою. Перед чищенням слід переконатись у тому, що ці поверхні не є гарячими. Стежте за піччю, нагріваючи продукти у пластикових чи паперових контейнерах — вони можуть загорітися.

19. Якщо з'явиться дим, вимкніть піч або від'єднайте її від мережі та не відчиняйте дверцята, щоб стримати можливе займання.
20. Регулярно очищуйте піч і прибирайте всі залишки продуктів.
21. Недотримання вказівок щодо регулярного очищення печі може спричинити пошкодження її поверхонь, що погано впливає на термін експлуатації апарату й може стати причиною виникнення небезпечних ситуацій.
22. Не застосовуйте для чищення скляної поверхні дверцят агресивні абразивні засоби й гострі металеві шкребки — вони здатні подряпати скло, що може спричинити його розтріскування.
23. Не користуйтеся паровим очищувачем.
24. Див. вказівки з очищення дверних ущільнень, камер і суміжних поверхонь на сторінці UA-19.
25. Цей прилад призначений для використання в побутових та інших аналогічних умовах, наприклад:
  - персоналом магазинів, офісів та інших підприємств на спеціалізованих кухнях;
  - клієнтами готелів, мотелів та інших житлових закладів;
  - у житлових будинках на фермах;
  - у готелях типу "нічліг і сніданок".
26. **УВАГА!** Під час користування апарат і його відкриті частини нагріваються до високої температури. Необхідно бути обережним, щоб не доторкатися до нагрівних елементів. Дітей віком до 8 років, які не перебувають під постійним наглядом, не слід допускати до апарату.
27. Під час користування апаратом необхідно бути обережним, щоб не доторкатися до нагрівних елементів, розміщених у середині печі.

UA





## ВАЖЛИВІ ВКАЗІВКИ З ТЕХНІКИ БЕЗПЕКИ

**28.** Під час роботи відкриті частини можуть нагріватися до високої температури. Дітей не слід допускати до апарату.

### **Запобігання виникненню пожежі**

- 1.** Не залишайте мікрохвильову піч без нагляду під час роботи. Встановлення занадто високої потужності чи занадто довгого часу приготування може стати причиною перегрівання печі, яке може спричинити пожежу.
- 2.** Забезпечте вільний доступ до електричної розетки, щоб у разі екстреної необхідності з легкістю вимкнути прилад.
- 3.** Живлення апарату має здійснюватися змінною напругою 230–240 В, частотою 50 Гц. Розподільна лінія має бути захищена запобіжником або автоматичним вимикачем на 13 А.
- 4.** Для живлення апарату має використовуватись окрема розетка.
- 5.** Не розміщуйте піч у місцях, де виділяється тепло, наприклад, поруч зі звичайною духовкою.
- 6.** Не встановлюйте піч у місцях з підвищеним рівнем вологості чи в місцях її можливого накопичення.
- 7.** Не зберігайте й не використовуйте піч на дворі.
- 8.** Після використання вимийте кришку хвилеводу, внутрішню камеру печі та поворотний столик. Вони мають бути сухі й чисті. Внаслідок перегрівання накопичений жир може почати виділяти дим чи зайнятися.
- 9.** Не розміщуйте поряд з піччю або її вентиляційними отворами легкозаймисті матеріали.
- 10.** Не перекривайте вентиляційні отвори.
- 11.** Зніміть із їжі та її пакувальних матеріалів усілякі металеві пломби і дротяні стяжки. Виникнення дуги на металевих поверхнях може спричинити займання.
- 12.** Не використовуйте піч для підігрівання олії для глибокого просмажування. Через неможливість контролю за температурою олія може спалахнути.
- 13.** Для приготування попкорну використовуйте лише спеціальний посуд, призначений для застосування в мікрохвильових печах.

UA-9



## ВАЖЛИВІ ВКАЗІВКИ З ТЕХНІКИ БЕЗПЕКИ



14. Не використовуйте піч для зберігання страв чи будь-яких інших предметів.
15. Після вмикання печі перевірте робочі параметри й переконайтеся, що піч працює належним чином.
16. Щоб запобігти перегріванню й займанню, слід уживати особливих заходів безпеки під час приготування страв з високим вмістом цукру чи жиру, наприклад, сосисок, пирогів чи різдвяного пудингу.
17. Див. відповідні поради в керівництві з експлуатації.

### **Запобігання можливим тілесним ушкодженням**

#### **1. УВАГА!**

Не використовуйте піч, якщо вона має пошкодження чи несправності. Перед початком експлуатації перевіряйте:

- а) Дверцята: переконайтеся, що дверцята зачиняються надійно, без зміщення й перекосів.
  - б) Завіси й фіксатори дверцят: перевірте їх наявність і справність.
  - в) Ущільнення дверцят і ущільнювальні поверхні: переконайтеся, що їх не пошкоджено.
  - г) Внутрішня поверхня камери печі й поверхня дверцят: переконайтеся у відсутності подряпин.
  - д) Шнур і вилка живлення: переконайтеся у відсутності пошкоджень.
2. Ні в якому разі не використовуйте піч з відчиненими дверцятами й не переробляйте встановлені на них захисні фіксатори.
  3. Не використовуйте піч, якщо між ущільненнями дверцят і ущільнювальними поверхнями є якийсь предмет.
  4. Не допускайте накопичення на ущільненнях дверцят і суміжних деталях жиру чи бруду. Регулярно чистіть піч та усувайте всі залишки продуктів. Дотримуйтесь вказівок, які наведено в розділі «Догляд і чищення» на сторінці UA-19.
  5. Особам, що користуються **КАРДІОСТИМУЛЯТОРАМИ**, слід проконсультуватися з лікарем чи виробником кардіостимулятора щодо протипоказань стосовно використання мікрохвильових печей.

UA-10

UA



## ВАЖЛИВІ ВКАЗІВКИ З ТЕХНІКИ БЕЗПЕКИ

### **Запобігання можливим ураженням електричним струмом**

1. Ні в якому разі не знімайте зовнішній корпус.
2. Не розливайте рідини й не встромляйте нічого в отвори дверних фіксаторів чи у вентиляційні отвори. У разі пролиття рідини негайно вимкніть піч або від'єднайте її від мережі й викличте уповноваженого агента сервісної служби компанії SHARP.
3. Не занурюйте шнур чи вилку живлення у воду чи будь-яку іншу рідину.
4. Не допускайте звисання шнура живлення з краю столу чи робочої поверхні.
5. Не допускайте доторкання шнура живлення до нагрітих поверхонь, зокрема до задньої стінки печі.
6. Не намагайтеся самостійно замінити лампочку в печі й не дозволяйте робити це нікому, окрім уповноваженого компанією SHARP електрика. Якщо лампочка освітлення печі не працює, зверніться до дилера чи уповноваженого агента сервісної служби SHARP.

### **Запобігання можливому вибуху й раптовому закипанню:**

1. Не використовуйте герметичну тару. Перед застосуванням зніміть пломби й кришки. Герметична тара може вибухнути внаслідок зростання тиску навіть після вимкнення печі.
2. Будьте обережні під час підігрівання рідини в мікрохвильовій печі. Використовуйте тару з широкою горловиною, щоб бульбашки могли виходити.

**Ні в якому разі не підігрівайте рідину в посуді з вузькою горловиною, наприклад, у дитячих пляшечках, оскільки це може стати причиною викиду вмісту після підігрівання й спричинити опіки.**

Запобігання раптовому викиду киплячої рідини й можливим опікам:

1. Не перевищуйте рекомендований час приготування.
2. Збовтуйте рідину перед підігріванням чи повторним підігріванням.
3. Під час повторного підігрівання бажано занурити в рідину скляну паличку чи подібний предмет (не





## ВАЖЛИВІ ВКАЗІВКИ З ТЕХНІКИ БЕЗПЕКИ



металевий).

4. Підігрівши рідину, залиште її в печі щонайменше на 20 секунд, щоб уникнути уповільненого виверженого закипання.

3. Проколюйте шкірку таких продуктів, як картопля, сосиски і фрукти перед приготуванням, інакше вони можуть вибухнути.

### **Запобігання можливим опікам**

1. Щоб не обпектися, виймаючи страви з печі, користуйтеся спеціальною ручкою чи рукавичками.
2. Відкриваючи тару, посуд для приготування попкорну, рукави для запікання тощо, тримайте їжу якнайдалі від обличчя і рук, щоб уникнути парових опіків і викидів кип'ятку.
3. **Щоб уникнути опіків, завжди визначайте температуру їжі й перемішуйте її, перш ніж подавати до столу, звертаючи особливу увагу на температуру їжі й напоїв, призначених дітям і літнім людям. Судити про температуру їжі чи напою за температурою посуду не можна — завжди перевіряйте температуру продуктів.**
4. Відчиняючи дверцята печі, завжди ставайте подалі, щоб не обпектися паром та жаром, що виходить назовні.
5. Після підігрівання розрізуйте фаршировані запечені страви, щоб випустити пару й уникнути опіків.

### **Запобігання неправильному використанню дітьми**

1. Не спирайтесь і не хапайтеся за дверцята.
2. Необхідно ознайомити дітей з усіма важливими правилами безпеки: користуватися ручками для посуду, обережно знімати шкірку з продуктів, звертати особливу увагу на пакувальні матеріали (наприклад, матеріали, здатні до саморозігріву), призначені для збереження свіжості продуктів, оскільки вони можуть бути дуже гарячими.

### **Інші застереження**

1. Не намагайтеся якимось чином модифікувати піч.
2. Не пересувайте піч під час експлуатації.
3. Ця піч призначена для приготування страв удома, і

UA





## ВАЖЛИВІ ВКАЗІВКИ З ТЕХНІКИ БЕЗПЕКИ

нею можна користуватися лише для приготування страв. Вона не придатна для комерційного чи лабораторного застосування.

### **Надійне користування піччю й уникнення пошкоджень**

1. Ніколи не використовуйте порожню піч, окрім випадків, коли це рекомендовано у керівництві з експлуатації. Це може призвести до її пошкодження.
2. Використовуючи блюдо для обсмажування чи матеріали, що самонагріваються, завжди підкладайте під них термостійкий теплоізоляційний матеріал, наприклад, порцелянову тарілку, щоб запобігти пошкодженню поворотного столика чи роликової підставки внаслідок теплового напруження. Не перевищуйте час попереднього розігрівання, зазначений у рецепті до страви.
3. Не користуйтеся металевим приладдям, яке відбиває мікрохвилі й може спричинити утворення електричної дуги. Користуйтеся тільки поворотним столиком і підставкою, які призначені для використання в цій печі. Не користуйтеся піччю без поворотного столика.
4. Під час експлуатації печі не кладіть на зовнішній корпус печі жодні предмети.

### **ПРИМІТКА:**

За наявності питань щодо способу підключення печі, зверніться до вповноваженого кваліфікованого електрика. Ні виробник, ні продавець не може взяти на себе яку-небудь відповідальність за пошкодження печі чи травми, отримані внаслідок недотримання порядку електричного підключення. На стінках печі й біля дверних ущільнень і ущільнювальних поверхонь можуть утворюватись краплі води. Це нормальне явище, яке не вказує на витік або несправність мікрохвильової печі.

### **ВБУДОВАНИЙ НАБІР ІНСТРУМЕНТІВ**

У цій печі немає вбудованого набору інструментів.

Ця піч призначена тільки для використання на кухонній робочій поверхні.





## ВСТАНОВЛЕННЯ



1. Вийміть усі пакувальні матеріали з камери печі й повністю зніміть захисну плівку, якою вкрито поверхню корпусу мікрохвильової печі. Уважно огляньте мікрохвильову піч на наявність ознак пошкоджень.
2. Встановлюйте піч на надійну горизонтальну поверхню, міцність якої дозволить витримати вагу печі разом з найважчим предметом, який можна в ній нагрівати. Не ставте піч у шафу.
3. Виберіть горизонтальну поверхню, місця на якій достатньо для дотримання необхідних зазорів навколо впускних і (або) випускних вентиляційних отворів. Задньою стінкою апарат можна поставити до стіни.
  - Відстань між піччю й будь-якою суміжною стіною має становити не менше ніж 20 см.
  - Висота вільного простору над піччю має становити не менше ніж 30 см.
  - Не знімайте ніжки з днища печі.
  - Перекривання вхідних і (або) вихідних отворів може спричинити пошкодження печі.
  - Розташовуйте піч якомога далі від радіо- та телевізійних приймачів. Користування мікрохвильовою піччю може спричинити виникнення завад у прийманні радіо- та телевізійного сигналу.

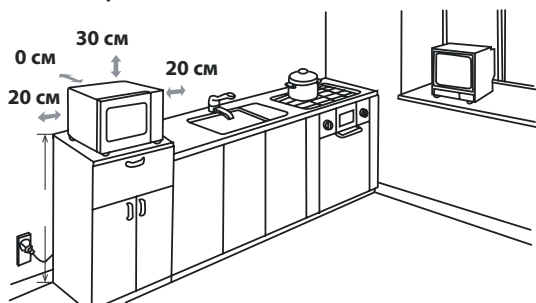

4. Під час приготування дверцята печі можуть нагріватися. Встановіть піч таким чином, щоб її днище знаходилося на відстані не менше 85 см від підлоги. Щоб уникнути опіків у дітей, не дозволяйте їм наближатися до дверцят печі.

5. Надійно вставте вилку печі до стандартної заземленої

UA





## ВСТАНОВЛЕННЯ

побутової електророзетки.

**ЗАСТЕРЕЖЕННЯ:** Не ставте піч біля джерел тепла, вологи чи у вологих місцях (наприклад, біля звичайної плити) або біля займистих матеріалів (наприклад, штор).

Не перекривайте вентиляційні отвори.

Не ставте на піч жодні предмети.

### ПІДКЛЮЧЕННЯ ЕЛЕКТРОЕНЕРГІЇ

- Не допускайте потрапляння води на шнур чи вилку живлення.
- Надійно вставте вилку в розетку.
- Не підключайте до тієї ж розетки через перехідники інші електроприлади.
- Щоб уникнути небезпеки, заміну шнура живлення в разі пошкодження має здійснити вповноважене компанією Sharp підприємство з обслуговування чи особа аналогічної кваліфікації.
- Виймаючи вилку з розетки, завжди тримайте вилку за її корпус, а не за шнур; інакше можна пошкодити шнур живлення та з'єднання всередині вилки.
- Якщо піч оснащено вилкою з можливістю заміни, то в разі її невідповідності розеткам домашньої електромережі вилку слід належним чином замінити (не відрізати).
- Якщо піч оснащено незмінною вилкою, то в разі її невідповідності розеткам домашньої електромережі вилку слід зрізати.



**ЗАСТЕРЕЖЕННЯ: ЦЕЙ АПАРАТ МАЄ БУТИ ЗА-ЗЕМЛЕНО.**



## РІВНІ ПОТУЖНОСТІ МІКРОХВИЛЬ



Передбачено 6 рівнів потужності мікрохвиль, які перелічено нижче.

Під час приготування або розморожування їжі рівні потужності мікрохвиль, відмінні від ВИСОКОГО (100%), реалізовано шляхом вмикання й вимикання мікрохвильової енергії.

У більшості випадків рекомендовано використовувати такі рівні потужності:

**800 Вт** - (ВИСОКА) використовується для швидкого приготування чи розігрівання, наприклад, запіканок, гарячих напоїв, овочів тощо.

**700 Вт** - (ПОМІРНО ВИСОКА) використовується для тривалішого приготування продуктів щільної консистенції, як-от смаженого м'яса, м'ясного хліба та готових страв у тарілках, а також ніжних страв, наприклад, бісквітних тістечок. У цьому режимі зниженої потужності їжа готується рівномірно, без пересмажування з боків.

**600 Вт** - (СЕРЕДНЯ) для продуктів щільної консистенції, що вимагають тривалого приготування, коли готуються традицій-

ним способом, наприклад, для страв з яловичини. Рекомендується використовувати цей режим, щоб м'ясо було ніжним.

**410 Вт** - (ПОМІРНО НИЗЬКА) ідеально годиться для повільного варіння рису, макаронних виробів, пельменів та приготування заварного крему.

**330 Вт** - (РОЗМОРОЖУВАННЯ) використовується для розморожування продуктів; цей рівень потужності забезпечує рівномірне розморожування продуктів.

**160 Вт** - (НИЗЬКА) використовується для повільного розморожування, наприклад, кремкових тістечок.

## ГОТУВАННЯ СТРАВ У МІКРОХВИЛЬОВІЙ ПЕЧІ



1. Підготуйте й покладіть продукти у придатний посуд (див. розділ «ПОСУД, ПРИДАТНИЙ ДЛЯ ВИКОРИСТАННЯ В ПЕЧІ» на сторінці UA-18) і поставте посуд (покладіть продукти) безпосередньо на поворотний столик посередині. Зачиніть дверцята.
2. Поверніть поворотний регулятор **ПОТУЖНОСТІ МІКРОХВИЛЬ** у потрібне положення, яке відповідає одному з шести рівнів потужності мікрохвиль.
3. Поверніть поворотний регулятор **ТАЙМЕРА/РОЗМОРОЖУВАННЯ** у положення, яке відповідає потрібному часу приготування (розморожування). Піч увімкнеться автоматично.
4. По закінченні приготування (розморожування) поворотний регулятор **ТАЙМЕРА/РОЗМОРОЖУВАННЯ** повертається у положення «0», і апарат подає звуковий сигнал. Також обертання поворотного столика автоматично припиняється, а індикатор печі згасає. Відчиніть дверцята печі й обережно вийміть продукти (посуд). Якщо потрібно, дайте страві постояти.

### ПОРАДИ ЩОДО ГОТУВАННЯ ЇЖІ

Після запуску печі загориться лампочка освітлення, а поворотний столик почне обертатися за годинниковою стрілкою.

Якщо потрібно зупинити приготування їжі до закінчення призначеного часу, поверніть поворотний перемикач **ТАЙМЕРА/РОЗМОРОЖУВАННЯ** у положення «0» (Вимк.) або відчиніть дверцята печі. Дверцята печі можна відчинити у будь-який момент під протязом приготування їжі. Щоб продовжити приготування, зачиніть дверцята. Якщо потрібно під час роботи змінити час приготування їжі, просто поверніть поворотний регулятор **ТАЙМЕРА/РОЗМОРОЖУВАННЯ** у потрібне положення.

Якщо потрібно встановити час приготування менш ніж за 3 хвилини, поверніть поворотний регулятор **ТАЙМЕРА/РОЗМОРОЖУВАННЯ** за позначку 10 хвилин, а потім назад до потрібного налаштування. Тоді таймер працюватиме з більшою точністю.

Для зміни рівня потужності під час приготування їжі поверніть поворотний регулятор **ПОТУЖНОСТІ МІКРОХВИЛЬ** у потрібне положення.

UA





## ГОТУВАННЯ СТРАВ У МІКРОХВИЛЬОВІЙ ПЕЧІ

### УВАГА!

Переконайтесь у тому, що по закінченні приготування поворотний регулятор **ТАЙМЕРА/РОЗМОРОЖУВАННЯ** встановлено в положення «0», інакше, коли дверцята буде зачинено, піч автоматично увімкнеться.

### ВАЖЛИВА ІНФОРМАЦІЯ:

Якщо час приготування з потужністю 800 Вт перевищує стандартний, піч автоматично знижує потужність з метою запобігання перегріванню. (Рівень потужності мікрохвильової енергії знижується).



## КЕРІВНИЦТВО З РОЗМОРОЖУВАННЯ

Це керівництво складено, щоб полегшити розморожування продуктів.

У печі можна розморожувати: порційну курятину, корейку, рибу (цільну чи філе), фарш і ковбасу.

**Приклад.** Розморожування 0,4 кг порційної курятини.

1. Покладіть порції курятини на блюдо, придатне для використання у мікрохвильовій печі, і поставте його на поворотний столик у печі.
2. Поверніть регулятор **РІВЕНЬ ПОТУЖНОСТІ** у положення **РОЗМОРОЖУВАННЯ**.
3. Поверніть регулятор **ТАЙМЕРА/РОЗМОРОЖУВАННЯ** у положення 0,4 кг. Піч одразу увімкнеться. Під час розморожування переверніть 1-2 рази порції курятини.

Закінчивши розморожування, загорніть страву у фольгу й залиште до повного розморожування.

**ПРИМІТКА.** Час розморожування вказано для стандартних умов. Перевірте результат розморожування і, якщо необхідно, відрегулюйте час розморожування відповідним чином.

## ПОСУД, ПРИДАТНИЙ ДЛЯ ВИКОРИСТАННЯ В ПЕЧІ



Готування чи розморожування продуктів у мікрохвильовій печі відбувається завдяки тому, що мікрохвильова енергія проходить крізь посуд і проникає у продукти. Тому слід використовувати посуд, придатний для використання в мікрохвильовій печі. Рекомендується використовувати круглий чи овальний, а не квадратний чи прямокутний посуд, адже їжа, розташована в кутах, може перегрітися. Користуватися можна посудом, який перелічено нижче.

Посуд	Використання в мікрохвильових печах	Примітки
Алюмінієва фольга Ємності з фольги	✓ / ✗	Невеличкі шматочки фольги можна використовувати для захисту страви від перегрівання. Щоб запобігти утворенню іскор, стежте за тим, щоб відстань між фольгою та стінками печі складала не менше 2 см. Не рекомендується використовувати тару з фольги, якщо це не передбачено виробником, наприклад, Microfoil®. Ретельно дотримуйтеся інструкцій.
Тарелі для обсмажування	✓	Завжди дотримуйтеся інструкцій виробника. Не перевищуйте зазначений час приготування. Будьте дуже обережні, адже такі тарелі сильно нагріваються.
Порцеляна та кераміка	✓ / ✗	Порцеляновий, глиняний, глазурований керамічний посуд, а також посуд з твердої англійської порцеляни зазвичай є придатним, за винятком посуду з металевим оздобленням.
Скляний посуд, наприклад Pyrex®	✓	Використовуючи посуд з тонкого скла, будьте дуже обережні, адже в разі раптового нагрівання він може тріснути чи розбитися.
Метал	✗	Не рекомендується використовувати металевий посуд, адже дугові розряди, що утворюються під впливом мікрохвильової енергії, можуть стати причиною займання.
Пластик чи полістирол, наприклад, тара з їжею швидкого приготування	✓	Слід використовувати дуже обережно, адже під впливом високих температур деяка тара може деформуватися, розплавитися чи втратити колір.
Харчова плівка	✓	Не повинна торкатися їжі. Необхідно проколювати, щоб дати можливість парі виходити назовні.
Пакекти для заморожування чи рукави для запікання	✓	Необхідно проколювати, щоб дати можливість парі виходити назовні. Переконайтеся у тому, що пакекти та рукави придатні до використання в мікрохвильових печах. Не користуйтеся пластиковими чи металевими заціпками, адже вони можуть розплавитися чи спричинити займання внаслідок електродугових розрядів на поверхні металу.
Паперові тарілки чи горнятка й кухонний папір	✓	Використовуються лише для підігрівання чи збирання вологи. Будьте обережні, адже перегрівання може спричинити займання.
Плетений і дерев'яний посуд	✓	Використовуючи ці матеріали, завжди будьте поруч, оскільки їх перегрівання може спричинити займання.
Перероблений папір та газети	✗	Можуть містити частинки металу, дуговий розряд на яких може спричинити займання.



### УВАГА!

Під час підігрівання їжі у пластикових чивимити водою з милом паперових контейнерах наглядуйте за піччю, щоб уникнути можливості займання.

UA



## ДОГЛЯД І ЧИЩЕННЯ

**УВАГА! НЕ ЗАСТОСОВУЙТЕ ДЛЯ ЧИЩЕННЯ БУДЬ-ЯКИХ ДЕТАЛЕЙ МІКРОХВИЛЬОВОЇ ПЕЧІ КОМЕРЦІЙНІ ЗАСОБИ ДЛЯ ЧИЩЕННЯ ПЕЧЕЙ, ПАРОВІ ОЧИЩУВАЧІ, АБРАЗИВНІ Й АГРЕСИВНІ МИЙНІ ЗАСОБИ, БУДЬ-ЯКІ ЗАСОБИ, ЩО МІСТЯТЬ ГІДРОКСИД НАТРІЮ ЧИ АБРАЗИВНІ ЧАСТИНКИ. РЕГУЛЯРНО ОЧИЩУЙТЕ ПІЧ І ПРИБИРАЙТЕ ВСІ ЗАЛИШКИ ЇЖІ. Стежте за тим, щоб піч була чистою, інакше забруднення можуть привести до пошкодження поверхонь. Це може зменшити термін експлуатації печі і спричинити виникнення небезпечних ситуацій.**

### Зовнішня поверхня печі

Ззовні піч можна легко вимити м'яким мильним розчином у воді. Ретельно витріть залишки мила вологою серветкою та витріть зовнішню поверхню печі насухо м'яким рушником.

### Панель керування

Щоб вимкнути панель керування, відкрийте дверцята перед чищенням. Чистячи панель керування, будьте обережні. Акуратно протріть панель тканиною, змоченою лише у воді, аж поки на ній не залишиться бруду. Не змочуйте тканину надто сильно. Не користуйтеся жодними хімічними чи абразивними засобами для чищення.

### Внутрішня поверхня печі

1. Після кожного використання, доки піч ще тепла, змивайте усі бризки та частинки їжі м'якою вологою серветкою чи губкою. Для чищення сильно забруднених поверхонь можна користуватися м'яким мильним розчином, який потім змивається вологою серветкою до повного видалення усіх залишків. Не знімайте кришку хвилеводу.

2. Стежте, щоб м'який мильний розчин і вода не потрапляли в маленькі вентиляційні отвори у стінках печі — це може стати причиною пошкоджень.

3. Не використовуйте аерозольні мийні засоби для чищення внутрішніх поверхонь печі.

Стежте за тим, щоб кришка хвилеводу завжди була чистою.

Кришка хвилеводу виготовлена з ламкого матеріалу. Будьте дуже обережні під час її очищення (дотримуйтеся інструкцій щодо очищення, які наведено вище).

**ПРИМІТКА:** надмірне змочування може пошкодити кришку хвилеводу.

Кришка хвилеводу належить до витратних деталей, і якщо її регулярно не чистити, вона підлягає заміні.

### Поворотний столик і його підставка

Вийміть поворотний столик та його підставку з мікрохвильової печі.

Вийміть поворотний столик і його підставку у м'якому мильному розчині. Витріть їх сухою тканиною. І поворотний столик, і його підставку можна мити в посудомийній машині.

### Дверцята

Для видалення всіх забруднень регулярно очищуйте м'якою вологою серветкою обидві сторони дверцят, ущільнення й суміжні деталі. Не застосовуйте для чищення скляної поверхні дверцят агресивні абразивні засоби й гострі металеві шкребки, оскільки вони можуть подряпати скло, що може спричинити його розтріскування.

**ПРИМІТКА:** Не використовуйте парові очищувачі.

### Порада щодо чищення. Чистити піч буде легше, якщо:

покласти половинку лимона в миску, додати 300 мл (1/2 пінти) води й розігрівати на потужності 100% протягом 10–12 хвилин.

Протріть піч начисто м'якою, сухою ганчіркою.



## ПОШУК І УСУНЕННЯ НЕСПРАВНОСТЕЙ



Якщо складається враження, що піч не працює належним чином, перед викликом інженера варто самотужки виконати кілька простих перевірок. Це допоможе запобігти зайвому зверненню до сервісної служби через прості несправності.

Виконайте просту перевірку:

Поставте на поворотний стіл пів-горнятка води й зачиніть дверцята.

Запрограмуйте піч на приготування на рвіні потужності 100% протягом 1 хвилини.

1. Чи під час приготування світиться лампочка?
2. Чи обертається поворотний столик?
3. Чи працює вентилятор охолодження? (Щоб перевірити це, піднесіть руку над отворами випускання повітря.)
4. Чи прозвучав через 1 хвилину звуковий сигнал?
5. Чи нагрілася вода в горнятку?

Якщо ви дали негативну відповідь на будь-яке з цих запитань, перевірте, чи добре вставлено вилку в розетку й чи не згорів запобіжник. Якщо таким чином причину несправності знайти не вдалося, спробуйте знайти її, користуючись таблицею пошуку несправностей, яку подано далі.

**УВАГА! Ні в якому разі не регулюйте, не ремонтуєте і не змінюйте конструкцію печі самотужки. Особам, які не мають кваліфікації інженера й не навчені обслуговуванню побутової техніки SHARP, небезпечно виконувати таке обслуговування й ремонт. Це важливо, оскільки для таких робіт може знадобитися знімати захисні екрани, що запобігають поширенню мікрохвильової енергії.**

- Ущільнення дверцят запобігає витоку мікрохвильової енергії під час роботи печі, але не є герметичним. Навколо дверцят може бути видно краплі води, крізь шпарини в ущільненні може проникати світло чи тепле повітря. Продукти з високим вмістом вологи можуть випускати пару, яка конденсуватиметься всередині дверцят і крапатиме з печі.
- **Ремонт і зміна конструкції:** Не намагайтеся користуватись піччю, якщо вона не працює належним чином.
- **Зовнішній корпус і доступ до лампи:** Ні в якому разі не знімайте зовнішній корпус. Це дуже небезпечно, оскільки всередині розташовані деталі, які перебувають під високою напругою й до яких ні в якому разі не можна торкатися, оскільки такий дотик може мати смертельні наслідки.

Піч не має кришки доступу до лампи. У разі виходу лампи з ладу не намагайтеся замінити її самотужки, натомість зверніться до дилера або уповноваженого компанією Sharp підприємство з обслуговування.





## ПОШУК І УСУНЕННЯ НЕСПРАВНОСТЕЙ

**ТАБЛИЦЯ ПОШУКУ НЕСПРАВНОСТЕЙ**

ЗАПИТАННЯ	ВІДПОВІДЬ
Навколо дверцят відчувається потік повітря.	Коли піч працює, всередині камери циркулює повітря. Дверцята не зачиняються герметично, тому крізь шпарину може проходити повітря.
У пічці може утворюватись конденсат, який крапатиме з дверцят.	Зазвичай повітря в камері печі має нижчу температуру, ніж продукти, що готуються, тому пара, що утворюється під час приготування, конденсується на поверхнях із нижчою температурою. Кількість пари, що утворюється, залежить від вологовмісту продуктів, які готуються. У деяких продуктах, як-от у картоплі, досить багато вологи. Конденсат, який осідає всередині скла дверцят, випаровується протягом кількох годин.
Спалахи чи дугові електричні розряди в камері під час приготування.	Дугові розряди можуть відбуватися, коли під час приготування до камери наближається металевий предмет. Вони можуть дещо пошкодити поверхню камери, але більшої шкоди печі завдати не здатні.
Електродугові розряди на картоплі.	Обов'язково виколупуйте з картоплі всі «очка»; кладіть картоплю безпосередньо на поворотний стіл чи у термостійку відкриту тарілку чи подібний посуд.
Піч готує надто повільно.	Перевірте, чи встановлено достатній рівень потужності?
Піч шумить.	Під час приготування їжі чи розморожування відбувається періодичне ввімкнення й вимкнення мікрохвильової енергії.
Зовнішній корпус гарячий.	Зовнішній корпус може нагріватися до високої температури. Не підпускайте до печі дітей.



UA

UA-22







## Service Support Directory

Country Code	Customer Support E-mail	Local Helpline Number
Austria	helpdesk.AT@sharphomeappliances.com	0720204505
Germany	helpdesk.DE@sharphomeappliances.com	08970809954
Switzerland	helpdesk.CH@sharphomeappliances.com	0800834644
Liechtenstein	helpdesk.CH@sharphomeappliances.com	0800834644
Sweden	helpdesk.SE@sharphomeappliances.com	0080074277737
Denmark	helpdesk.DK@sharphomeappliances.com	0080074277737
Norway	helpdesk.NO@sharphomeappliances.com	0080074277737
Finland	helpdesk.FI@sharphomeappliances.com	0080074277737
Iceland	helpdesk.IS@sharphomeappliances.com	0080074277737
UK	helpdesk.GB@sharphomeappliances.com	0333 5777230
UK Microwaves	helpdeskMWO.GB@sharphomeappliances.com	0333 0143055
Ireland 1	helpdesk.IE@sharphomeappliances.com	03335777230
Netherlands	helpdesk.NL@sharphomeappliances.com	0207237777
Belgium	helpdesk.BE@sharphomeappliances.com	015480361
Luxembourg	helpdesk.LU@sharphomeappliances.com	003215480361
France	helpdesk.FR@sharphomeappliances.com	08 09 10 15 15
Estonia	helpdesk.EE@sharphomeappliances.com	00372654 6543
Latvia	helpdesk.LV@sharphomeappliances.com	00371 67717060
Slovenia	helpdesk.SI@sharphomeappliances.com	0038617291303
Lithuania	helpdesk.LT@sharphomeappliances.com	00370870044724
Croatia	helpdesk.HR@sharphomeappliances.com	0038513735684
Greece	helpdesk.GR@sharphomeappliances.com	00302104833477
Romania	helpdesk.RO@sharphomeappliances.com	0040212300982

Country Code	Customer Support E-mail	Local Helpline Number
Bulgaria	helpdesk.BG@sharphomeappliances.com	00359 (2) 4510137
Poland	helpdesk.PL@sharphomeappliances.com	0048222727444
Ukraine	helpdesk.UA@sharphomeappliances.com	0038 (0) 800601022
Czech Rep.	helpdesk.CZ@sharphomeappliances.com	00420 543215059
Hungary	helpdesk.HU@sharphomeappliances.com	0036 706279222
Slovakia	helpdesk.SK@sharphomeappliances.com	00421249105890
Moldova	helpdesk.MO@sharphomeappliances.com	0037322545474
Spain	helpdesk.ES@sharphomeappliances.com	902050407 / 914872814
Portugal	helpdesk.PT@sharphomeappliances.com	225025742
Italy 2	helpdesk.IT@sharphomeappliances.com	199 306 444

**Ver 1.3 0919BV**

**Notes:**

1. MDA only (MWO / SDA, contact local distributor)
2. MDA/MWO /SDA &AC including VRF







# SHARP

**Vestel Poland Sp. z o.o.**  
Ul. Salsy 2  
02-823 Warszawa / Poland  
[www.sharphomeappliances.com/support](http://www.sharphomeappliances.com/support)



Printed in China

